

TESLA

# WASHING MACHINE

WF81492M

## User Manual

ENG

BiH/  
CG

BG

GR

HR

MK

RO

SLO

SRB



Product images are for illustrative purposes only and may differ from the actual product.



# SAFETY INSTRUCTIONS

For your safety, the information in this manual must be followed to minimize the risk of fire or explosion, electric shock, or to prevent property damage, personal injury or loss of life.

Explanation of the symbols:

## **WARNING!**

This combination of symbol and signal word indicates a potentially dangerous situation which may result in death or serious injuries unless it's avoided.

## **CAUTION!**

This combination of symbol and signal word indicates a potentially dangerous situation which may result in slight or minor injuries or damage to property and the environment.

## **NOTE**

This combination of symbol and signal word indicates a potentially dangerous situation which may result in slight or minor injuries.

## **WARNING!**

### **The electric shock!**

- If the supply cord is damaged, it must be replaced by the manufacturer, its service agent or similarly qualified persons in order to avoid a hazard.
- The new hose-sets supplied with the appliance are to be used and that old hose-sets should not be reused.
- Before any maintenance the device, unplug the appliance from the mains.
- Always unplug the machine and turn off the water supply after use. The max. inlet water pressure, in pascals. The min. inlet water pressure, in pascals.
- To ensure your safety, power plug must be inserted into an earthed three-pole socket. Check carefully and make sure that your socket is properly and reliably earthed.
- Make sure that the water and electrical devices must be connected by a qualified technician in accordance with the manufacturer's instructions and local safety regulations.
- Pull out its plug from the power socket before cleaning or maintenance.
- Do not use any socket with rated current less than that of appliance. Never pull out power plug with wet hand.
- Please remember to disconnect water and power supply immediately after the clothes are washed.

### **Risk to children!**

- EN countries: the appliance can be used by children aged from 8 years and above and persons with reduced physical, sensory or mental capabilities or lack of experience and knowledge if they have been given supervision or instruction concerning use of the appliance in a safe way and understand the hazards involved. Children shall not play with the appliance. Cleaning and user maintenance shall not be made by children without supervision.
- Children of less than 3 years should be supervised to ensure that they do not play with appliance.
- Animals and children may climb into the machine. Check the machine before every operation.
- Kids should be supervised that they do not play with the appliance.
- Glass door may be very hot during the operation. Keep kids and pets far away from the machine during the operation very wet rooms as well as in the rooms with explosive or caustic gas.
- Remove all packages and transport bolts before using the appliance. Otherwise, serious damage may result.

**Risk of explosion!**

- Do not wash or dry articles that have been cleaned in, washed in, soaked in, or dabbed with combustible or explosive substances (such as wax, oil, paint, gasoline, degreasers, dry-cleaning solvents, kerosene, etc.) This may result in fire or explosion.
- The washer dryer is not to be used if industrial chemicals have been used for cleaning.
- The exhaust air must not be discharged into a flue which is for exhausting fumes from appliances burning gas or other fuels.
- Before hand thoroughly rinse items of washing by hand.

**CAUTION!****Installing the product!**

- This washing machine is for indoor use only.
- It isn't intended to be built-in using.
- The openings must not be obstructed by a carpet.
- Washing machine shall not be installed in bath room or very wet rooms as well as in the rooms with explosive or caustic gases.
- The washing machine with single inlet valve only can be connected to the cold water supply. The product with double inlet valves should be correctly connected to the hot water and cold water supply.
- Plug must be accessible after installation.
- The appliance must not be installed behind a lockable door, a sliding door or a door with a hinge on the opposite side to that of the washer dryer.
- The appliance shall not be installed at a humid place.
- Remove all packages and transport bolts before using the appliance. Otherwise, serious damage may result.

**Risk of damaging appliance!**

- Your product is only for home use and is only designed for the textiles suitable for machine washing.
- Do not climb up and sit on top cover of the machine.
- Do not lean against machine door.
- Cautions during Handling Machine:
  1. Transport bolts shall be reinstalled to the machine by a specialized person.
  2. The accumulated water shall be drained out of the machine.
  3. Handle the machine carefully. Never hold each protruded part on the machine while lifting. Machine door can not be used as the handle during the conveyance.
  4. This appliance is heavy. Transport with care.
  5. That the hands shall not be inserted into running water extracting tub.
- Please do not close the door with excessive forces. If it is found difficult to close the door, please check if the clothes are put in or distributed well.
- It is forbidden to wash carpets.

**Operating the appliance!**

- Before using the wash machine, the product shall be calibrated.
- Before washing the clothes at first time, the product shall be operated in one round of the whole procedures without the clothes inside.
- Flammable and explosive or toxic solvents are forbidden. Gasoline and alcohol etc. Shall not be used as detergents. Please only select the detergents suitable for machine washing, especially for drum.
- Make sure that all pockets are emptied. Sharp and rigid items such as coin, brooch, nail, screw or stone etc. may cause serious damages to this machine.
- Please check whether the water inside the drum has been drained before opening its door. Please do not open the door if there is any water visible.
- Be careful of burning when the product drains hot washing water.
- After the program is completed, please wait for two minutes to open the door.
- Never refill the water by hand during washing.
- If it is unavoidable that fabrics that contain vegetable or cooking oil or have been contaminated by hair care products, it be placed in a tumble dryer they should first be washed in hot water with extra detergent, this will reduce, but not eliminate, the hazard.
- Adequate ventilation has to be provided to avoid the back flow of gases into the room from appliances

burning other fuels, including open fires.

- Do not dry unwashed items in the appliance.
- Items that have been soiled with substances such as cooking oil, acetone, alcohol, petrol, kerosene, spot removers, turpentine, waxes and wax removers should be washed in hot with an extra amount of detergent before being dried in the appliance.
- Items such as foam rubber (latex foam), shower caps, water proof textiles, rubber backed articles and clothes or pillows fitted with foam rubber pads should not be dried in the machine.
- Fabric softeners, or similar products, should be used as specified by the fabric softener instructions.
- The machine whose lid can be opened during water extraction, that it takes 15s or more for complete stop of water extracting chamber tub.
- The final part of a washer dryer cycle occurs without heat (cool down cycle) to ensure that the items are left at a temperature that ensures that the items will not be damaged.
- Remove all objects from pockets such as lighters and matches before use the appliance.
- **WARNING:** Never stop a washer dryer before the end of the drying cycle unless all items are quickly removed and spread out so that the heat is dissipated.

### Packaging/Old appliance



This marking indicates that this product should not be disposed with other household wastes throughout the EU. To prevent possible harm to the environment or human health from uncontrolled waste disposal, recycle it responsibly to promote the sustainable reuse of material resources. To return your used device, please use the collection systems or contact the retailer where the product was purchased. They return and can take this product for environmental safe recycling.

# INSTALLATION

## Product Description

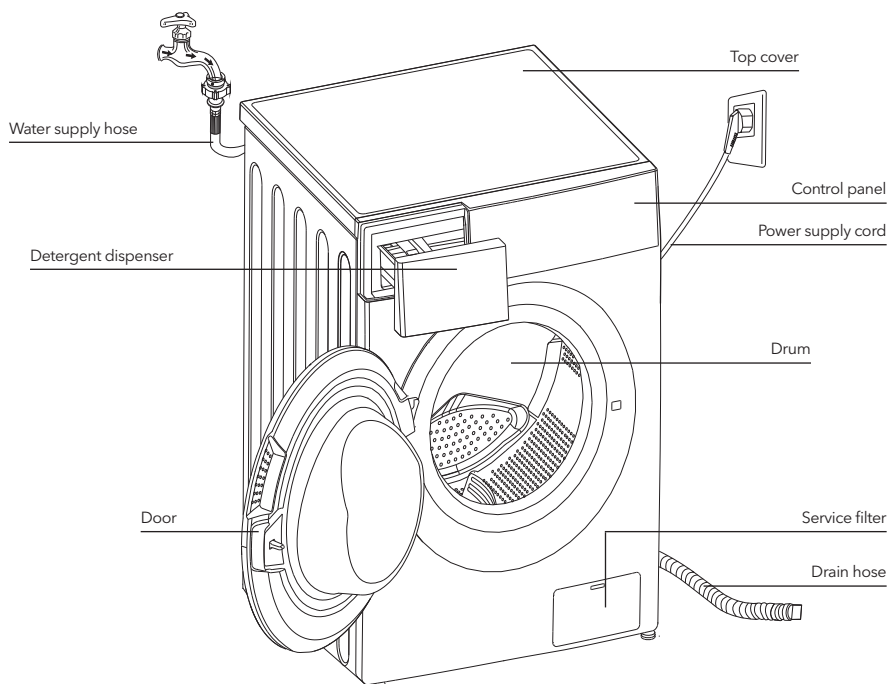

### NOTE

- The product line chart is for reference only, please refer to real product as standard.

### Accessories



Transport hole plug



Supply hose  
cold water



Supply hose hot  
water (optional)

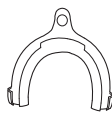

Drain hose support  
(optional)



Owner's manual

### Installation area

#### WARNING!

- Stability is important to prevent the product from wandering!
- Make sure that the product should not stand on the power cord.

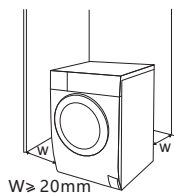

Before installing the machine, the location characterized as follows shall be selected:

1. Rigid, dry, and level surface
2. Avoid direct sunlight
3. Sufficient ventilation
4. Room temperature is above 0 °C
5. Keep far away from the heat resources such as coal or gas.



## Unpacking the washing machine

### ⚠ WARNING!

- Packaging material (e.g. Films, Styrofoam) can be dangerous for children.
- There is a risk of suffocation! Keep all packaging well away from children.

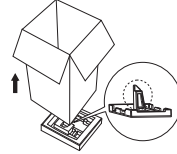

1. Remove the cardboard box and styrofoam packing.
2. Lift the washing machine and remove the base packing. Make sure the small triangle foam is removed with the bottom one together. If not, lay the unit down with side surface, then remove the small foam from the unit bottom manually.
3. Remove the tape securing the power supply cord and drain hose.
4. Remove the inlet hose from the drum.

## Remove transport bolts

### ⚠ WARNING!

- You must remove the transport bolts from the backside before using the product.
- You'll need the transport bolts again if you move the product, so make sure you keep them in a safe place.

Please take the following steps to remove the bolts:

1. Loosen 4 bolts with spanner and then remove them.
2. Stop the holes with transport hole plugs.
3. Keep the transport bolts properly for future use.

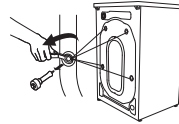

## Levelling the washing machine

### ⚠ WARNING!

- The lock nuts on all four feet must be screwed tightly against the housing.
1. Check if the legs are closely attached to the cabinet. If not, please turn them to their original positions tighten the nuts.
  2. Loosen the lock nut turn the feet until it closely contacts with the floor.
  3. Adjust the legs and lock them with a spanner, make sure the machine is steady.

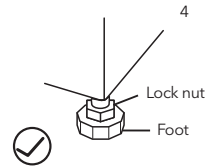
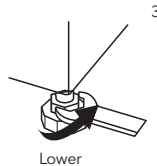
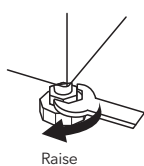
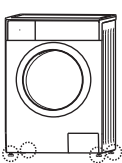

## Connect Water Supply Hose

### ⚠ WARNING!

- To prevent leakage or water damage, follow the instructions in this chapter!
- Do not kink, crush, modify or sever water inlet hose.
- For the model equips hot valve, connect it to hot water tap with hot water supply hose. Energy consumption will decrease automatically for some program.

Connect the inlet pipe as indicated, There are two ways to connect the inlet pipe.

1. Connection between ordinary tap and inlet hose.

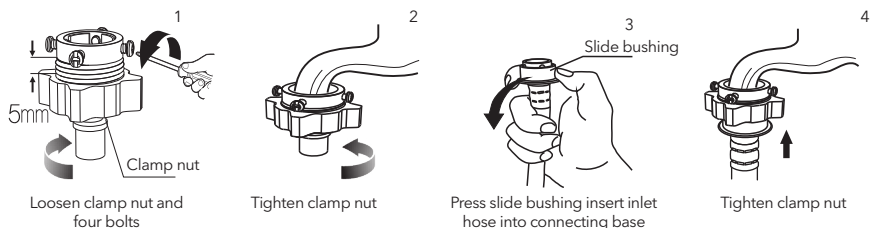

2. Connection between screw tap and inlet hose.



Connect the other end of inlet pipe to the inlet valve at the backside of product and fasten the pipe tightly clockwise.

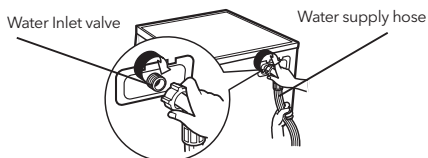

## Drain Hose

### ⚠ WARNING!

- Do not kink or protract the drain hose.
- Position drain hose properly, otherwise damage might result of water leakage.

There are two ways to place the end of drain hose:

1. Put the hose into the water drain

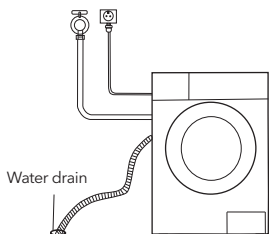

2. Connect it to a drain pipe.

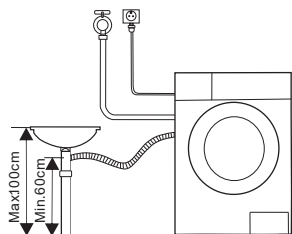



### NOTE

- If the machine has drain hose support, please install it like the following.

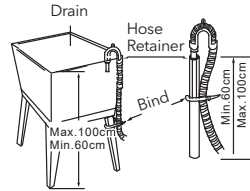
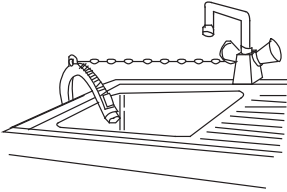

### WARNING!

- When installing drain hose, fix it properly with a rope.
- If drain hose is too long, do not force it into washing machine as it will cause abnormal noises.

## OPERATIONS

### Quick Start

#### CAUTION!

- Before washing, please make sure it's installed properly.
- Before washing at first time, the washing machine shall be operated in one round of the whole procedures without clothes in as follows.

#### CALIBRATION

It's recommend to calibrate the wash machine so that can serve you better.

1. Empty the wash machine;
2. Plug in;
3. Power on the wash machine and press "Delay" and "Speed" at the same time within 10 seconds then display "t19"
4. Press ▷|| to start the wash machine and wait till display "\*\*\*\*\*"

### 1. Before Washing

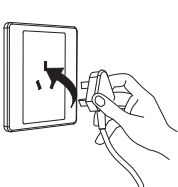

Plug in

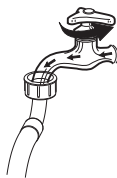

Open tap

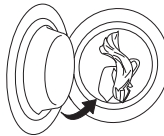

Load

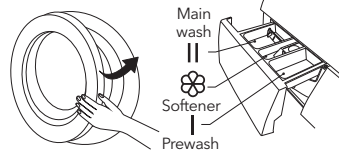

Close door

Add detergent

### NOTE

- Detergent need to be added in "case I" after selecting pre-washing for machines with this function.

## 2. Washing



Power On

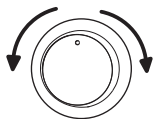

Select program

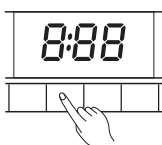

Select function or default



Start up

### NOTE

- If default is selected, step 3 can be skipped.
- The function button line chart is for reference only, please refer to real product as standard.

## 3. After Washing

Buzzer beep or "End" on display.

## Before Each Washing

- The working condition of the washer should be (0-40) °C. If used under 0 °C, the inlet valve and draining system may be damaged. If the machine is placed under condition of 0 °C or less, then it should be transferred to normal ambient temperature to ensure the water supply hose and drain hose are not frozen before use.
- Please check the labels and the explanation of using detergent before wash. Use non-foaming or less-foaming detergent suitable for machine washing properly.



Check the label



Take out the items out of the pockets



Knot the long strips, zip or button



Put small clothes into the pillow slip

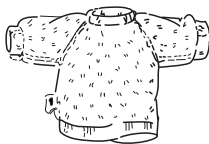

Turn easy-pilling and long-pile fabric inside out

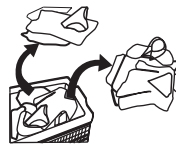

Separate clothes with different textures

### WARNING!

- When washing a single clothes, it may easily cause great eccentricity and give alarm due to great unbalance. Therefore it is suggested to add one or two more clothes to be washed together so that draining can be done smoothly.
- Don't wash clothes that have been in touch with kerosene, gasoline, alcohol and other flammable materials.

# Detergent Dispenser

- I Prewash detergent
- II Main wash detergent
- ☼ Softener

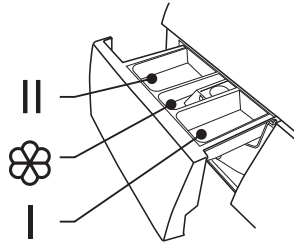

Pull out the dispenser

**CAUTION!**

- Detergent only need to be added in "case I" after selecting pre-washing for machines with this function.

| Program       | I | II / Δ | ☼ |
|---------------|---|--------|---|
| Cotton        | ○ | ●      | ○ |
| Quick 15'     |   | ●      | ○ |
| Rapid 45'     |   | ●      | ○ |
| 60' Wash      |   | ●      | ○ |
| ECO 40-60     |   | ●      | ○ |
| Intensive     |   | ●      | ○ |
| Rinse & Spin  |   |        | ○ |
| Sterilization |   | ●      | ○ |

| Program    | I | II / Δ | ☼ |
|------------|---|--------|---|
| Sport Wear | ○ | ●      | ○ |
| Synthetic  | ○ | ●      | ○ |
| Mix        | ○ | ●      | ○ |
| Delicate   |   | ●      | ○ |
| Wool       |   | ●      | ○ |
| 20°C       |   | ●      | ○ |
| Spin Only  |   |        | ○ |

● Means must      ○ Means optional

**NOTE**

- As for the agglomerated or ropy detergent or additive, before they are poured into the detergent box, it is suggested to use some water for dilution to prevent the inlet of detergent box from being blocked and overflowing while filling water.
- Please choose suitable type of detergent for the various washing temperature to get the best washing performance with less water and energy consumption

# Control Panel

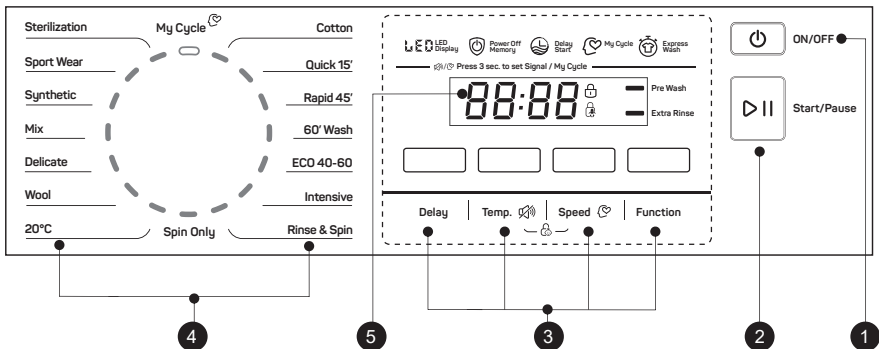

## NOTE

- The chart is for reference only, Please refer to real product as standard.

### 1. On/Off

Product is switched on or off.

### 2. Start/Pause

Press the button to start or pause the washing cycle.

### 3. Option

This allows you to select an additional function and will light when selected.

### 4. Programs

Available according to the laundry type.

### 5. Display

The display shows the settings, estimated time remaining, options, and status messages for your washer. The display will remain on through the cycle.

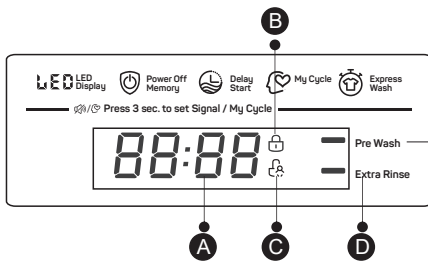

#### A Display

|           |            |
|-----------|------------|
| Wash Time | Delay Time |
| 125       | 2h         |
| Speed     | Error      |
| 400       | E30        |
| End       | Temp.      |
| End       | 30         |

#### B Door Lock

#### C Child Lock

#### D Extra Rinse

#### E Pre wash

## Option

### Delay

#### Delay

Set the Delay function:

- Select a program
- Press the Delay button to choose the time(the delaying time is 0-24 H.)
- Press [Start/Pause] to commence the delay operation



Cancel the Delay function:

Press the [Delay] button until the display be 0H. It should be pressed before starting the program. If the program already started, should press the [On/Off] button to reset the program.

## CAUTION!

If there is any break in the power supply while the machine is operating, the selected program will be stored in special memory when the power is restarted, press the [On/Off] button, the program will continue.

### Pre Wash

#### Pre Wash

The Prewash function can get an extra wash before main wash, it is suitable for washing the dust rises to surface of the clothes; You need to put detergent into the Case (I) when select it.

### Extra Rinse

#### Extra Rinse

The laundry will undergo extra rinse once after you select it.

**My Cycle**

To memory the frequently used programme.

After choosing the programme and setting the options, press [Speed] 3 sec. before start to wash.  
The default setting course is Cotton.

## Other functions

Temp.

**Temp.**

Press the button to regulate the temperature (Cold, 20 °C, 30 °C, 40 °C, 60°C, 90 °C)

Speed

**Speed**

Press the button to change the speed.  
1400: 0-400-600-800-1000-1200-1400

| Program       | Default Speed (rpm) | Program    | Default Speed (rpm) |
|---------------|---------------------|------------|---------------------|
|               | 1400                |            | 1400                |
| Cotton        | 1000                | Sport Wear | 800                 |
| Quick 15'     | 800                 | Synthetic  | 800                 |
| Rapid 45'     | 800                 | Mix        | 1000                |
| 60' Wash      | 1000                | Delicate   | 800                 |
| ECO 40-60     | 1400                | Wool       | 600                 |
| Intensive     | 800                 | 20°C       | 1000                |
| Rinse & Spin  | 1000                | Spin Only  | 1000                |
| Sterilization | 800                 |            |                     |

**Child Lock**

To avoid miss-operation by children.

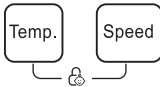

Press [Temp.] and [Speed] 3 sec. till buzzer beep.

**CAUTION!**

When child lock is activated and program starts, child lock indicator will switch on, and the CL and remaining time on the display are alternately displayed in 0.5s.

Press the other buttons will make child lock indicator flash for 3s. when program finish, CL and END alternate for 10s in 0.5s, then the child lock lights flash for 3s

- Only press and hold the two button can release child lock, even power off, switch off and program end
- The "Child Lock" will lock all buttons except Power button and Child Lock button
- Please release child lock before selecting program and starting washing

**Mute the buzzer**

Choose the Programme



Press the [Temp.] button for 3sec., the buzzer is mute.

To act the buzzer function, press the two buttons again for 3 seconds. The setting will be kept until the next reset.

**CAUTION!**

After Muting the buzzer function, the sounds will not be activated any more.

## Programs

Programs are available according to the laundry type

| Programs      |  |
|---------------|--|
| Cotton        | Hard-wearing textiles, heat-resistant textiles made of cotton or linen.  |
| Synthetic     | Wash synthetic articles, for example: shirts, coats, blending. While washing the knitting textiles, detergent quantity shall be reduced due to its loose string construction and easily forming bubbles. |
| Mix           | Mixed load consisting of textiles made of cotton and synthetics.   |
| 20°C          | 20°C default, can choose cold water.   |
| Quick 15'     | Extra short programme approx, suitable for lightly soiled washing as a small amounts of laundry.   |
| Rapid 45'     | This programme is suitable for washing not very dirty clothes, save more energy and washing.   |
| 60' Wash      | This programme is suitable for daily wash, for daily laundry, to achieve a good washing performance about 60min.   |
| ECO 40-60     | Default 40°C, not selectable, suitable for laundry washing at about 40°C -60°C.  |
| Wool          | Hand or machine-washable wool or richwool textiles. Especially gentle wash programme to prevent shrinkage, longer programme pauses (textiles rest in wash liquor).                                       |
| Spin Only     | Extra spin with selectable spin speed.   |
| Intensive     | To increase the washing effects, washing time is increased.  |
| Sterilization | Keep the washing temperature above 60 degrees for more than 30 minutes, effectively remove harmful bacteria.   |
| Delicate      | For delicate, washable textiles, e.g. made of silk, satin, synthetic fibres or blended fabrics.  |
| Sport Wear    | This programme is suitable for wash the sportwear.   |
| Rinse&Spin    | Extra rinse with spin.   |

## Washing Programs Table

| Program       | Load(kg) | Temp.(°C) | Default Time |
|---------------|----------|-----------|--------------|
|               | 8.0      | Default   | 8.0          |
| Cotton        | 8.0      | 40        | 3:39         |
| Quick 15'     | 2.0      | Cold      | 0:15         |
| Rapid 45'     | 2.0      | 20        | 0:45         |
| 60' Wash      | 2.0      | 30        | 1:00         |
| ECO 40-60     | 8.0      | -         | 3:32         |
| Intensive     | 8.0      | 40        | 3:48         |
| Rinse & Spin  | 8.0      | -         | 0:20         |
| Sterilization | 4.0      | 70        | 2:27         |
| Sport Wear    | 4.0      | 20        | 0:45         |
| Synthetic     | 4.0      | 40        | 3:18         |
| Mix           | 8.0      | 40        | 1:20         |
| Delicate      | 2.0      | 30        | 0:50         |
| Wool          | 2.0      | 40        | 1:07         |
| 20°C          | 4.0      | 20        | 1:01         |
| Spin Only     | 8.0      | -         | 0:12         |

- Concerning to Regulation(EU) No 1061/2010,  
The EU energy efficiency class is: A+++  
Energy test program: Intensive 60/40°C; Speed:The highest speed;  
Other as the default.  
Half load for 7.0/8.0Kg machine:3.5/4.0Kg.
- Concerning to Regulation(EU) 2019/2023,  
The EU energy efficiency class is: B  
Energy test program: ECO 40-60. Other as the default.  
Half load for 7.0/8.0Kg machine:3.5/4.0Kg.  
Quarter load for 7.0/8.0Kg machine:2.0/2.05Kg.

**NOTE** The parameters in this table are only for user's reference. The actual parameters may be different with the parameters in above mentioned table.

## MAINTENANCES

### Cleaning And Care

**WARNING!** Before your maintenance starts, please unplug the machine and close the tap.

#### Cleaning The Cabinet

Proper maintenance on the washing machine can extend its working life. The surface can be cleaned with diluted non-abrasive neutral detergents when necessary. If there is any water overflow, use the wet cloth to wipe it off immediately. No sharp items are allowed.

**NOTE** Formic acid and its diluted solvents or equivalent are forbidden, such as alcohol, solvents or chemical products, etc.



### Cleaning The Drum

- The rusts left inside the drum by the metal articles shall be removed immediately with chlorine-free detergents. Never use steel wool.



Don't put laundry in the washing machine during the drum cleaning.

### Cleaning The Door Seal and Glass

Wipe the glass and seal after each wash to remove lint and stains. If lint builds up it can cause leaks. Remove any coins, buttons and other objects from the seal after each wash.

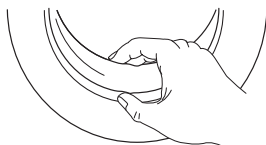

### Cleaning The Inlet Filter



- Inlet filter must be cleaned if the water pressure is low.

Washing the filter in the tap

1. Close the tap.
2. Remove the water supply hose from the tap.
3. Clean the filter.
4. Reconnect the water supply hose.

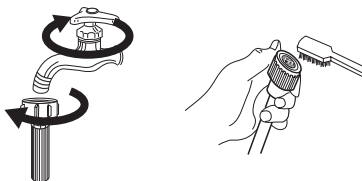

Washing the filter in washer dryer:

1. Screw off the inlet pipe from the backside of the machine.
2. Pull out the filter with long nose pliers and reinstall it back after being wash
3. Use the brush to clean the filter.
4. Reconnect the inlet pipe.

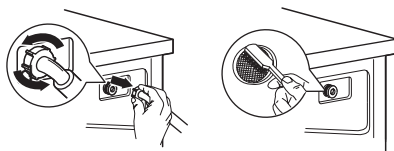

- If the brush is not clean, you can pull out the filter and wash it separately;
- Reconnect, turn on the tap.

### Cleaning The Detergent Dispenser

1. Press down the arrow location on softener cover inside the dispenser drawer.
2. Lift the clip up and take out softener cover and wash all grooves with water.
3. Restore the softener cover and push the drawer into position.

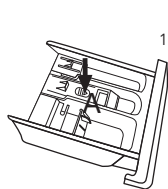

Pull out the dispenser drawer by pressing the button marked with "A"

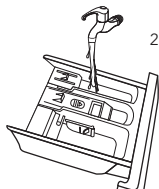

Clean the dispenser drawer under water

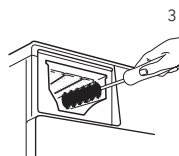

Clean inside the recess with an old toothbrush

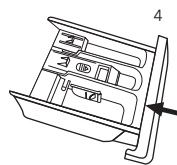

Insert the dispenser drawer



- Do not use alcohol, solvents or chemical products to clean the machine.



## Cleaning The Drain Pump Filter

### ⚠ WARNING!

- Be careful of the hot water!
- Allow detergent solution to cool down.
- Unplug the machine to avoid electrical shock before washing.
- Drain pump filter can filter the yarns and small foreign matters from the washing.
- Clean the filter periodically to ensure the normal operation of washing machine.

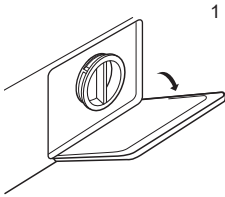

Open the lower cover cap

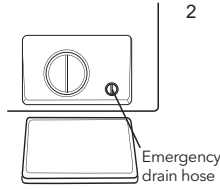

Rotate 90° and pull out the emergency drain hose, and take off the hose cap

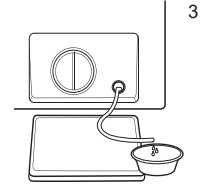

After water runs out, reset the drain hose

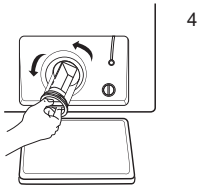

Open the filter by turning to the counter clockwise

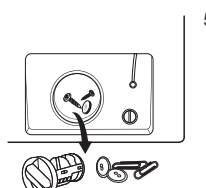

Remove extraneous matter

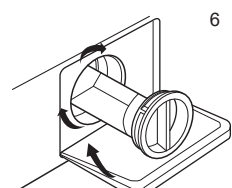

Close the lower cover cap

### ⚠ CAUTION!

- Make sure that valve cap and emergency drain hose are reinstalled properly, cap plates should be inserted aligning to hole plates otherwise water may leak;
- Some machines don't have emergency drain hose, rotate lower cover cap directly to make water run into basin.
- When the appliance is in use and depending on the program selected there can be hot water in the pump. Never remove the pump cover during a wash cycle, always wait until the appliance has finished the cycle, and is empty. When replacing the cover, ensure it is securely re-tightened.

## TROUBLESHOOTING

The start of the appliance does not work or it stops during operation.  
First try to find a solution to the problem, If not, contact the service centre.

| Description                     | Reason                                       | Solution   |
|---------------------------------|--|--|
| Washing machine cannot start up | Door is not closed properly                  | Restart after the door is closed<br>Check if the clothes are stuck |
| Door can't be opened            | Washer's safety protection design is working | Disconnect the power, restart the product                          |

| Description                         | Reason  | Solution   |
|-------------------------------------|---|--|
| Water leakage                       | The connection between inlet pipe or outlet hose is not tighten | Check and fasten water pipes<br>Clean up outlet hose   |
| Detergent residues in the box       | Detergent is dampened or agglomerated                           | Clean and wipe the detergent box   |
| Indicator or display does not light | Disconnect the power PC board or harness has connection problem | Check if the power is shut down and the power plug is connected correctly                        |
| Abnormal noise                      |   | Check if the fixing (bolts) have been removed<br>Check it's installed on a solid and level floor |

| Description | Reason                                | Solution  |
|-------------|---------------------------------------|---|
| E30         | Door is not closed properly           | Restart after the door is closed<br>Check if the clothes is stuck   |
| E10         | Water injecting problem while washing | Check if the water pressure is too low<br>Straighten the water pipe<br>Check if the inlet valve filter is blocked |
| E21         | Overtime water draining               | Check if the drain hose is blocked  |
| E12         | Water overflow                        | Restart the washer  |
| EXX         | Others                                | Please try again first, call up service line if there are still troubles  |

### NOTE

- After the check, activate the appliance. If the problem occurs or the display shows other alarm codes again, contact the service.

## Technical Specifications

|              |     |
|--------------|-----|
| MAX. Current | 10A |
|--------------|-----|

|                         |              |
|-------------------------|--------------|
| Standard Water Pressure | 0.05MPa~1MPa |
|-------------------------|--------------|

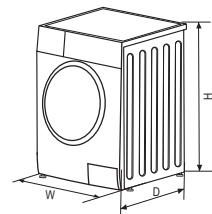

|                   |                |
|-------------------|----------------|
| Power Supply      | 220-240V~,50Hz |
| Washing Capacity  | 8.0kg          |
| Dimension (WxDxH) | 595x565x850    |
| Weight            | 68kg           |
| Rated Power       | 2000W          |

## Product Fiches

Product fiche concerning to Regulation (EU) No 1061/2010

|  |          |
|--|----------|
| Trade mark   |          |
| Model identifier   | WF81492M |
| Rated capacity in kg of cotton laundry   | 8        |
| Energy efficiency class on a scale from A+++ (most efficient) to D (least efficient)   | A+++     |
| Energy consumptior 196kWh per year, based on 220 standard washing cycles for the standard cotton programmes at 60 °C and 40 °C at full and partial load, and the consumption of the low- power modes. Actual energy consumption will depend on how the appliance is used.  |          |
| Energy consumption of the standard 60°C cotton programme at full load  | 0.82kwh  |
| Energy consumption of the standard 60°Ccotton programme at partial load  | 0.75kwh  |
| Energy consumption of the standard 40°Ccotton programme at partial load  | 0.73kwh  |
| Weighted power consumption of the off-mode   | 0.50W    |
| Weighted power consumption of the left-on mode   | 1.00W    |
| Water consumption 11000 litres per year, based on 220 standard washing cycles for the standard cotton programmes at 60 °C and 40 °C at full and partial load. Actual water consumption will depend on how the appliance is used.   |          |
| Spin-drying efficiency class Bona scale from G (least efficient) to A (most efficient)   |          |
| Maximum spin speed   | 1400     |
| Remaining moisture content   | 53%      |
| ' Intensive 60°C programme' and the ' Intensive 40°C programme' are the standard washing programmes to which the information in the label and the fiche relates, that these programmes are suitable to clean normally soiled cotton laundry and that they are the most efficient programmes in terms of combined energy and water consumption. |          |
| Programme time of the standard 60°C cotton programme at full load  | 280min   |
| Programme time of the standard 60°C cotton programme at half load  | 270min   |
| Programme time of the standard 40°C cotton programme at half load  | 270min   |
| Duration time of left-on mode  | 1min     |
| Airborne acoustical noise emissions during washing phase   | 57dB     |
| Airborne acoustical noise emissions during spinning phase  | 79dB     |
| 'built-in' washing machine   | No       |

Energy test program: Intensive 60/40 °C; Speed: the highest speed; Other as the default.

# Product information sheet

COMMISSION DELEGATED REGULATION (EU) 2019/2014 with regard to energy labelling of household washing machines and household washer-dryers

**Supplier's name or trade mark:** Tesla

**Supplier's address:** Tesla Electronics, Litjiska 47, 1000 Ljubljana, SI

**Model identifier:** WF81492M

**General product parameters:**

| Parameter   | Value          |       | Parameter  | Value         |    |
|---|----------------|-------|--|---------------|----|
| Rated capacity (*) (kg)   | 8,0            |       | Dimensions in cm   | Height        | 85 |
|   |                |       |  | Width         | 60 |
|   |                |       |  | Depth         | 57 |
| EEI <sub>w</sub> (*)  | 60,0           |       | Energy efficiency class (*)  | B             |    |
| Washing efficiency index (*)  | 1,031          |       | Rinsing effectiveness (g/kg) (*)   | 5,0           |    |
| Energy consumption in kWh per cycle, based on the eco 40-60 programme at a combination of full and partial loads. Actual energy consumption will depend on how the appliance is used. | 55,000         |       | Water consumption in litre per cycle, based on the eco 40-60 programme at a combination of full and partial loads. Actual water consumption will depend on how the appliance is used and on the hardness of the water. | 48            |    |
| Maximum temperature inside the treated textile (*) (°C)   | Rated capacity | 34    | Weighted remaining moisture content (*) (%)  | 53,9          |    |
|   | Half           | -     |  |               |    |
|   | Quarter        | -     |  |               |    |
| Spin speed (*) (rpm)  | Rated capacity | 1 400 | Spin-drying efficiency class (*)   | B             |    |
|   | Half           | -     |  |               |    |
|   | Quarter        | -     |  |               |    |
| Programme duration (*) (h:min)  | Rated capacity | 2:48  | Type   | free-standing |    |
|   | Half           | -     |  |               |    |
|   | Quarter        | -     |  |               |    |
| Airborne acoustical noise emissions in the spinning phase (*) (dB(A) re 1 pW)   | 76             |       | Airborne acoustical noise emission class (*) (spinning phase)  | B             |    |
| Off-mode (W) (if applicable)  | 0.50           |       | Standby mode (W) (if applicable)   | 1,00          |    |
| Delay start (W) (if applicable)   | N/A            |       | Networked standby (W) (if applicable)  | N/A           |    |

**Minimum duration of the guarantee offered by the supplier:** 24 months

This product has been designed to release silver ions during the washing cycle

NO

---

**Additional information:**

---

Weblink to the supplier's website, where the information in point 9 of Annex II to Commission Regulation (EU) 2019/2023 is found: tesla.info

---

(\*) for the eco 40-60 programme.

---

## Link to the EU EPREL database

The QR code on the energy label supplied with the appliance provides a web link to the registration of this appliance in the EU EPREL database.

Keep the energy label for reference together with the user manual and all other documents provided with this appliance.

It is possible to find information related to the performance of the product in the EU EPREL database using the link <https://eprel.ec.europa.eu> and the model name and product number that you can find on the rating plate of the appliance. For more detailed information about the energy label, visit [www.theenergylabel.eu](http://www.theenergylabel.eu).

## EU DECLARATION OF CONFORMITY

We, Comtrade Distribution doo Beograd, Bulevar Zorana Đinđića 125i, hereby declare that the following laundry machines products listed below to which this declaration relates

Name of manufacturer Comtrade Distribution d.o.o. Beograd

Contact information of the manufacturer Bulevar Zorana Đinđića 125i  
11000 Belgrade, Serbia

Description of the appliance

| <b>Tesla model</b> |
|--------------------|
| WF71490M           |
| WF81492M           |
| WW86491M           |
| WF81493M           |
| WF60831M           |
| WF61032M           |
| WF61062M           |
| WF71231M           |
| WF71261M           |
| WL71291M           |
| WW85460M           |

are in conformity with the following standards:

| <b>Applicable Harmonized Standards</b> | <b>Title</b>                               |
|--|--|
| EN55014-1:2017                         | <i>Electromagnetic Compatibility (EMC)</i> |

|  |  |
|--|--|
| EN55014-2:2015<br>EN61000-3-2:2019<br>EN61000-3-3:2013+A1:2019   | 2014/30/EU   |
| EN62233:2008<br>EN60335-1:2012+A11:2014+A13:2017+A1:<br>2019+A14:2019+A2:2019<br>(for washing machine)<br>EN60335-2-7:2010+A1:2013+A11:2013+A2:<br>2019              | Low Voltage Directive (LVD)<br>2014/35/EU  |
| EN62321-1:2013<br>EN62321-2:2014<br>EN62321-3-1:2014<br>EN62321-4:2014<br>EN62321-5:2014<br>EN62321-6:2015<br>EN62321-7-1:2015<br>EN62321-7-2:2017<br>EN62321-8:2017 | Restriction of Hazardous Substances<br>(RoHS)<br>2011/65/EU<br>2015/863/EU   |
| (for washing machine)<br>EU60456/2016/FprAA:2020   | Eco-design of Energy related Products<br>(ErP)<br>(for washing machine)<br>2009/125/EC<br>EU 2019/2014<br>EU 2019/2023<br>EU 2021/340<br>EU 2021/341 |

Date: 2021.06.30 Belgrade, Serbia

SIGNATURE &amp; CHOP

NAME: Nebojša Uskoković

POSITION: General Manager



PIB: 100000104 Matični broj: 17172140 Šifra delatnosti: 2620

TEKUĆI RAČUNI: UniCredit Bank RSD 170-300346515-65; Vojvodanska banka a.d. Novi Sad RSD 325-950060009876-07

OTP Banka Srbija a.d. Beograd RSD 275-0000220006014-70; Komercijalna banka RSD 205-147443-79

# BEZBJEDNOSNA UPUTSTVA

Radi sopstvene bezbjednosti, pridržavajte se uputstava navedenih u ovom korisničkom uputstvu. Na taj način ćete rizik od požara, eksplozije ili strujnog udara svesti na minimum i spriječiti štetu po imovinu, kao i mogućnost povrjeđivanja ili gubitak života.

Pojašnjenje značenja simbola:

## UPOZORENJE!

Ova kombinacija simbola i signalne riječi ukazuje na potencijalno opasnu situaciju koja, ukoliko se ne izbjegne, za rezultat može imati smrt ili ozbiljne povrede.

## OPREZ!

Ova kombinacija simbola i signalne riječi ukazuje na potencijalno opasnu situaciju koja za rezultat može imati blage ili lakše povrede ili štetu po imovinu i okruženje.

## NAPOMENA

Ova kombinacija simbola i signalne riječi ukazuje na potencijalno opasnu situaciju koja za rezultat može imati blage ili lakše povrede.

## UPOZORENJE!

### Strujni udar!

- Ukoliko je priključni kabl oštećen, njegovu zamijenu mora da obavi proizvođač, servis koji je angažovao ili lica sa sličnim kvalifikacijama, kako bi se izbjiegla opasnost.
- Upotrebljavajte novi komplet crijeva dostavljen uz uređaj. Nemojte upotrebljavati stare komplete crijeva.
- Prije svakog održavanja, uređaj isključite iz struje.
- Nakon svake upotrebe, isključite mašinu iz struje i isključite vodu. Maksimalni ulazni pritisak vode u paskalima. Minimalni ulazni pritisak vode u paskalima.
- Radi sopstvene bezbjednosti, utikač priključite na uzemljenu tropolnu utičnicu. Pažljivo provjerite svoju utičnicu i uvjerite se da je na adekvatan i bezbjedan način uzemljena.
- Uvjerite se da je priključivanje uređaja koji koriste vodu i struju obavilo kvalifikovano tehničko lice i da je to učinjeno u skladu sa uputstvima proizvođača i lokalnim propisima o bezbjednosti.
- Prije čišćenja ili održavanja, iskopčajte utikač uređaja iz utičnice.
- Ne upotrebljavajte utičnice sa vrijednošću nominalne struje koja je manja od vrijednosti propisane za uređaj. Nikada ne iskopčavajte utikač iz utičnice vlažnim rukama.
- Ne zaboravite da dovod vode i napajanje isključite odmah po završetku procesa pranja garderobe.

### Rizik po decu!

- Zemlje engleskog govornog područja: uređaj mogu da upotrebljavaju djeca starija od 8 godina, kao i osobe sa umanjenim fizičkim, čulnim ili mentalnim sposobnostima ili osobe bez iskustva i znanja ukoliko su pod nadzorom ili ukoliko su dobili uputstva o bezbjednoj upotrebi uređaja i shvataju opasnosti koje upotreba istog nosi. Djeca ne treba da se igraju uređajem. Djeca ne treba da obavljaju čišćenje i održavanje uređaja bez nadzora.
- Potrebno je nadgledati djecu mlađu od 3 godine kako im se ne bi dozvolilo da se igraju uređajem.
- Životinje i djeca se mogu uvući u mašinu. Prije svakog uključivanja, provjerite unutrašnjost mašine.
- Potrebno je nadgledati djecu kako im se ne bi dozvolilo da se igraju uređajem.
- Tokom rada, staklena vrata mogu biti izuzetno topla. Držite djecu i kućne ljubimce dalje od mašine kada je uključena. Mašinu nemojte držati u veoma vlažnim prostorijama ili u prostorijama sa eksplozivnim ili nagrizajućim gasom.
- Prije upotrebe uređaja, uklonite kompletnu ambalažu i transportne šrafove. U suprotnom, može doći do ozbiljnih oštećenja.
- Nakon postavljanja uređaja, utičnica mora da bude dostupna.



### Rizik od eksplozije!

- Nemojte prati niti sušiti garderobu koja je prethodno bila čišćena, prana, potapana ili u kontaktu sa zapaljivim ili eksplozivnim supstancama (kao što su vosak, ulje, farba, benzin, odmašćivači, razređivači za hemijsko čišćenje, kerozin itd.). U suprotnom, možete izazvati požar ili eksploziju.
- Mašina za pranje i sušenje veša se ne smije upotrebljavati ukoliko je za čišćenje veša korištena industrijska hemija.
- Ispušni zrak se ne smije ispuštati u kanal namijenjen za sprovođenje ispušnih gasova iz uređaja u kojima se sagorijeva gas ili bilo koje drugo gorivo.
- Garderobu najpre temeljno ručno isperite.

### ! OPREZ!

### Postavljanje proizvoda!

- Ova mašina za pranje veša je namijenjena isključivo za upotrebu u zatvorenom prostoru.
- Nije predviđeno da se upotrebljava kao ugradni uređaj.
- Otvori ne smiju biti blokirani tepihom.
- Mašinu za pranje veša ne bi trebalo stavljati u kupatilo ili u veoma vlažne prostorije, kao ni u prostorije sa eksplozivnim ili nagrizajućim gasom.
- Mašina za pranje veša koja ima samo jedan ulazni ventil može se povezati na dovod sa hladnom vodom. Proizvod koji ima dva ulazna ventila treba na pravilan način povezati na dovod tople i hladne vode.
- Nakon postavljanja uređaja, utičnica mora da bude dostupna.
- Uređaj se ne smije postavljati tako da se nalazi iza vrata koja je moguće zaključati, kliznih vrata ili vrata sa šarkom pozicioniranom na suprotnoj strani u odnosu na šarku mašine za pranje i sušenje veša.
- Uređaj se ne smije postavljati na vlažnom mjestu.
- Prije upotrebe uređaja, uklonite kompletnu ambalažu i transportne šrafove. U suprotnom, može doći do ozbiljnih oštećenja.

### Rizik od oštećenja uređaja!

- Vaš proizvod je predviđen isključivo za kućnu upotrebu i napravljen je isključivo za materijale koji se mogu mašinski prati.
- Nemojte se penjati i sjediti na poklopcu mašine.
- Ne naslanjajte se na vrata mašine.
- Mjere opreza prilikom prenošenja mašine:
  1. Potrebno je da kvalifikovano lice ponovo postavi transportne šrafove na mašinu. .
  2. Potrebno je iz mašine ispustiti akumuliranu vodu.
  3. Pažljivo prenosite mašinu. Nikada nemojte podizati mašinu tako što ćete je držati za isturene dijelove. Vrata mašine se ne smiju upotrebljavati kao drška prilikom nošenja.
  4. Ovaj uređaj je težak. Prenosite ga pažljivo.
  5. Ruke se ne smiju stavljati u kadicu za ekstrakciju tekuće vode.
- Ne koristite prekomjernu silu prilikom zatvaranja vrata. Ukoliko sa teškoćom zatvarate vrata, provjerite da li je garderoba dobro postavljena i raspoređena.
- Zabranjeno je prati tepihe

### Upotreba uređaja!

- Prije upotrebe veš mašine, neophodno je obaviti kalibraciju proizvoda.
- Prije prvog pranja veša, proizvod treba uključiti da, praznog bubnja, prođe kroz sve faze kompletnog ciklusa.
- Zabranjena je upotreba zapaljivih i eksplozivnih ili toksičnih rastvarača. Benzin, alkohol i slični proizvodi se ne smiju upotrebljavati kao deterdženti. Koristite samo deterdžente za mašinsko pranje, a naročito one pogodne za bubanj.
- Uvjerite se da su svi džepovi na garderobi ispražnjeni. Oštri i kruti predmeti, poput novčića, broševa, eksera, šrafova, kamenčića itd., mogu da ozbiljno oštete mašinu.
- Prije nego što otvorite vrata, provjerite da li je voda ispuštena iz bubnja. Ne otvarajte vrata ukoliko u bubnju ima vode.
- Vodite računa da se ne opečete kada proizvod izbacuje vrelu vodu.
- Nikada nemojte ručno dopunjavati proizvod vodom tokom pranja.
- Po završetku programa, sačekajte dva minuta prije nego što otvorite vrata.

- Nikada nemojte uređaj ručno dopunjavati vodom prilikom pranja veša.
- Ukoliko je zaista neophodno da u mašinu za sušenje veša stavite tkanine koje na sebi imaju biljno ulje ili ulje koje se upotrebljava za pripremu hrane, ili koje su bile u dodiru sa proizvodima za održavanje kose, takve tkanine je neophodno najprije oprati u vreloj vodi sa više deterdženta. Na ovaj način će se smanjiti, ali ne i potpuno eliminisati, mogućnost nastanka opasnosti.
- Neophodno je obezbijediti odgovarajuću ventilaciju kako bi se spriječilo vraćanje gasova nastalih u okviru uređaja koji sagorijevaju druga goriva, što uključuje otvoreni plamen, nazad u prostoriju.
- Nemojte u uređaju sušiti komade veša koji nisu prethodno oprani.
- Prije sušenja u uređaju, potrebno je da se komadi zaprljani supstancama poput ulja koje se upotrebljava za pripremu hrane, acetona, alkohola, benzina, kerozina, sredstava za uklanjanje mrlja, terpentina, voska i sredstava za uklanjanje voska, operu u vreloj vodi sa više deterdženta.
- Komadi poput onih od pjenaste gume (lateks guma), kapica za tuširanje, vodootpornih tkanina, elemenata postavljenih gumom, kao i garderobe ili jastuka koji u sebi sadrže dijelove od pjenaste gume, ne smiju se sušiti u mašini.
- Omekšivače tkanine, ili slične proizvode, potrebno je koristiti kako je naznačeno u uputstvu za upotrebu omekšivača tkanine.
- Kod mašina čiji je poklopac moguće otvoriti u toku postupka ekstrakcije vode, potrebno je 15 ili više sekundi za potpuno zaustavljanje rada kadice za ekstrakciju vode.
- Završna faza ciklusa pranja i sušenja veša odvija se bez zagrijavanja (ciklus hlađenja), čime se osigurava da komadi veša imaju onu temperaturu koja neće dovesti do njihovog oštećenja.
- Prije stavljanja u mašinu, iz džepova garderobe izvadite sve predmete, kao što su upaljači i šibice.
- **UPOZORENJE:** Nikada nemojte zaustavljati rad mašine za pranje i sušenje veša prije završetka ciklusa sušenja, osim ukoliko sve komade veša odmah ne izvadite iz uređaja i raširite, radi rasipanja toplote.

### Pakovanje/Stari uređaj



Ova oznaka ukazuje da proizvod u EU ne treba odlagati zajedno sa drugim otpadom iz domaćinstva. Da biste spriječili potencijalnu štetu po životnu sredinu ili zdravlje ljudi koja nastaje nekontrolisanim odlaganjem otpada, odgovorno reciklirajte proizvod kako biste promovisali održivu ponovnu upotrebu materijalnih resursa. Za odlaganje upotrebljenog uređaja koristite sisteme za sabiranje otpada ili kontaktirajte maloprodajni objekat u kome ste proizvod kupili. Oni Vaš proizvod mogu preuzeti i reciklirati na način bezbjedan po životnu okolinu.

# POSTAVLJANJE

## Opis proizvoda

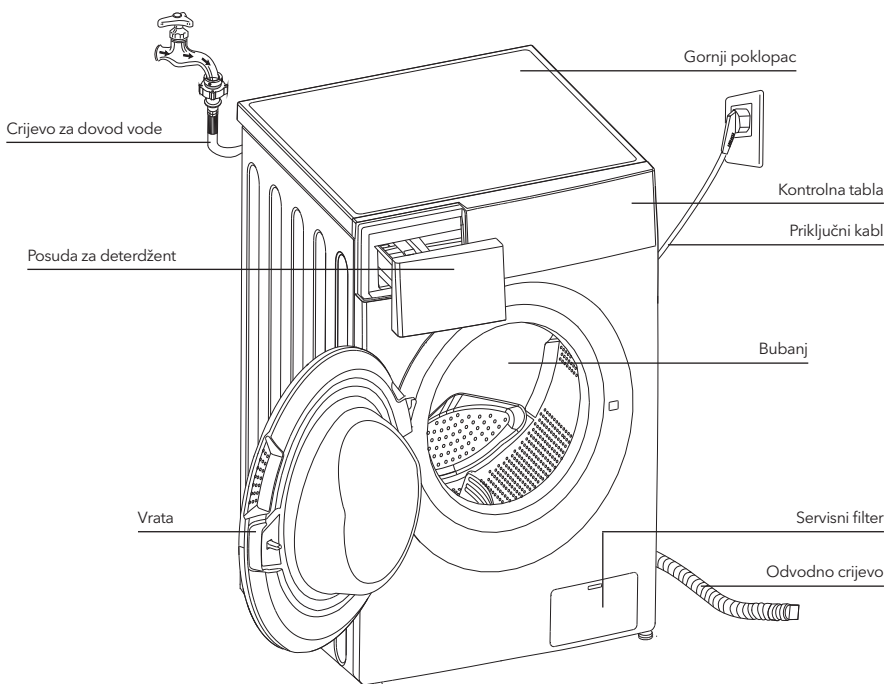

### NAPOMENA

- Slika proizvoda je data isključivo u ilustrativne svrhe. Za pravi izgled proizvoda, pogledajte uređaj koji ste kupili.

### Dodatna oprema



Čep za transport



Crijevo za dovod hladne vode



Crijevo za dovod vrele vode (opcionalno)

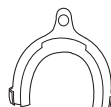

Nosač odvodnog crijeva (opcionalno)



Korisničko uputstvo

### Prostor u kome se uređaj postavlja

#### UPOZORENJE!

- Važno je da proizvod bude stabilan kako bi se spriječilo njegovo pomjeranje tokom rada!
- Uvjerite se da proizvod nije postavljen preko priključnog kabla..

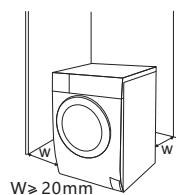

Prije postavljanja mašine, potrebno je da pronađete mjesto sa sljedećim karakteristikama:

1. Ima čvrstu, suhu i ravnu površinu
2. Nije izloženo direktnim zracima sunca
3. U dovoljnoj mjeri je provjetreno
4. Ima sobnu temperaturu iznad 0°C
5. Udaljeno je od izvora toplote, poput peći na uglj ili gas



### Raspakivanje mašine za pranje

#### ⚠ UPOZORENJE!

- Ambalaža (npr. folija, stiropor) može biti opasna za djecu.
  - Postoji rizik od gušenja! Kompletnu ambalažu držite bezbjednoj udaljenosti od djece.
1. Uklonite kartonsku kutiju i dijelove od stiropora.
  2. Podignite mašinu za pranje veša i skinite osnovu na kojoj se proizvod nalazi. Uvjerite se da je mali trougaoni sunder uklonjen zajedno sa osnovom. Ukoliko to nije slučaj, položite proizvod postrance, a zatim rukom skinite mali sunder sa dna proizvoda.
  3. Uklonite traku kojom su pričvršćeni priključni kabl i odvodno crijevo.
  4. Izvadite dovodno crijevo iz bubnja.

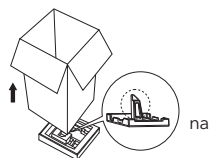

### Uklanjanje transportnih šrafova

#### ⚠ UPOZORENJE!

- Prije upotrebe proizvoda, morate ukloniti transportne šrafove koji se nalaze na zadnjoj strani proizvoda.
- Transportni šrafovi će Vam ponovo zatrebati ukoliko premiještate proizvod. Zbog toga se postarajte da ih sačuvate na sigurnom.

Za uklanjanje šrafova, pratite sljedeće korake:

1. Popustite 4 šrafa ključem za navojne prstenove, a zatim ih skinite.
2. Zatvorite otvore čepovima za transport.
3. Sačuvajte transportne šrafove za buduću upotrebu.

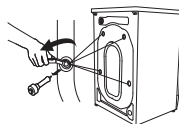

### Nivelisanje mašine za pranje veša

#### ⚠ UPOZORENJE!

- Navojni prstenovi za pričvršćivanje moraju na svim nožicama biti dobro pričvršćeni za kućište.
1. Provjerite da li su nožice dobro pričvršćene za kućište. Ukoliko nisu, okretanjem ih vratite u njihov prvobitni položaj i pričvrstite navojnim prstenovima.
  2. Popustite navojni prsten okretanjem nožice sve dok ona čvrsto ne prione na pod.
  3. Podesite nožice i pričvrstite ih ključem za navojne prstenove, vodeći računa da mašina bude stabilna.

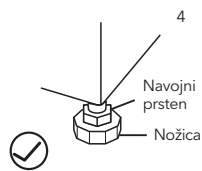
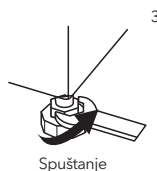
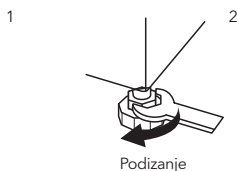
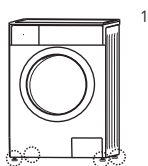

## Povezivanje dovodnog crijeva za vodu

### ⚠ UPOZORENJE!

- Da biste spriječili curenje ili oštećenja prouzročena vodom, pratite uputstva data u ovom poglavlju!
- Nemojte savijati, lomiti, prepravljati, niti sjeći dovodno crijevo za vodu.
- Kod modela opremljenih ventilom za toplu vodu, dovodno crijevo za toplu vodu povežite sa slavinom za toplu vodu. Potrošnja energije će se, kod određenih programa, automatski smanjiti.

Povežite dovodnu cijev na ovdje prikazan način. Dovodna cijev se može povezati na dva načina.

1. Povezivanjem dovodne cijevi sa običnom slavinom.

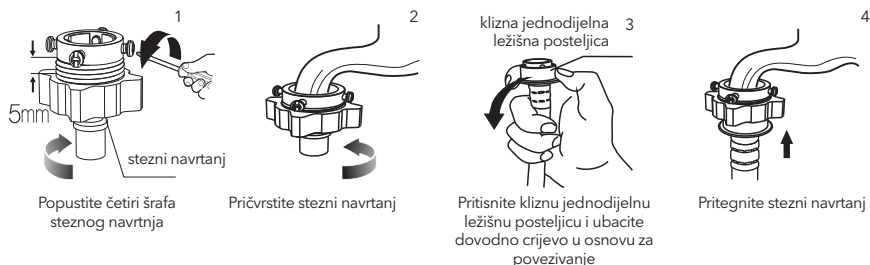

2. Povezivanje slavine sa navojem i dovodnog crijeva.



Povežite drugi kraj dovodne cijevi na dovodni ventil za vodu, koji se nalazi na zadnjoj strani proizvoda, i cijev dobro pričvrstite okretanjem u smjeru kazaljke na satu.

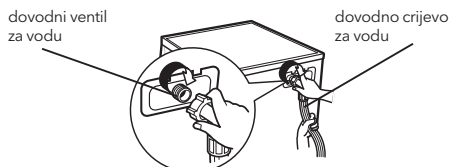

## Odvodno crijevo

### ⚠ UPOZORENJE!

- Nemojte savijati, niti istezati odvodno crijevo.
- Pravilno postavite odvodno crijevo. U suprotnom, može doći do curenja vode usled oštećenja.

Odvodno crijevo se može povezati na dva načina:

1. Povežite ga sa slivnikom za vodu.

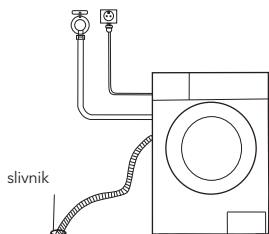

2. Povežite ga sa dodatnom odvodnom cijevi slivnika za vodu.

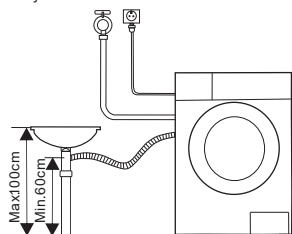

### NAPOMENA

- Ukoliko mašina ima nosač odvodnog crijeva, postavite ga na način prikazan na slici.

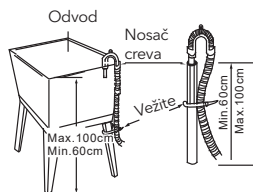
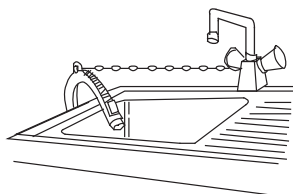

### UPOZORENJE!

- Prilikom postavljanja odvodnog crijeva, dobro ga pričvrstite pomoću kanapa.
- Ukoliko je odvodno crijevo predugačko, nemojte ga gurati u mašinu za pranje veša, jer će praviti neuobičajenu buku.

## RAD UREĐAJA

### Brzi početak

#### OPREZ!

- Prije pranja veša, provjerite da li je uređaj pravilno postavljen.
- Prije prvog pranja veša, mašinu za pranje veša treba uključiti da na sljedeći način, praznog bubnja, prođe kroz sve faze kompletnog ciklusa.

#### KALIBRACIJA

Preporučuje se da veš mašinu kalibrišete kako bi Vas duže i bolje služila.

1. Ispraznite veš mašinu;
2. Povežite veš mašinu sa izvorom napajanja;
3. Uključite veš mašinu i istovremeno pritisnite tastere „Delay“ (Odloženi start) i „Speed“ (Brzina centrifugiranja) u trajanju od 10 sekundi, nakon čega će na ekranu biti prikazana poruka „t19“
4. Pritisnite taster **▶** kako biste pokrenuli veš mašinu i sačekajte da se na ekranu prikaže poruka „\*\*\*\*“

### 1. Prije pranja veša

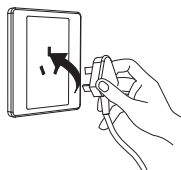

Uključite u struju

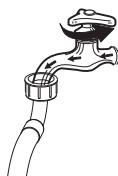

Pustite vodu

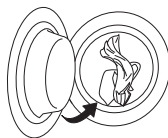

Napunite vešom

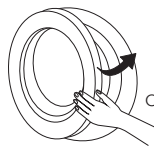

Zatvorite vrata



Dodajte deterdžent

#### NAPOMENA

- Deterdžent se u pregradu **I** dodaje samo ako izaberete pretpiranje kod mašina koje imaju ovu funkciju.

## 2. Pranje



Priključite na struju

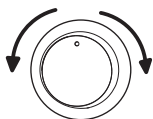

Izaberite program

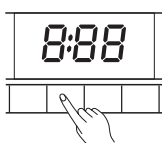

Izaberite funkciju ili ostavite podrazumjevane vrijednosti



Započnite ciklus

### NAPOMENA

- Ukoliko izaberete podrazumjevane vrijednosti, korak 3 se može preskočiti.
- Prikaz funkcionalnog tastera je dat isključivo u ilustrativne svrhe. Za njegov pravi izgled, pogledajte realni uređaj.

## 3. Nakon pranja

Oglašava se zvučni signal ili na displeju stoji „End“ (Kraj).

### Prije svakog pranja

- Radni uslovi mašine trebalo bi da se kreću od (0 do 40)°C. Ukoliko uređaj upotrebljavate na temperaturama nižim od 0°C, može doći do oštećenja ulaznog ventila i odvodnog sistema. Ukoliko se nalazi u okruženju
- u kome je temperatura 0°C ili niža, mašinu je potrebno prenijeti u okruženje sa normalnom sobnom temperaturom kako biste prije upotrebe bili sigurni da u dovodnom crijevu za vodu i odvodnom crijevu nema zamrznute vode.
- Prije pranja, provjerite etikete na vešu i pojašnjenja za upotrebu deterdženta. Za adekvatno mašinsko pranje, upotrebljavajte deterdžente koji ne proizvode pjenu ili je proizvode u manjoj mjeri.

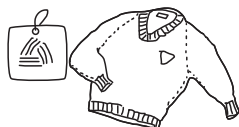

Provjerite etiketu i odaberite program



Izvadite predmete iz džepova



Prevežite dugačke trake, zakopčajte rasješluse i zakopčajte dugmad



Manje komade veša stavite u jastučnicu



Obrnite garderobu koja se lako čeba na naličje. Isto učinite i sa garderobom koja ima duga vlakna



Sortirajte veš prema teksturu

### UPOZORENJE!

- Pranje jednog komada veša može dovesti do značajne neizbalansiranosti uređaja, zbog čega se može uključiti alarm. Stoga se preporučuje dodavanje još jednog ili dva komada veša, kako bi proces ispuštanja vode teкао glatko.
- Ne perite veš koji je prethodno bio u kontaktu sa kerozinom, benzinom, alkoholom i drugim zapaljivim materijalima.

## Posuda za deterdžent

- I Deterdžent za pretpranje
- II Deterdžent za pranje
- ☼ Omekšivač

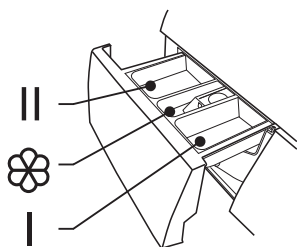

Izvucite posudu

### ! OPREZI!

- Deterdžent se u pregradu I dodaje samo ako izaberete pretpranje kod mašina koje imaju ovu funkciju.

| Program                               | I | II / ☼ | ☼ | Program                     | I | II / ☼ | ☼ |
|---------------------------------------|---|--------|---|-----------------------------|---|--------|---|
| Cotton (Pamuk)                        | ○ | ●      | ○ | Sport Wear (Sportski veš)   | ○ | ●      | ○ |
| Quick (Brzo pranje) 15'               |   | ●      | ○ | Synthetic (Sintetika)       | ○ | ●      | ○ |
| Rapid (Brzo pranje) 45'               |   | ●      | ○ | Mix (Kombinovani veš)       | ○ | ●      | ○ |
| 60' Wash (Pranje)                     |   | ●      | ○ | Delicate (Delikatan veš)    |   | ●      | ○ |
| ECO 40-60                             |   | ●      | ○ | Wool (Vuna)                 |   | ●      | ○ |
| Intensive (Intenzivno pranje)         |   | ●      | ○ | 20°C                        |   | ●      | ○ |
| Rinse & Spin (Ispiranje i centrifuga) |   |        | ○ | Spin Only (Samo centrifuga) |   |        | ○ |
| Sterilization (Sterilizacija)         |   | ●      | ○ |                             |   |        |   |

● Obavezno

○ Opciono

### NOTE

- Prije nego što zgrudvane ili splepljene deterdžente ili dodatna sredstva sipate u pregradu za deterdžent, savjetuje se da ih razblažite u malo vode kako biste sprečili začepljenje ulaznog dijela pregrade za deterdžent i prelivanje prilikom primanja vode.
- Izaberite tip deterdženta koji odgovara konkretnoj temperaturi pranja kako biste dobili najbolji učinak uz manju potrošnju vode i struje.



## Kontrolna tabla

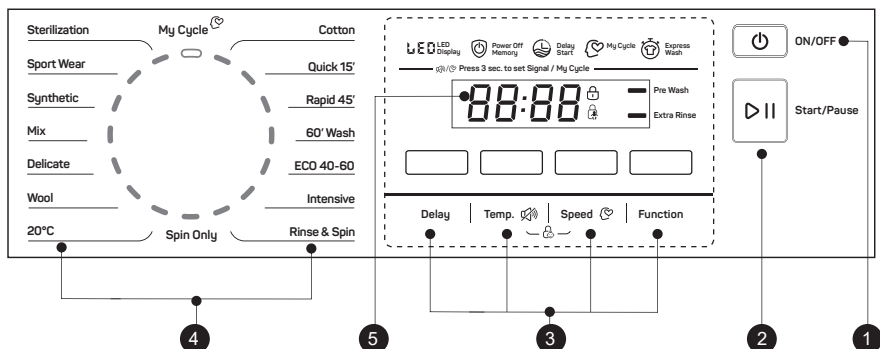

### NAPOMENA!

- Slika proizvoda je data isključivo u ilustrativne svrhe. Za pravi izgled proizvoda, pogledajte uređaj koji ste kupili.

#### 1. On/Off (Uključeno/Isključeno)

Za uključivanje ili isključivanje proizvoda.

#### 2. Start/Pause (Početak/Pauziranje)

Pritisnite ovaj taster kako biste započeli ciklus pranja ili ga pauzirali.

#### 3. Opcije

Omogućava Vam da izaberete dodatnu opciju, nakon čega se uključuje lampica.

#### 4. Programi

Zavisno od tipa veša.

#### 5. Displej

Na displeju su prikazana podešavanja, procjena vremena preostalog za završetak ciklusa, opcije i poruke o statusu Vaše mašine. Displej ostaje uključen tokom kompletnog trajanja ciklusa.

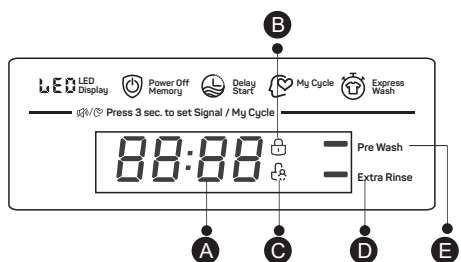

#### A Displej

|                                 |                    |
|---------------------------------|--------------------|
| Vrijeme trajanja ciklusa pranja | Početak odložen za |
| 1:25                            | 2h                 |
| Brzina centrifugiranja          | Greška             |
| 400                             | E 30               |
| Ciklus završen                  | Temperatura        |
| End                             | 30                 |

#### B Zaključavanje vrata

#### C Zaključavanje zbog bezbjednosti djece

#### D Dodatno ispiranje

#### E Prepranje

## Opcije

### Delay

#### Delay (Odloženi početak)

Podesite opciju Delay (Odloženi početak) na sljedeći način:

- Izaberite program
- Pritisnite taster Delay (Odloženi početak) da izaberete vremenski period (vremenski period za odloženi početak se kreće od 0 do 24 sata).
- Pritisnite taster [Start/Pause] (Početak/Pauziranje) kako biste aktivirali opciju odloženog početka pranja



Izaberite program



Delay



Pokrenite ciklus

Opciju Delay (Odloženi početak) možete otkazati na sljedeći način: Pritiskajte taster [Delay] (Odloženi početak) sve dok se na displeju ne pojavi vrijednost 0 sati. Ovo treba obaviti prije započinjanja ciklusa pranja. Ukoliko je ciklus već započeo, pritisnite taster [On/ Off] (Uključeno/Isključeno) kako biste resetovali program.

**OPREZ!**

Ukoliko dođe do prekida u snabdevanju električnom energijom u toku rada mašine, izabrani program pranja će biti sačuvan u posebnoj memoriji. Po ponovnom uspostavljanju snabdevanja električnom energijom, pritisnite taster [Start/Pause] (Početak/Pauziranje) i mašina će nastaviti započeti ciklus pranja.

Pre Wash

**Prewash (Pretpiranje)**

Opcija pretpiranja omogućava dodatno pranje prije glavnog pranja i pogodna je za spiranje prašine sa površine veša. Kada izaberete ovu opciju, potrebno je da u pregradu (I) stavite deterdžent.

Extra Rinse

**Extra Rinse (Dodatno ispiranje)**

Kada izaberete ovu opciju, veš se još jednom ispira.

**Moj ciklus**

Za memorisanje često korištenih programa.

Nakon što izaberete program i podesite opcije, zadržite pritisak na tasteru [Speed] (Brzina centrifugiranja) u trajanju od 3 sekunde prije početka ciklusa pranja. Podrazumijevano podešavanje je Cotton (Pamuk).

## Ostale funkcije

Temp.

**Temp.**

Pritisnite ovaj taster kako biste regulisali temperaturu (Cold (Hladno), 20°C, 30°C, 40°C, 60°C, 90°C)

Speed

**Broj obrtaja**

Pritisnite ovaj taster kako biste promijenili broj obrtaja.

1400: 0-400-600-800-1000-1200-1400

| Program                               | Podrazumijevana brzina centrifugiranja (rpm) |
|---------------------------------------|--|
|                                       | 1400   |
| Cotton (Pamuk)                        | 1000   |
| Quick (Brzo pranje) 15'               | 800  |
| Rapid (Brzo pranje) 45'               | 800  |
| 60' Wash (Pranje)                     | 1000   |
| ECO 40-60                             | 1400   |
| Intensive (Intenzivno pranje)         | 800  |
| Rinse & Spin (Ispiranje i centrifuga) | 1000   |
| Sterilization (Sterilizacija)         | 800  |

| Program                     | Podrazumijevana brzina centrifugiranja (rpm) |
|-----------------------------|--|
|                             | 1400   |
| Sport Wear (Sportski veš)   | 800  |
| Synthetic (Sintetika)       | 800  |
| Mix (Kombinovani veš)       | 1000   |
| Delicate (Delikatan veš)    | 800  |
| Wool (Vuna)                 | 600  |
| 20°C                        | 1000   |
| Spin Only (Samo centrifuga) | 1000   |



### Zaključavanje zbog bezbjednosti dece

Kako bi se spriječilo da djeca na neodgovarajući način rukuju proizvodom.

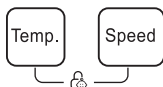

Pritisnite taster [Temp.] (Temperatura) i [Speed] (Broj obrtaja) u trajanju od 3 sekunde, sve dok se ne oglasi zvučni signal.

### ! OPREZ!

Nakon aktiviranja funkcije „Zaključavanje zbog bezbjednosti djece“ i početka rada programa, indikator funkcije „Zaključavanje zbog bezbjednosti djece“ će se uključiti, a na displeju će se na svakih 0,5 sekundi smjenjivati oznaka CL (Zaključavanje zbog bezbjednosti djece) i preostalo vrijeme.

Pritiskom na neki drugi taster, indikator funkcije „Zaključavanje zbog bezbjednosti djece“ će početi da treperi u trajanju od 3 sekunde. Po završetku programa pranja, oznake CL (Zaključavanje zbog bezbjednosti djece) i END (Ciklus završen) će se smjenjivati na svakih 0,5 sekundi u trajanju od 10 sekundi, a zatim će lampice funkcije „Zaključavanje zbog bezbjednosti djece“ treperiti u trajanju od 3 sekunde.

- Funkciju „Zaključavanje zbog bezbjednosti djece“ je moguće deaktivirati isključivo pritiskom i zadržavanjem pritiska na dva gorepomenuta tastera. Do deaktiviranja neće doći čak ni nakon što se prekine napajanje, isključi uređaj ili završi program
- Aktiviranjem funkcije „Zaključavanje zbog bezbjednosti djece“ zaključaće se svi tasteri sem tastera Power (Uključivanje/Isključivanje) i Child Lock (Zaključavanje zbog bezbjednosti djece)
- Prije nego što odaberete program i pokrenete ciklus pranja, deaktivirajte funkciju „Zaključavanje zbog bezbjednosti djece“



### Utišavanje zvučnog signala



Odaberite program



Pritisnite taster [Temp.] u trajanju od 3 sekunde i zvuk alarma će se isključiti

Da biste aktivirali zvučni signal, ponovo pritisnite ovaj taster i zadržite pritisak u trajanju od 3 sekunde. Ovo podešavanje će biti aktivirano do sljedećeg resetovanja.

### ! OPREZ!

Nakon što utišate zvučni signal, zvuci uređaja se više neće aktivirati.

## Programi

Dostupni su različiti programi, zavisno od tipa veša.

| Programi                |   |
|-------------------------|---|
| Cotton (Pamuk)          | Izdržljiv tekstil i tekstil otporan na toplotu, napravljen od pamuka ili lana.  |
| Synthetic (Sintetika)   | Za pranje sintetičkog veša, na primijer majica, kaputa, veša od kombinovanih materijala. Prilikom pranja pletenog veša, smanjite količinu deterdženta zbog njegovog retkog tkanja i lakog formiranja pjene. |
| Mixed (Kombinovani veš) | Za kombinaciju pamučnog i sintetičkog veša.   |
| 20°C                    | Pranje na podrazumijevanih 20°, moguće odabir hladne vode.  |

|                                     |   |
|-------------------------------------|---|
| Quick (Brzo pranje) 15'             | Izuzetno kratak program, pogodan za pranje malih količina blago zaprljanog veša.  |
| Rapid (Brzo pranje) 45'             | Ovaj program je pogodan za pranje garderobe koja nije mnogo zaprljana, pri čemu više štedi energiju i sam veš.  |
| 60' Wash (Pranje)                   | Ovaj program je pogodan za dnevno pranje, pranje veša u toku dana, jer se u toku perioda od oko 60 minuta postiže dobar učinak prilikom pranja.   |
| ECO 40-60                           | Podrazumijevana temperatura iznosi 40°C, ne odabira se, pogodno za pranje veša na temperaturama od oko 40°C - 60°C.   |
| Wool (Vuna)                         | Za vuneni veš ili materijale bogate vunom koji se mogu prati ručno ili mašinski. Posebno blag program za pranje, kojim se sprječava skupljanje veša. Ima duže pauze u toku ciklusa (veš miruje u tečnosti za pranje). |
| Spin Only (Samo centrifuga)         | Dodatno centrifugiranje sa brzinom obrtaja koju možete birati.  |
| Intensive (Intenzivno pranje)       | Period trajanja ciklusa pranja je produžen radi postizanja boljih efekata pranja.   |
| Sterilization (Sterilizacija)       | Održavanjem temperature pranja na vrijednostima višim od 60 stepeni tokom perioda dužeg od 30 minuta efikasno se uklanjaju opasne bakterije.  |
| Delicate (Delikatan veš)            | Za delikatan materijale koji se mogu prati, npr. svileni, satenski, sintetički i veš od kombinovanih materijala.  |
| Sport Wear (Sportski veš)           | Ovaj program je pogodan za pranje sportskog veša.   |
| Rinse&Spin (Ispiranje i centrifuga) | Dodatno ispiranje sa centrifugiranjem.  |

## Tabela programa za pranje

| Program                               | Težina veša (kg) | Temp. (°C)      | Podrazumijevano vrijeme |
|---------------------------------------|------------------|-----------------|-------------------------|
|                                       | 8.0              | Podrazumijevano | 8.0                     |
| Cotton (Pamuk)                        | 8.0              | 40              | 3:39                    |
| Quick (Brzo pranje) 15'               | 2.0              | Hladno          | 0:15                    |
| Rapid (Brzo pranje) 45'               | 2.0              | 20              | 0:45                    |
| 60' Wash (Pranje)                     | 2.0              | 30              | 1:00                    |
| ECO 40-60                             | 8.0              | -               | 3:32                    |
| Intensive (Intenzivno pranje)         | 8.0              | 40              | 3:48                    |
| Rinse & Spin (Ispiranje i centrifuga) | 8.0              | -               | 0:20                    |
| Sterilization (Sterilizacija)         | 4.0              | 70              | 2:27                    |
| Sport Wear (Sportski veš)             | 4.0              | 20              | 0:45                    |
| Synthetic (Sintetika)                 | 4.0              | 40              | 3:18                    |
| Mix (Kombinovani veš)                 | 8.0              | 40              | 1:20                    |
| Delicate (Delikatan veš)              | 2.0              | 30              | 0:50                    |
| Wool (Vuna)                           | 2.0              | 40              | 1:07                    |
| 20°C                                  | 4.0              | 20              | 1:01                    |
| Spin Only (Samo centrifuga)           | 8.0              | -               | 0:12                    |

- Prema Uredbi (EU) 1061/2010,  
Klasa energetske efikasnosti u EU je: A+++  
Program za testiranje energetske efikasnosti: Intensive (Intenzivno pranje) 60/40°C;  
Brzina centrifugiranja: Maksimalna brzina;  
Ostali parametri podešeni na podrazumijevano.  
Polovina težine veša za model od 7,0/8,0 kg: 3,5/4,0 kg.
- Prema Uredbi (EU) 2019/2023,  
Klasa energetske efikasnosti u EU je: B  
Program za testiranje energetske efikasnosti: ECO 40-60. Ostali parametri podešeni na podrazumijevano.  
Polovina težine veša za model od 7,0/8,0 kg: 3,5/4,0 kg.  
Četvrtina težine veša za model od 7,0/8,0 kg: 2,0/2,05 kg.

### **NAPOMENA**

Parametri navedeni u ovoj tabeli dati su samo u ilustrativne svrhe. Realni parametri se mogu razlikovati od parametara prikazanih u tabeli iznad.

## ODRŽAVANJE

### Čišćenje i održavanje

#### **UPOZORENJE!**

Prije nego što započnete sa održavanjem, izvucite kabal iz utičnice i zavrnite slavinu.

#### Čišćenje kućišta

Pravilnim održavanjem, možete produžiti životni vijek mašini za pranje veša. Po potrebi, njene površine se mogu čistiti razblaženim, neabrazivnim i neutralnim deterdžentom. Ukoliko dođe do preliivanja vode, odmah obrišite vlažnom krpom. Izbjegavajte kontakt sa oštrim predmetima.



### **NAPOMENA**

Zabranjena je upotreba mravlje kiseline i rastvarača na bazi razblažene mravlje kiseline ili sličnih proizvoda, kao što su alkohol, rastvarači ili hemijski proizvodi itd.

#### Čišćenje bubnja

Rđu koju metalni predmeti stvore unutar bubnja trebalo bi odmah ukloniti pomoću deterdženata bez hlora. Nikada ne koristite čeličnu vunu.

### **NAPOMENA**

Ne stavljajte veš u mašinu za pranje veša tokom ciklusa čišćenja bubnja.

#### Čišćenje zaptivne gume i stakla na vratima

Poslije svakog pranja, obrišite staklo i zaptivnu gumu kako biste uklonili fina vlakna i mrlje. Naslage finih vlakana mogu da dovedu do curenja. Poslije svakog pranja, uklonite novčiće, dugmad i druge predmete koji se mogu naći u zaptivnoj gumi.

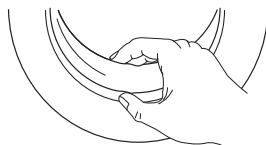

#### Čišćenje ulaznog filtera

### **NAPOMENA**

Čišćenje ulaznog filtera se vrši kada je mašina prazna.

Pranje filtera na slavinu:

1. Zavrnite slavinu.
2. Skinite dovodno crijevo za vodu sa slavine.
3. Očistite filter.
4. Ponovo postavite dovodno crijevo za vodu.

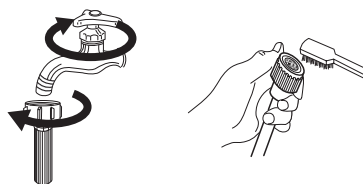

Pranje filtera u mašini za pranje veša:

1. Odšrafite dovodnu cijev sa zadnjeg dijela mašine.
2. Izvucite filter pomoću dugih klješta i ponovo ga postavite nakon pranja.
3. Začišćenje filtera koristite četkicu.
4. Ponovo postavite dovodnu cijev.

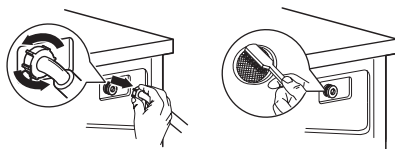

### NAPOMENA

- Ako se ne može očistiti četkicom, filter možete izvući i zasebno ga oprati.
- Ponovo postavite sve elemente i odvrnite slavinu.

### Čišćenje posude za deterždžent

1. Pritisnite ka dole dio posude sa nacrtanom strelicom, koji se nalazi na poklopcu za omekšivač, u fioci posude.
2. Podignite štipaljku i izvadite poklopac dijela za omekšivač, a zatim sve žljebove operite vodom.
3. Ponovo postavite poklopac dijela za omekšivač i guranjem postavite fioku na njeno mjesto.

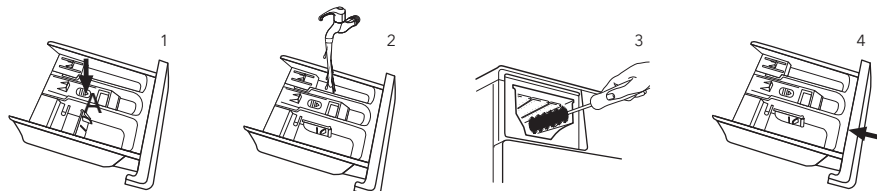

Izvadite fioku posude za deterždžent pritiskom na deo sa strelicom

Očistite fioku posude vodom

Očistite unutrašnjost otvora starom četkicom za zube

Ubacite fioku posude u otvor

### NAPOMENA

- Za čišćenje mašine ne upotrebljavajte alkohol, rastvarače ili hemijske proizvode.

### Čišćenje filtera odvodne pumpe

#### ⚠ UPOZORENJE!

- Čuvajte se vrele vode!
- Ostavite rastvor deterždženta da se ohladi.
- Prije održavanja, isključite mašinu iz struje kako biste izbjegli strujni udar.
- Filter odvodne pumpe može da nakon pranja zadrži konce i strana tijela malih dimenzija.
- Povremeno očistite filter kako biste osigurali normalan rad mašine za pranje veša.

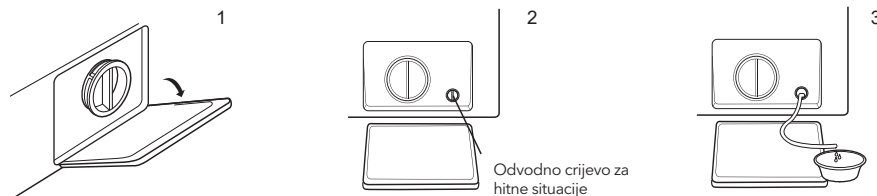

Otvorite donji poklopac

Otkrenite odvodno crijevo za hitne situacije za 90° i izvucitega, a zatim skinite poklopac

Nakon ispuštanja vode, vratite odvodno crijevo

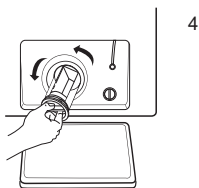

Filter otvorite okretanjem u smjeru suprotnom od smijera kazaljke na satu

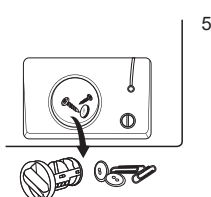

Uklonite predmete koje se nalaze u unutrašnjosti

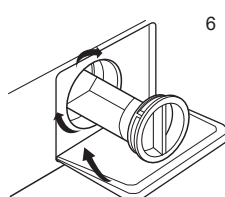

Zatvorite donji poklopac

### ! OPREZI!

- Uvjerite se da su poklopacventilai odvodno crijevo za hitnesituacijepostavljenina odgovarajući način.
- Zaptivka na poklopcu treba da bude u ravni sa zaptivkom na otvoru. U suprotnom može doći do curenja vode
- Neke mašine nemaju odvodno crevo za hitne situacije, pa se koraci 2 i 3 mogu izostaviti. Da biste istočili vodu u posudu, direktno zarotirajte donji poklopac.
- Prilikom upotrebe uređaja, a zavisno od izabranog programa, pumpa može sadržati vrelu vodu. Nikada nemojte skidati poklopac pumpe u toku ciklusa pranja. Uvek sačekajte da uređaj završi ciklus pranja i da se isprazni. Prilikom ponovnog postavljanja poklopcu, proverite da li je dobro pričvršćen.

## OTKLANJANJE KVAROVA

Uređaj ne radi od samog početka ili prestaje da radi usred pranja.

Najpre pokušajte da pronađete rješenje za svoj problem. Ukoliko ne uspijete, kontaktirajte servisni centar.

| Opis                                     | Razlog   | Rješenje   |
|--|--|--|
| Mašina za pranje veša ne počinje da radi | Vrata nisu dobro zatvorena   | Ponovo pokrenite mašinu nakon zatvaranja vrata. Provjerite da li se veš zaglavio   |
| Vrata ne mogu da se otvore               | Aktivirana je opcija zaštite mašine za pranje veša   | Isključite proizvod iz struje i ponovo ga pokrenite  |
| Curenje vode                             | Dovodna cijev ili odvodno crijevo nije dobro pričvršćeno   | Provjerite i pričvrstite cijevi za vodu<br>Očistite odvodno crijevo  |
| Ostaci deterdženta u posudi              | Deterdžent je vlažan ili zgrudvan  | Očistite i obrišite posudu za deterdžent   |
| Indikator ili displej se ne uključuje    | Isključite uređaj iz struje<br>Postoji problem sa povezivanjem u programatoru ili u nekom drugom dijelu opreme | Provjerite da li je uređaj isključen iz struje i da li je utikač dobro povezan sa utičnicom                                |
| Neuobičajena buka                        |  | Provjerite da li su šrafovi za pričvršćivanje uklonjeni. Provjerite da li je uređaj postavljen na čvrstoj i ravnoj podlozi |

| Opis | Razlog                                  | Rješenje  |
|------|---|---|
| E30  | Vrata nisu dobro zatvorena              | Ponovo pokrenite mašinu nakon zatvaranja vrata<br>Proverite da li se veš zaglavio   |
| E10  | Problem sa dovodom vode prilikom pranja | Proverite da li je pritisak vode preterano nizak<br>Ispravite cev za vodu<br>Proverite da li je filter na ulaznom ventilu zapušen |
| E21  | Predugo ispuštanje vode                 | Proverite da li je odvodno crevo zapušeno   |
| E12  | Prelivanje vode                         | Ponovo pokrenite mašinu za pranje   |
| EXX  | Ostalo                                  | Molimo Vas da najpre ponovo pokušate da pokrenete mašinu. Ako problem nastavi da se javlja, pozovite servis                       |

### NAPOMENA

- Nakon provere, aktivirajte uređaj. Ukoliko se problem ponovi ili ako se na displeju ponovo prikaže neka od šifara greške, kontaktirajte servis.

## Tehnička specifikacija

|                         |     |
|-------------------------|-----|
| MAKS. dozvoljena struja | 10A |
|-------------------------|-----|

Standardni pritisak vode 0.05MPa~1MPa

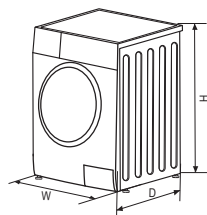

|                      |                |
|----------------------|----------------|
| Napajanje            | 220-240V~,50Hz |
| Kapacitet pranja     | 8.0kg          |
| Dimenzije (Š*D*V mm) | 595*565*850    |
| Neto težina          | 68kg           |
| Nominalna snaga      | 2000W          |



## Karakteristike proizvoda

rakteristike proizvoda prema Uredbi (EU) 1061/2010

|   |          |
|---|----------|
| Zaštitni znak   |          |
| Identifikacioni kod modela  | WF81492M |
| Nominalni kapacitet u kg pamučnog veša  | 8        |
| Klasa energetske efikasnosti na skali od A+++ (najefikasnije) do D (najmanje efikasno)  | A+++     |
| Godišnja potrošnja energije iznosi 196 kWh, na osnovu 220 standardnih ciklusa pranja u standardnim programima za pamuk na 60°C i 40°C, sa potpuno i djelimično opterećenim bubnjem i pri potrošnji u režimima sa malim utroškom energije. Realna potrošnja energije zavisice od načina na koji se uređaj upotrebljava.  |          |
| Potrošnja energije pri standardnom programu za pamuk na 60°C, sa potpuno opterećenim bubnjem  | 0.82kwh  |
| Potrošnja energije pri standardnom programu za pamuk na 60°C, sa djelimično opterećenim bubnjem   | 0.75kwh  |
| Potrošnja energije pri standardnom programu za pamuk na 40°C, sa djelimično opterećenim bubnjem   | 0.73kwh  |
| Izmjerena potrošnja struje u režimu „Isključeno“ (Off)  | 0.50W    |
| Izmjerena potrošnja struje u režimu „Ostavljeno uključeno“ (Left-on)  | 1.00W    |
| Godišnja potrošnja vode iznosi 11000 litara, na osnovu 220 standardnih ciklusa pranja u standardnim programima za pamuk na 60°C i 40°C, sa potpuno i djelimično opterećenim bubnjem. Realna potrošnja vode zavisice od načina na koji se uređaj upotrebljava.   |          |
| Klasa efikasnosti sušenja nosi oznaku B na skali od G (najmanje efikasno) do A (najefikasnije)  |          |
| Maksimalna brzina centrifugiranja   | 1400     |
| Preostali sadržaj vlage   | 53%      |
| Program „Intenzivno pranje“ (Intensive) na 60°C i „Intenzivno pranje“ (Intensive) na 40°C predstavljaju standardne programe pranja na koje se odnose podaci navedeni na naljepnicama i u okviru karakteristika proizvoda. Ovi programi su pogodni za pranje normalno zaprljanog pamučnog veša i predstavljaju najefikasnije programe u smislu kombinovanog utroška energije i vode. |          |
| Trajanje standardnog programa za pamuk na 60°C, sa potpuno opterećenim bubnjem  | 280min   |
| Trajanje standardnog programa za pamuk na 60°C, sa bubnjem opterećenim do polovine kapaciteta   | 270min   |
| Trajanje standardnog programa za pamuk na 40°C, sa bubnjem opterećenim do polovine kapaciteta   | 270min   |
| Period rada u režimu „Ostavljeno uključeno“ (Left-on)   | 1min     |
| Emitovanje buke koja se prenosi zrakom tokom faze pranja veša   | 57dB     |
| Emitovanje buke koja se prenosi zrakom tokom faze centrifugiranja veša  | 79dB     |
| Ugradbena veš mašina  | Ne       |

Program za testiranje energetske efikasnosti: „Intenzivno pranje“ (Intensive) na 60/40°C;  
Brzina centrifugiranja: Maksimalna brzina; Ostali parametri podešeni na podrazumijevano.

## List sa informacijama o proizvodu

DELEGIRANA UREDBA KOMISIJE (EU) 2019/2014 u smislu navođenja energetske oznake na mašinama za pranje veša i mašinama za pranje i sušenje veša u domaćinstvu

**Naziv ili zaštitni znak dobavljača:** Tesla

**Adresa dobavljača:** Tesla Electronics, Litijska 47, 1000 Ljubljana, SI

**Identifikaciona oznaka modela:** WF81492M

### Opći parametri proizvoda:

| Parametar  | Vrijednost          |       | Parametar  | Vrijednost  |    |
|--|---------------------|-------|--|-------------|----|
| Nominalni kapacitet <sup>(a)</sup><br>(kg)   | 8,0                 |       | Dimenzije u cm   | Visina      | 85 |
|  |                     |       |  | Širina      | 60 |
|  |                     |       |  | Dubina      | 57 |
| Indeks energetske efikasnosti <sup>(a)</sup> (EEl <sub>w</sub> )   | 60,0                |       | Klasa energetske efikasnosti <sup>(a)</sup>  | B           |    |
| Indeks efikasnosti prilikom pranja <sup>(a)</sup>  | 1,031               |       | Efikasnost prilikom ispiranja (g/kg) <sup>(a)</sup>  | 5,0         |    |
| Potrošnja energije u kWh po ciklusu, na osnovu programa eko 40-60 uz kombinovano potpuno i djelimično opterećenje. Stvarna potrošnja energije zavisice od načina na koji se uređaj upotrebljava. | 55,000              |       | Potrošnja vode u litrima po ciklusu, na osnovu programa eko 40-60 uz kombinovano potpuno i djelimično opterećenje. Stvarna potrošnja vode zavisice od načina na koji se uređaj upotrebljava i od tvrdoće vode. | 48          |    |
| Maksimalna temperatura unutar tretiranog tekstila <sup>(a)</sup> (°C)  | Nominalni kapacitet | 34    | Izmjereni sadržaj preostale vlage <sup>(a)</sup> (%)   | 53,9        |    |
|  | Polovina            | -     |  |             |    |
|  | Četvrtina           | -     |  |             |    |
| Brzina centrifugiranja <sup>(a)</sup> (rpm)  | Nominalni kapacitet | 1 400 | Klasa efikasnosti prilikom sušenja <sup>(a)</sup>  | B           |    |
|  | Polovina            | -     |  |             |    |
|  | Četvrtina           | -     |  |             |    |
| Trajanje programa <sup>(a)</sup> (č:min)   | Nominalni kapacitet | 2:48  | Tip  | Samostojeći |    |
|  | Polovina            | -     |  |             |    |
|  | Četvrtina           | -     |  |             |    |
| Emisija buke u zraku u toku faze centrifugiranja <sup>(a)</sup> (dB(A) re 1 pW)  | 76                  |       | Klasa emisije zraku u vazduhu <sup>(a)</sup> (faza centrifugiranja)  | B           |    |
| Režim Isključeno (W) (ukoliko je primjenjivo)  | 0,50                |       | Režim pripravnosti (W) (ukoliko je primjenjivo)  | 1,00        |    |
| Odloženi početak (W) (ukoliko je primjenjivo)  | N/P                 |       | Mrežna pripravnost (W) (ukoliko je primjenjivo)  | N/P         |    |
| <b>Minimalno trajanje garancije koju daje dobavljač:</b> 24 mjeseca  |                     |       |  |             |    |
| <b>Ovaj proizvod je dizajniran tako da u toku ciklusa pranja otpušta jone srebra</b>   |                     |       | NE   |             |    |
| <b>Dodatne informacije:</b>  |                     |       |  |             |    |
| Link ka veb-sajtu dobavljača gdje se mogu pronaći informacije iz tačke 9 Aneksa II Uredbe Komisije (EU) 2019/2023: <a href="http://tesla.info">tesla.info</a>                                    |                     |       |  |             |    |

<sup>(a)</sup> za program eko 40-60.

# ИНСТРУКЦИИ ЗА БЕЗОПАСНОСТ

За Вашата безопасност, информацията в това ръководство трябва да се спазва, за да се сведе до минимум рискът от пожар или експлозия, токов удар или да се предотвратят материални щети, телесни наранявания или смърт.

Обяснение на символите:

## ПРЕДУПРЕЖДЕНИЕ!

Тази комбинация от символ и сигнална дума показва потенциално опасна ситуация, която може да доведе до смърт или сериозни наранявания и която трябва да бъде избегната.

## ВНИМАНИЕ!

Тази комбинация от символ и сигнална дума показва потенциално опасна ситуация, която може да доведе до леки или незначителни наранявания или щети на имуществото и околната среда.

## ЗАБЕЛЕЖКА

Тази комбинация от символ и сигнална дума показва потенциално опасна ситуация, която може да доведе до леки или незначителни наранявания.

## ПРЕДУПРЕЖДЕНИЕ!

### Токов удар!

- Ако захранващият кабел е повреден, той трябва да бъде заменен от производителя, негов сервизен агент или от лица с подобна квалификация, за да се избегне опасност.
- Трябва да се използват новите комплекти маркучи, доставени с уреда, старите комплекти маркучи не трябва да се използват повторно.
- Поддръжка на устройството, изключете уреда от електрическата мрежа.
- Сед употреба винаги изключвайте машината от контакта и изключвайте подаването на вода. Максимално налягане на входящата вода, в Паскали. Минималното входно налягане на водата, в Паскали.
- За да гарантирате вашата безопасност, щепселът трябва да бъде поставен в заземен триполюсен контакт. Проверете внимателно и се уверете, че Вашият контакт е правилно и надеждно заземен.
- Подаването на водата и електрическите устройства трябва да бъдат свързани от квалифициран техник в съответствие с инструкциите на производителя и местните норми за безопасност.
- Извадете щепсела от контакта преди почистване или поддръжка.
- Не използвайте контакт, който има номинален ток, по-малък от този на уреда. Никога не дърпайте щепсела с мокри ръце.
- Не забравяйте да спрете водата и да изключите захранването веднага след изпирането на дрехите.

### Риск за децата!

- Английско говорещи държави: този уред може да се използва от деца на възраст от 8 и повече години и лица с намалени физически, сетивни или психически способности или с недостатъчно опит и познания, ако те са под наблюдение или са инструктирани относно използването на уреда по безопасен начин и осъзнават опасностите, свързани неговата експлоатация. Децата не трябва да си играят с уреда. Почистването и поддръжката не следва да се извършват от децата без надзор.
- Децата под 3 години трябва да бъдат наблюдавани, за да се гарантира, че те не си играят с уреда.
- Животните и децата може да се влязат в машината. Проверявайте машината преди всяка операция.
- Децата трябва да бъдат наблюдавани, за да се уверите, че те не си играят с уреда.
- Стъклената врата може да е много гореща по време на работа. Пазете децата и домашните любимци далеч от машината по време на работа в много мокри помещения, както и в помещения с взривоопасен или разрядящ газ.
- Отстранете всички опаковки и транспортни фиксатори, преди да използвате уреда. В противен случай могат да възникнат сериозни повреди.

**Риск от експлозия!**

- Не перете и не изсушавайте изделия, почиствани, прани, напоени или намазани с горими или експлозивни вещества (като восък, масло, боя, бензин, обезмаслителни, разтворители за химическо чистене, керосин и др.), това може да доведе до пожар или експлозия.
- Не използвайте пералнята със сушилня, ако преди това сте почиствали прането с индустриални химикали.
- Отработеният въздух не трябва да се изпуска през вентилационен отвор, използван за отвеждане на отработените газове от уреди, които изгарят газ или други горива.
- Преди да поставите в пералнята, изплакнете и изперете дрехите на ръка.

**ВНИМАНИЕ!****Монтиране на уреда!**

- Този уред е предназначен само за употреба на закрито.
- Не е предназначено за вграждане.
- Отворите на уреда не трябва да бъдат блокирани от клим.
- Пералнята не трябва да се монтира в баня или в много мокри помещения, както и в помещения, в които има взривоопасни или разяждащи газове.
- Перална машина, която има само единичен входен вентил може да бъде свързан към захранване само със студена вода. Уред с двойни входящи клапани трябва да бъде правилно свързан към подаването на топла и студена вода.
- Щепселът трябва да е достъпен след монтирането.
- Уредът не трябва да се монтира зад заключваща се врата, плъзгаща се врата или врата с панта от противоположната страна на тази на пералнята със сушилня.
- Уредът не трябва да бъде монтиран на влажно място.
- Отстранете всички опаковки и транспортни фиксатори, преди да използвате уреда. В противен случай могат да възникнат сериозни повреди.

**Опасност от повреда на уреда!**

- Този продукт е само за домашна употреба и е предназначен само за текстил, подходящ за машинно пране.
- Не се качвайте и сядайте върху горния капак на машината.
- Не се облягайте на вратата на машината.
- Предупреждения, които трябва да имате предвид по време на работа с машината:
  1. Транспортните болтове трябва да се поставят отново на машината от специализирано лице.
  2. Натрупаната вода трябва да се източва от машината.
  3. Работете внимателно с машината. Никога не захващайте която и да е изпъкнала част на машината, когато я повдигате. Вратата на машината не може да се използва като дръжка по време на транспортирането.
  4. Този уред е тежък. Транспортирайте внимателно.
  5. Не поставяйте ръцете си в изтичащата от уреда вода.
- Не затваряйте вратата, прилагайки прекомерни усилия. Ако вратата се затваря трудно, проверете дали дрехите са поставени или разпределени добре.
- Забранено е прането на килими.

**Работа с уреда!**

- Преди да използвате пералната машина, уредът трябва да бъде калибриран.
- Преди да перете дрехи за първи път, уредът трябва да се стартира в един кръг от всички процедури, без дрехи в него.
- Запалимите и експлозивни или токсични разтворители са забранени. Като почистващи препарати не трябва да се използват бензин и алкохол и др. Избирайте само перилни препарати, подходящи за машинно пране.
- Уверете се, че всички джобове са изпразнени. Остри и твърди предмети, като монети, брошки, пирони, винтове, камъни и т.н., могат да причинят сериозни повреди на машината.
- Проверете дали водата в барабана е източена, преди да отворите вратата му. Не отваряйте вратата, ако забележите наличието на вода.

- Внимавайте да не се изгорите, когато уредът източва горещата вода при изплакване.
- След като програмата приключи, изчакайте две минути, за да отворите вратата
- По време на пране никога не доливайте вода на ръка.
- Ако тъкани, които са замърсени с растително или хранително масло или продукти за грижа за косата, трябва да се поставят в сушилнята, те първо трябва да се измият в гореща вода с повече препарат, което ще намали риска, макар и да не го елиминира напълно.
- Необходимо е да се осигури адекватна вентилация в помещението, за да се избегне връщането на газове от уреди, изгарящи други горива, включително открит огън.
- Не сушете в уреда пране, което преди това не е било изпрано.
- Преди сушене в машината, прането, замърсено с вещества като хранителни масла, ацетон, алкохол, бензин, керосин, препарати за отстраняване на петна, терпентин, восък и препарати за отстраняване на восък, трябва да бъде изпрано в гореща вода с повече препарат.
- Предмети като дунапренова гума (латексова пяна), шапки за баня, водоустойчив текстил, артикули с гумена подплата и дрехи или възглавници, снабдени с подложки от пяна, не трябва да се сушат в машината.
- Омекотителите за тъкани и подобни продукти трябва да се използват според указанията на опаковката.
- При машини, чийто капак може да се отваря по време на отчитането на водата, са необходими 15 секунди или повече за пълното спиране на барабана и помпата за източване на вода.
- Последната фаза на цикъла на пералнята със сушилня се извършва без нагряване (цикъл на охлаждане), така че високата температура да не повреди прането.
- Извадете всички предмети от джобовете, като запалки и кибрит, преди да използвате уреда.
- ПРЕДУПРЕЖДЕНИЕ: Никога не спирайте пералнята със сушилня преди края на цикъла на сушене, освен ако всички дрехи не бъдат отстранени бързо и прострени, така че да се охладят.

### Опаковка/Стар уред



Тази маркировка показва, че в целия ЕС този уред не трябва да се отстранява от употреба заедно с други битови отпадъци. За да предотвратите възможни щети върху околната среда или човешкото здраве поради неконтролираното изхвърляне на отпадъци, рециклирайте ги отговорно, за да насърчите устойчивото повторно използване на материалните ресурси. За да върнете използваното устройство, използвайте системата събиране или се свържете с търговеца, от когото сте закупили уреда. Те могат да вземат от Вас този уред и да го рециклират безопасно.

# МОНТАЖ

## Описание на уреда

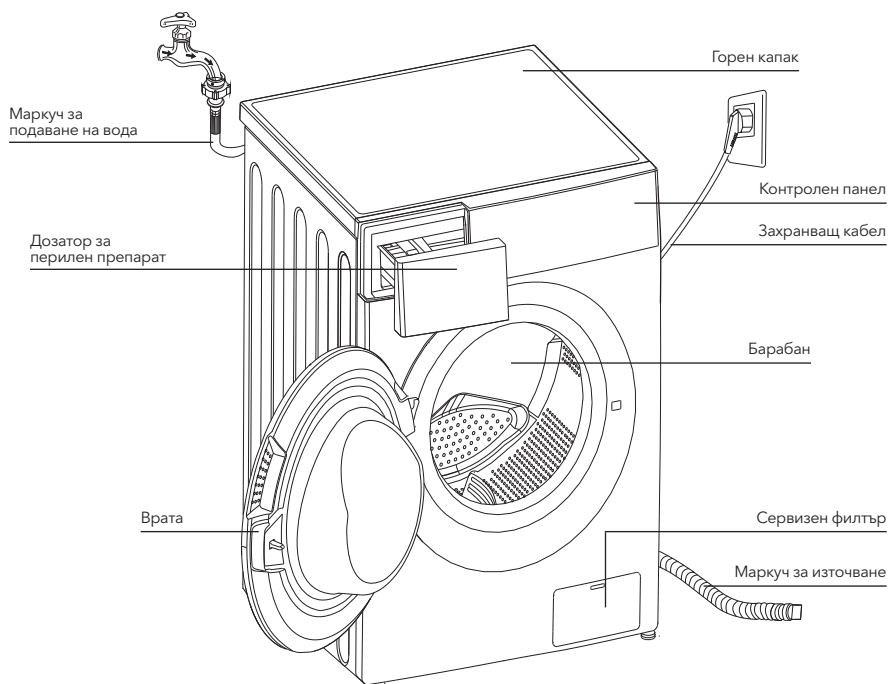

### ЗАБЕЛЕЖКА

Схемата на продуктова линия е само за справка, моля, вижте реалния уред като стандарт.

### Акcesoари



Транспортна тапа за отвор

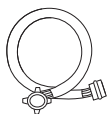

Захранващ маркуч за студена вода



Захранващ маркуч за топла вода (опционално)

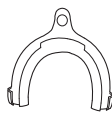

Поставка за маркуч за източване на вода (опционално)



Ръководство за експлоатация

### Зона за монтаж

#### ⚠ ПРЕДУПРЕЖДЕНИЕ!

- Важно е уредът да е стабилен, за да не се движи по време на работа!
- Уверете се, че уредът не е поставен върху захранващия кабел.

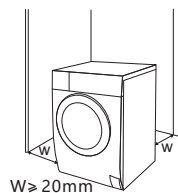

Преди да монтирате машината, трябва да изберете място, имащо следните характеристики:

1. Твърда, суха и равна повърхност
2. Избягвайте пряка слънчева светлина
3. Достатъчна вентилация
4. Температура в помещението е над 0 °С.
5. Пазете далеч от източници на топлина като въглища или газ.



### Разопаковане на пералнята със сушилня

#### **⚠ ПРЕДУПРЕЖДЕНИЕ!**

- Опаковъчният материал (например фолио, стиропор) може да бъде опасен за децата.
- Съществува риск от задушаване! Съхранявайте опаковъчните материали далеч от деца.
- 1. Извадете картонената кутия и опаковката от стиропор.
- 2. Повдигнете пералната машина и отстранете основната опаковка. Уверете се, че малкият триъгълен гъбест уплътнител в долната част е отстранен заедно с основата. Ако не, поставете уреда настрана, след което отстранете ръчно малкият триъгълен уплътнител от дъното на устройството.
- 3. Отстранете лентата, която закрепва захранващия кабел и маркуча за източване.
- 4. Извадете маркуча за подаване на вода от барабана.

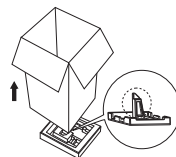

### Свалете транспортните фиксатори

#### **⚠ ПРЕДУПРЕЖДЕНИЕ!**

- Трябва да свалите транспортните фиксатори от задната страна, преди да използвате уреда.
- Транспортните фиксатори отново ще Ви потриват, ако премествате уреда, така че не забравяйте да ги запазите на сигурно място.

Трябва да предприемете следните стъпки, за да отстраните фиксаторите::

1. Разхлабете 4 фиксатора с гаечен ключ и след това ги отстранете
2. Затворете отворите с тапите за транспортни отвори.
3. Съхранявайте транспортните фиксатори правилно за бъдеща употреба.

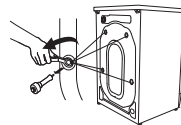

### Разопаковане на пералната машина

#### **⚠ ПРЕДУПРЕЖДЕНИЕ!**

- Контргайките на четирите крака трябва да се завинтят плътно към корпуса.
- 1. Проверете дали краката са плътно прикрепени към корпуса. Ако не, завийте ги в първоначалното им положение, затегнете гайките.
- 2. Разхлабете контргайката, завъртете крачето, докато плътно докосне пода.
- 3. Регулирайте крачетата и ги фиксирайте с гаечен ключ, уверете се, че машината е стабилна.

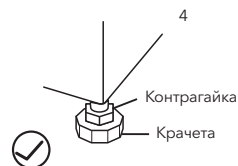
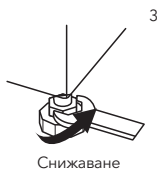
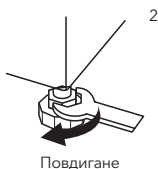
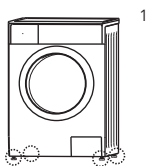

## Свържете маркуча за захранване с вода

### ⚠ ПРЕДУПРЕЖДЕНИЕ!

- За да предотвратите изтичане или повреда, причинени от разлив на вода, следвайте инструкциите в тази глава!
- Маркучът за подаване на вода не трябва да бъде пречупен, смачкан, променян или съксан.
- За модели, оборудвани с вентил за гореща вода, свържете маркуча за подаване на топла вода към крана за гореща вода. Консумацията на енергия ще намалее автоматично за някои програми.

Свържете входящата тръба, както е посочено. Има два начина за свързване на входящата тръба.

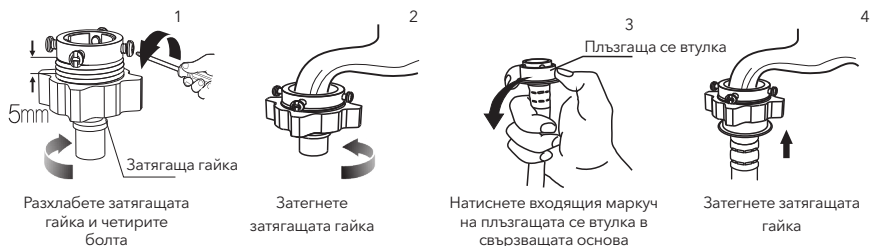

1. Връзка между обикновен кран и маркуч за подаване на вода.

2. Свързване между кран с резба и маркуч за подаване на вода.

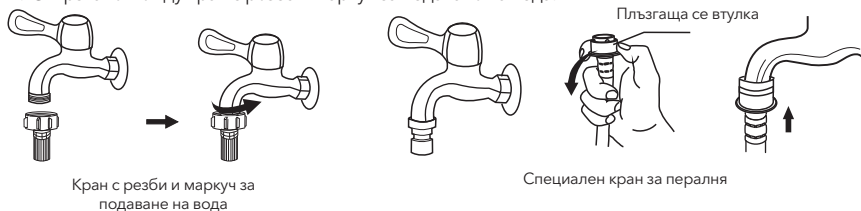

Свържете другия край на входящата тръба към входящия вентил на гърба на уреда и затегнете плътно тръбата по посока на часовниковата стрелка.

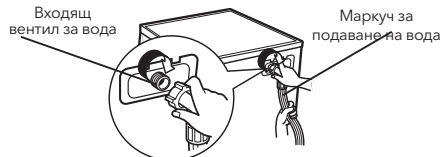

## Маркуч за източване

### ⚠ ПРЕДУПРЕЖДЕНИЕ!

- Не прегъвайте и не удължавайте маркуча за източване на вода.
- Поставете маркуча за източване на вода правилно, в противен случай може да възникне повреда от изтеклата вода.

Има два начина за заустване на края на маркуча за източване на вода:

1. Поставете маркуча в канализацията

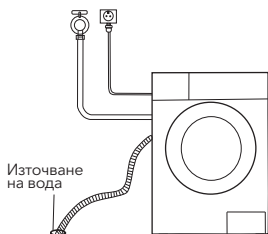

2. Свържете го към дренажна тръба.

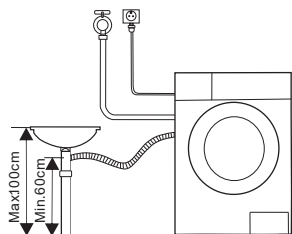



### ЗАБЕЛЕЖКА

- Ако машината има стойка за маркуча за източване на вода, монтирайте я по следния начин.

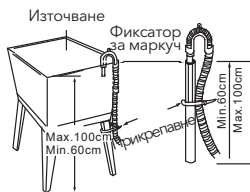
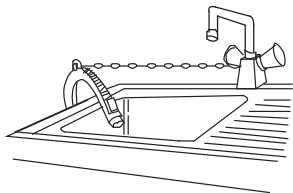

### ПРЕДУПРЕЖДЕНИЕ!

- Когато монтирате маркуча за източване на вода, фиксирайте го правилно с въже.
- Ако маркучът за източване е твърде дълъг, не го навивайте в пералнята, тъй като това ще предизвика необичайни шумове.

## ЕКСПОАТАЦИЯ

### Бързо стартиране

#### ВНИМАНИЕ!

- Преди пране се уверете, че устройството е правилно позиционирано.
- Преди първото пране, пералната машина трябва да премине един кръг от цялата процедура без дрехи, както следва.

### КАЛИБРИРАНЕ

Препоръчително е да калибрирате пералнята, така че да може да Ви служи по-добре.

1. Изпразнете пералната машина;
2. Включете я в контакта;
3. Включете пералната машина и натиснете едновременно „Delay“ (отлагане) и „Speed“ (скорост) в рамките на 10 секунди, след което на дисплея ще се покаже „t19“
4. Натиснете ▷||, за да стартирате пералната машина и изчакайте, докато се покаже “\*\*\*\*”

### 1. Преди пране

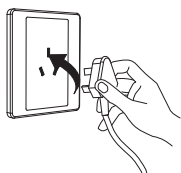

Включете в контакта препарат

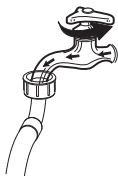

Отворете крана

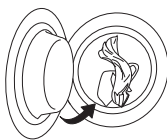

Заредете

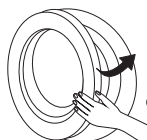

Затворете вратата

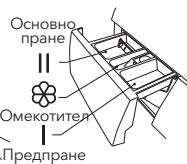

Добавяне на перилен

### ЗАБЕЛЕЖКА

- Препаратът се добавя в отделение I в случай, че изберете предпране за машини, които имат тази функция.

## 2. Изпиране



Включете



Изберете програма



Изберете функция  
или оставете по  
подразбиране



Стартирайте

### ЗАБЕЛЕЖКА

- Ако е избрано по подразбиране, стъпка 3 може да бъде пропусната.
- Схемата на функционалния бутон е само за справка, моля, вижте реалния уред като стандарт.

## 3. След изпиране

Ще прозвучи звуков сигнал или на дисплея ще се появи "End".

### Преди всяко пране

- Работното състояние на пералнята трябва да бъде (0-40) °C. Ако се използва при 0 °C, входящият клапан и дренажната система може да бъдат повредени. Ако машината е поставена при условие 0 °C или по-ниска, тя трябва да бъде преместена в помещение с нормална околна температура, за да се гарантира, че маркучът за подаване на вода и маркучът за източване не са замръзнали преди употреба.
- Преди прането проверете етикетите и обяснението за използването на препарат. Използвайте непенещ се или по-малко пенещ се препарат, подходящ за правилно пране в пералня.



Проверете  
етикета



Извадете предметите от джобовете



Завържете дългите ленти, затворете  
циповете или копчетата



Поставете дребните  
дрехи в калъфа от възглавница



Обърнете дрехите от тънка материя и  
тези с дълги влакна (ресни)  
с шевовете навън



Разделяйте дрехите  
с различни текстури

### ⚠ ПРЕДУПРЕЖДЕНИЕ!

- Когато перете единична дреха, това може лесно да причини ексцентрично въртене на барабана и да изведе аларма, поради голям дисбаланс. Поради това е препоръчително да се добавят още една или две дрехи, които да се перат заедно, за да може източването да се извършва безпроблемно.
- Не перете дрехи, които са били в контакт с керосин, бензин, алкохол и други запалими материали.

## Дозатор за перилен препарат

- I Препарат за предпране
- II Препарат за основно
- ☼ Омекотител

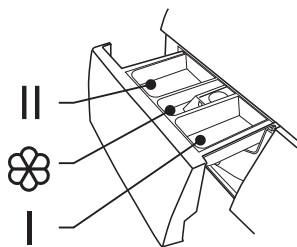

Извадете дозатора

### ВНИМАНИЕ!

- Препаратът трябва да се добави само в „отделение I“ след избор на предпране за машини с тази функция.

| Програма                                   | I                                | II / ☼                           | Програма                        | I                                | II / ☼                           |
|--|----------------------------------|----------------------------------|---------------------------------|----------------------------------|----------------------------------|
| Cotton (памук)                             | <input type="radio"/>            | <input checked="" type="radio"/> | Sport Wear (Спортно облекло)    | <input type="radio"/>            | <input checked="" type="radio"/> |
| Quick 15' (Много бързо 15 минути)          | <input checked="" type="radio"/> | <input type="radio"/>            | Synthetic (синтетика)           | <input type="radio"/>            | <input checked="" type="radio"/> |
| Rapid 45' (бързо 45 минути)                | <input checked="" type="radio"/> | <input type="radio"/>            | Mix (смесени тъкани)            | <input type="radio"/>            | <input checked="" type="radio"/> |
| 60' Wash (пране 60 минути)                 | <input checked="" type="radio"/> | <input type="radio"/>            | Delicate (деликатни тъкани)     | <input checked="" type="radio"/> | <input type="radio"/>            |
| ECO 40-60                                  | <input checked="" type="radio"/> | <input type="radio"/>            | Wool (Вълна)                    | <input checked="" type="radio"/> | <input type="radio"/>            |
| Intensive (Интензивно)                     | <input checked="" type="radio"/> | <input type="radio"/>            | 20°C                            | <input checked="" type="radio"/> | <input type="radio"/>            |
| Rinse & Spin (изплакване и центрофугиране) |                                  | <input type="radio"/>            | Spin Only (само центрофугиране) |                                  | <input type="radio"/>            |
| Sterilization (Стерилизиране)              | <input checked="" type="radio"/> | <input type="radio"/>            |                                 |                                  |                                  |

● Means must      ○ Means optional

### ЗАБЕЛЕЖКА

- Преди да излеете агломериран или вискозен перилен препарати или допълнителни средства в отделението за препарат, препоръчително е да ги разреждате в малко вода, за да предотвратите запушване на входящата част на отделението за препарат и пълнене на вода.
- Изберете подходящ вид почистващ препарат за различните температури на пране, за да постигнете най-доброто изпирание с по-малко разход на вода и енергия

## Контролен панел

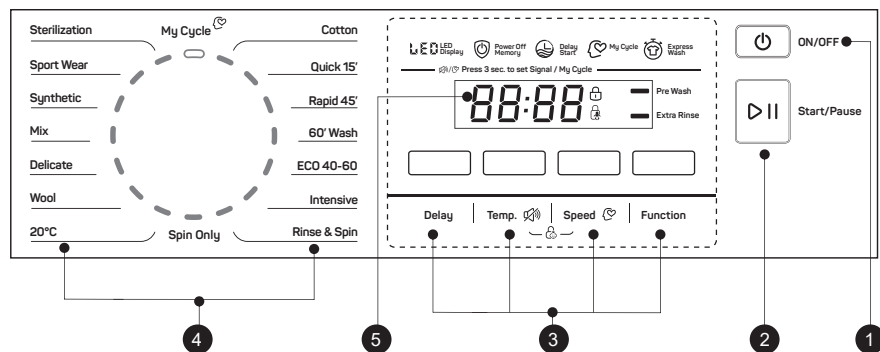

## ЗАБЕЛЕЖКА

- Изображението на уреда е дадено само с илюстративна цел, за реалния вид на уреда вижте устройството, което сте закупили.

### 1. On/Off (Включване/изключване)

За да включите или изключите уреда.

### 2. Start/Pause (Старт/Пауза)

Натиснете този бутон, за да стартирате или поставите на пауза цикъла на изпирание.

### 3. Опционално

Това ви позволява да изберете допълнителна функция и ще светне, когато бъде избрано.

### 4. Програми

В зависимост от типа пране.

### 5. Дисплей

Дисплеят показва настройките, очакваното оставащо време, опции и съобщения за състоянието на пералнята. Дисплеят ще остане включен през целия цикъл.

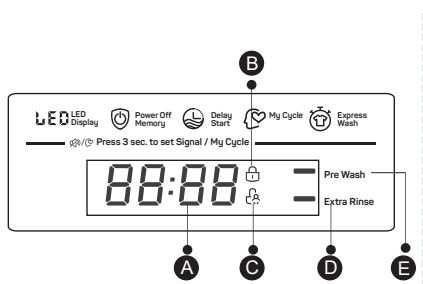

#### A Дисплей

|                |                   |
|----------------|-------------------|
| Време за пране | Време на отлагане |
| 1:25           | 2h                |
| Скорост        | Грешка            |
| 400            | E 30              |
| End            | Температура       |
| End            | 30                |

#### B Брава за врата

D Допълнително изплакване

#### C Заклучване за деца

E Предпране

## Опционално

Delay

### Delay (Отложен старт)

Задайте функцията за отлагане:

- Изберете програма
- Натиснете бутона Delay (отлагане), за да изберете часа (времето за отлагане, 0-24 часа);
- Натиснете [Start/Pause] (Старт/Пауза), за да стартирате операцията за отлагане



Изберете Програмата



Задаване на време



Стартиране

Отменете функцията за отлагане:

Натиснете бутона [Delay] (Отлагане), докато дисплеят стане 0h (0 часове). Трябва да се натисне преди стартиране на програмата. Ако програмата вече е стартирана, трябва да натиснете бутона [On/Off], за да нулирате програмата.

## ВНИМАНИЕ!

Ако има прекъсване на захранването, докато машината работи, избраната програма ще бъде съхранена в специална памет и при рестартиране на захранването, натиснете бутона [On/Off], програмата ще продължи.

Pre Wash

### Pre Wash (Предпране)

Функцията Предпране предлага допълнително изпирание преди основното пране, подходяща е за изпирание на замърсявания от повърхността на дрехите; Трябва да поставите перилен препарат в Отделение (I), когато я избирате.

Extra Rinse

### Extra Rinse (допълнително изплакване)

Когато изберете тази функция, прането ще бъде подложено на допълнително изплакване.



### My Cycle (моят цикъл)

За запомняне на често използвана програма.

След като изберете програмата и зададете опциите, натиснете бутона [Speed] за 3 секунди преди да стартирате изпирането. Зададената програма по подразбиране е Cotton (памук).

## Други функции



### Температура

Натиснете бутона, за да регулирате температурата (студено, 20 °C, 30 °C, 40 °C, 60°C, 90 °C)



### Скорост

Натиснете бутона, за да промените скоростта: 1400: 0-400-600-800-1000-1200-1400

| Програма                                   | Скорост по подразбиране (об/мин) |
|--|----------------------------------|
|  | 1400                             |
| Cotton (памук)                             | 1000                             |
| Quick 15' (много бързо пране 15 минути)    | 800                              |
| Rapid 45' (бързо пране 45 минути)          | 800                              |
| 60' Wash (пране 60 минути)                 | 1000                             |
| ECO 40-60                                  | 1400                             |
| Intensive (Интензивно)                     | 800                              |
| Rinse & Spin (изплакване и центрофугиране) | 1000                             |
| Sterilization (Стерилизиране)              | 800                              |

| Програма                        | Скорост по подразбиране (об/мин) |
|---------------------------------|----------------------------------|
|                                 | 1400                             |
| Sport Wear (Спортивно облекло)  | 800                              |
| Synthetic (синтетика)           | 800                              |
| Mix (смесени тъкани)            | 1000                             |
| Delicate (деликатни тъкани)     | 800                              |
| Wool (Вълна)                    | 600                              |
| 20 °C                           | 1000                             |
| Spin Only (само центрофугиране) | 1000                             |



### Child-Lock (заклучване за защита срещу достъп на деца)

За да се избегнат случаи на неправилно боравене с устройството от деца.

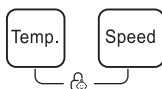

Натиснете бутоните [Temp.] and [Speed] за 3 секунди, докато прозвучи звуков сигнал

### ВНИМАНИЕ!

- Когато опцията за заключване за деца (CL) е активирана и цикълът на пране по избраната програма е стартиран, индикаторът за заключване за деца ще светне и индикаторът CL и оставащото време на цикъла ще мигат и сменят на всеки 0,5 секунди.
- Когато цикълът на пране в избраната програма приключи, светлинните индикатор CL (Заклучване за деца) и END (Цикълът е завършен) ще се променят на всеки 0,5 секунди за общо 10 секунди, след което индикаторът на опцията Заклучване на защитата ще се промени 3 секунди.
- Само натискането и задържането на двата бутона може да освободи заключването за деца, дори да изключите захранването, да изключите уреда и програмата да е приключила
- Опцията за заключване за безопасност за деца ще заключи всички бутони, с изключение на бутона за захранване/Power и бутона за предпазване за деца /Child Lock.
- Деактивирайте опцията Защита за деца, преди да изберете желаната програма и да стартирате цикъла на пране.

**Изключване на звуковата аларма**

Изберете програмата



 Натиснете бутона [Терм.] (температура) за 3 секунди, звуковата аларма е заглушена.

За да активирате функцията на зумера, натиснете отново двата бутона за 3 секунди. Настройката ще се запази до следващото нулиране.

**ВНИМАНИЕ!**

След заглушаване на функцията на зумера, повече няма да се активират звуци.

## Programs (Програми)

Програмите са налични според типа пране.

| Програми                                 |   |
|--|---|
| Cotton (памук)                           | За издръжлив текстил и топлоустойчив текстил, изработен от памук или лен.   |
| Synthetic (синтетика)                    | За пране на синтетични тъкани, например тениски, палта, пране от комбинирани материали. Когато перете трикотажни изделия, намалете количеството препарат, тъй като тези тъкани, благодарение на плетката, лесно образуват пяна. |
| Mix (смесени тъкани)                     | Смесени тъкани от текстил, изработен от памук и синтетика.  |
| 20°C                                     | 20°C по подразбиране, може да изберете студена вода.  |
| Quick 15'<br>(Много бързо 15 минути)     | Изключително кратка програма, подходяща за малко количество леко замърсено пране.   |
| Rapid 45'<br>(бързо 45 минути)           | Тази програма е подходяща за пране на не много замърсени дрехи, спестяване на повече енергия и пране.   |
| 60' Wash<br>(пране 60 минути)            | Тази програма е подходяща за ежедневно пране, за ежедневни дрехи, за постигане на добро изпиране за около 60 минути.  |
| ECO 40-60                                | Температурата по подразбиране е 40 °C, не може да се избира, подходяща за пране, което може да се пере при около 40 °C -60 °C.  |
| Wool (Вълна)                             | Ръчно или машинно пране на вълнен или мериносов текстил. Особено нежна програма за пране за предотвратяване на свиване, по-дълги паузи в програмата (текстилт остава в течността за пране).                                     |
| Spin Only (само центрофугиране)          | Допълнително центрофугиране с избираема скорост на центрофугиране.  |
| Intensive (Интензивно)                   | За да се увеличат ефектите на изпиране, времето за пране се увеличава.  |
| Sterilization<br>(Стерилизиране)         | Поддържа температурата на пране над 60 градуса за повече от 30 минути, ефективно премахвайки вредните бактерии.   |
| Delicate<br>(деликатни тъкани)           | За деликатни текстилни материали, например Изработени от коприна, сатен, синтетични влакна или смесени тъкани.  |
| Sport Wear<br>(Спортно облекло)          | Тази програма е подходяща за пране на спортно облекло.  |
| Rinse&Spin (Изплакване и центрофугиране) | Допълнително изплакване със центрофугиране.   |

## Таблица с програми за пране

| Програма                                   | Зареждане (kg) | Температура (°C) | Време по подразбиране |
|--|----------------|------------------|-----------------------|
|  | 8.0            | По подразбиране  | 8.0                   |
| Cotton (памук)                             | 8.0            | 40               | 3:39                  |
| Quick 15' (много бързо пране 15 минути)    | 2.0            | Студена          | 00:15                 |
| Rapid 45' (бързо пране 45 минути)          | 2.0            | 20               | 0:45                  |
| 60' Wash (пране 60 минути)                 | 2.0            | 30               | 1:00                  |
| ECO 40-60                                  | 8.0            | -                | 3:32                  |
| Intensive (Интензивно)                     | 8.0            | 40               | 3:48                  |
| Rinse & Spin (изплакване и центрофугиране) | 8.0            | -                | 0:20                  |
| Sterilization (Стерилизиране)              | 4.0            | 70               | 2:27                  |
| Sport Wear (Спортно облекло)               | 4.0            | 20               | 0:45                  |
| Synthetic (синтетика)                      | 4.0            | 40               | 3:18                  |
| Mix (смесени тъкани)                       | 8.0            | 40               | 1:20                  |
| Delicate (деликатни тъкани)                | 2.0            | 30               | 0:50                  |
| Wool (Вълна)                               | 2.0            | 40               | 1:07                  |
| 20°C                                       | 4.0            | 20               | 1:01                  |
| Spin Only (само центрофугиране)            | 8.0            | -                | 0:12                  |

- По отношение на Регламент (ЕС) № 1061/2010, класът на енергийна ефективност на ЕС е: A+++  
Програма за изпитване на консумацията на енергия: Интензивна 60/40°C; Скорост: максимална скорост; Другите параметри са зададени по подразбиране.  
Половин зареждане за 7.0/8.0 kg машина: 3,5/4 kg.
- 3,5 kg. По отношение на Регламент (ЕС) 2019/2023, класът на енергийна ефективност на ЕС е: B  
Програма за изпитване на консумацията на енергия: ECO 40-60. Другите параметри са зададени по подразбиране. Половин зареждане за 7.0/8.0 kg машина: 3,5/4 kg.  
Четвърт зареждане за 7.0/8.0 kg машина: 2.0/2.05 kg.

### ЗАБЕЛЕЖКА

Параметрите в тази таблица са само за справка на потребителя. Действителните параметри може да се различават от параметрите в посочената по-горе таблица.

## ПОДДРЪЖКА

### Почистване и поддръжка

#### ⚠ ПРЕДУПРЕЖДЕНИЕ!

Преди да започне процедура по поддръжката, изключете машината от контакта и затворете крана за вода.

#### Почистване на корпуса

Правилната поддръжка на пералнята може да удължи нейния живот. Повърхността може да се почиства с разредени неабразивни неутрални препарати, когато е необходимо. Ако водата прелее, незабавно избършете с влажна кърпа. Избягвайте контакт с остри предмети.

### ЗАБЕЛЕЖКА

Използването на мравчена киселина и разтворители на основата на разредена мравчена киселина или подобни продукти, като алкохол, разтворители или химически продукти и т.н., е забранено.



### Почистване на барабана

- Ръждата, създадена от метални предмети вътре в барабана, трябва незабавно да се отстрани с почистващи препарати без хлор. Никога не използвайте стоманена тел.

#### ЗАБЕЛЕЖКА

Не поставяйте пране в пералнята по време на почистването на барабана.

### Почистване на уплътнението и стъклото на вратата

Избърсвайте стъклото и затваряйте след всяко пране, за да отстраните мъха и петната. Ако се натрупа мъх, това може да причини течове. Отстранявайте всякакви монети, копчета и други предмети от уплътнението след всяко пране.

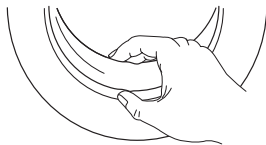

### Почистване на входния филтър

#### ЗАБЕЛЕЖКА

- Входящият филтър трябва да се почисти, ако налягането на водата е ниско..

Измиване на филтъра към крана за вода

- Затворете крана.
- Извадете маркуча за подаване на вода от крана.
- Почистете филтъра
- Свържете отново маркуча за подаване на вода.

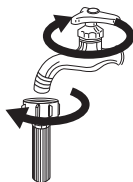

Измиване на филтъра в пералнята със сушилня:

- Отвийте входящата тръба от задната страна на машината.
- Извадете филтъра с клещи с дълги челюсти и го поставете обратно след измиване
- Използвайте четка за почистване на филтъра.
- Свържете отново входящата тръба.

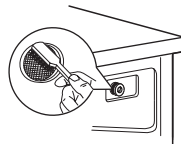
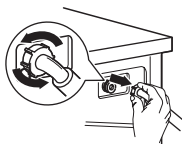

#### ЗАБЕЛЕЖКА

- Ако четката не го почисти, можете да издърпате филтъра и да го измиете отделно;
- Свържете отново, включете крана.

### Почистване на дозатора за перилен препарат

- Натиснете надолу стрелката на капака на отделението за омекотителя в чекмеджето на дозатора.
- Повдигнете скобата нагоре и извадете капака на омекотителя и измийте всички канали с вода.
- Върнете капака на отделението за омекотителя и поставете чекмеджето на място.

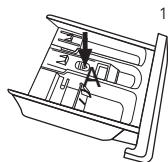

1  
Извадете чекмеджето на дозатора, като натиснете бутона, обозначен с „А“

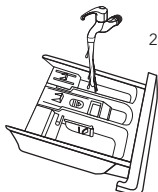

2  
Почистете чекмеджето на дозатора под течаща вода

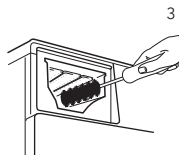

3  
Почистете вътрешността на вдлъбнатината със стара четка за зъби

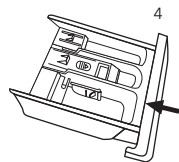

4  
Поставете чекмеджето на дозатора

#### ЗАБЕЛЕЖКА

- Не използвайте алкохол, разтворители или химически препарати за почистване на машината.



## Почистване на филтъра за източващата помпа

### ⚠ ПРЕДУПРЕЖДЕНИЕ!

- Внимавайте с топлата вода!
- Оставете разтвора с препарата да се охлади.
- Преди пране изключете машината от контакта, за да избегнете токов удар.
- Филтърът на дренажната помпа може да задържи малки нишки и чужди тела след измиването.
- Почиствайте периодично филтъра, за да осигурите нормалната работа на пералната машина

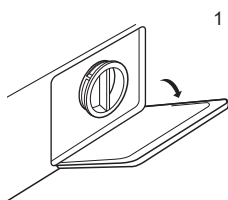

Отворете долния капак

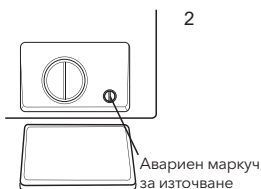

Завъртете на 90° и издърпайте маркуча за аварийно източване и свалете капачката на маркуча

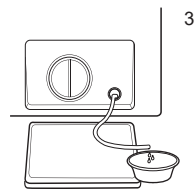

След като водата изтече, върнете обратно маркуча за източване на вода

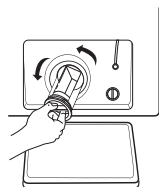

Отворете филтъра, като го завъртите обратно на часовниковата стрелка

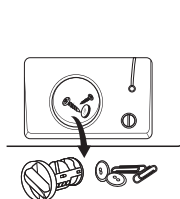

Отстранете чуждите вещества

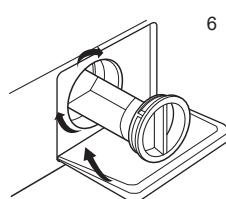

Затворете долната капачка

### ⚠ ВНИМАНИЕ!

- Уверете се, че капачката на клапана и маркучът за аварийно източване са поставени отново правилно, уплътнението на капачката трябва да се постави на едно ниво с уплътнението на отвора, в противен случай може да изтече вода;
- Някои машини нямат маркуч за аварийно източване, завъртете директно долната капачка, за да позволите водата да се излее в леген.
- Когато използвате устройството и в зависимост от избраната програма, помпата може да съдържа гореща вода. Никога не сваляйте капака на помпата по време на цикъл на пране, винаги изчакайте, докато уредът приключи цикъла и е празен. Когато поставяте отново капака, уверете се, че е здраво закрепен

## ОТСТРАНЯВАНЕ НА НЕИЗПРАВНОСТИ

Машината не се стартира или спира по време на работа. Първо се опитайте да намерите решение на проблема по-долу. Ако не успеете, свържете се със сервизен център.

| Описание                         | Причина  | Решение   |
|----------------------------------|--|---|
| Пералнята не може да се стартира | Вратата не е затворена правилно                    | Рестартирайте, след като вратата бъде затворена<br>Проверете дали не са заседнали дрехи |
| Вратата не може да се отвори     | Опцията за защита на пералната машина е активирана | Изключете захранването, рестартирайте уреда   |

| Описание                           | Причина  | Решение  |
|------------------------------------|--|--|
| Изтичане на вода.                  | Връзката между входящата тръба или изходящия маркуч не е затегната | Проверете и закрепете водопроводните тръби. Почистете изпускателния маркуч |
| Остатъци от препарат в кутията     | Препаратът се навлажнява или се слепва на бучки                    | Почистете и избършете кутията за препарат                                  |
| Индикаторът или дисплеят не светят | Изключете уреда от контакт   | Check if the power is shut down and the power plug is connected correctly  |
| Необичаен шум                      |  | Проверете дали крепежните елементи (фиксаторите) са отстранени             |

| Описание | Причина  | Решение   |
|----------|--|---|
| E30      | Вратата не е затворена правилно                  | Рестартирайте машината, след като затворите вратата. Уверете се, че няма заседнало пране.     |
| E10      | Проблем с впръскването на вода по време на пране | Проверете дали налягането на водата не е твърде ниско   |
| E21      | Източването на вода е твърде дълго               | Изправете маркуча за вода   |
| E12      | Изтичане на вода                                 | Проверете дали филтърът на входящия вентил не е запушен                                       |
| EXX      | Други  | Моля, опитайте първо да рестартирате машината, ако проблемът продължава, обадете се на сервиз |

### ЗАБЕЛЕЖКА

- След проверката активирайте уреда. Ако проблемът продължава или ако кодът за грешка се появи отново на дисплея, свържете се със сервиза.

## Технически спецификации

|                               |              |      |
|-------------------------------|--------------|------|
| Максимален ток                | 10A          |      |
| Стандартно налягане на водата | 0.05MPa~1MPa |      |
| Електрозахранване             | 220-240V~    | 50Hz |
| Капацитет на пране            | 8.0kg        |      |
| Размери (Ш x Д x В)           | 595x565x850  |      |
| Тегло                         | 68kg         |      |
| Номиналната мощност           | 2000W        |      |

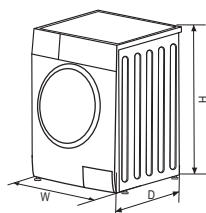

## Характеристики на уреда

Характеристики на уреда, свързани с Регламент (ЕС) № 1061/2010

|  |          |
|--|----------|
| Търговска марка  |          |
| Идентификатор на модела:   | WF81492M |
| Номинален капацитет в kg памучно пране   | 8        |
| Клас на енергийна ефективност по скала от A+++ (най-ефективен) до D (най-малко ефективен)  | A+++     |
| Годишен разход на електроенергия - 196 kWh, базиран на 220 стандартни цикъла на пране за стандартните програми за памук при 60 °C и 40 °C, с напълно и частично зареден барабан и с консумация в режими на ниска мощност. Действителната консумация на енергия ще зависи от това как се използва устройството.                           |          |
| Консумация на енергия при стандартната програма за памук 60°C при пълно натоварване  | 0.82kwh  |
| Консумация на енергия при стандартната програма за памук 60°C при частично зареждане   | 0.75kwh  |
| Консумация на енергия при стандартната програма за памук 40°C при частично зареждане   | 0.73kwh  |
| Претеглена консумация на енергия в режим изключено   | 0.50W    |
| Претеглена консумация на енергия в режим оставено включено   | 1.00W    |
| Разход на вода на годишна база - 11000 литра, въз основа на 220 стандартни цикъла на пране за стандартните програми за памук при 60 °C и 40 °C при пълно и частично зареден барабан. Действителната консумация на вода ще зависи от начина на използване на уреда.   |          |
| Класът на ефективност на сушене чрез центрофугиране B по скала от G (най-малко ефективен) до A (най-ефективен).  |          |
| Максимална скорост на центрофугиране   | 1400     |
| Остатъчно съдържание на влага  | 53%      |
| „Интензивна програма 60°C“ и „Интензивна програма 40°C“ са стандартните програми за пране, за които се отнася информацията на етикета и настоящите характеристики, тези програми са подходящи за изпиране на нормално замърсено памучно пране и са най-ефективните програми по отношение на комбинираното потребление на енергия и вода. |          |
| Програмираното време на стандартната програма за памук 60°C при пълно натоварване  | 280min   |
| Програмираното време на стандартната програма за памук 60°C при половин натоварване  | 270min   |
| Програмираното време на стандартната програма за памук 40°C при половин натоварване  | 270min   |
| Продължителност на режим на оставено включено (left-on)  | 1min     |
| Емисии на въздушен акустичен шум по време на фаза на изпиране  | 57dB     |
| Емисии на въздушен акустичен шум по време на фаза на центрофугиране  | 79dB     |

„Вградена“ перална машина

Програма за изпитване на консумацията на енергия: Intensive 60/40 °C. Скорост: максимална скорост; Другите параметри са зададени по подразбиране.

# Продуктов информационен лист

ДЕЛЕГИРАН РЕГЛАМЕНТ (ЕС) 2019/2014 НА КОМИСИЯТА по отношение на енергийното етикетиране на битови перални машини и битови перални машини със сушилня

**Име или търговска марка на доставчика:** Tesla

**Адрес на доставчика:** Tesla Electronics, Litijska 47, 1000 Ljubljana, SI

**Идентификатор на модела:** WF81492M

## Общи параметри на продукта:

| Параметър   | Стойност            | Параметър   | Стойност  |      |
|---|---------------------|---|---|------|
| Номинален капацитет <sup>a)</sup> (kg)  | 8,0                 | Размери в cm  | Височина  | 85   |
|   |                     |   | Ширина  | 60   |
|   |                     |   | Дълбочина   | 57   |
| Индекс за енергийна ефективност <sup>a)</sup> (IEE <sub>w</sub> )   | 60,0                | Клас на енергийна ефективност <sup>a)</sup>   | B   |      |
| Индекс на ефективността на изпиране <sup>a)</sup>   | 1,031               | Ефективност на изплакването (g/kg) <sup>a)</sup>  | 5,0   |      |
| Консумация на енергия в kWh на цикъл на базата на програмата „eко“ 40 — 60 при комбинация от пълно и частично зареждане. Реалната консумация на енергия ще зависи от начина, по който се използва уредът. | 55,000              | Консумация на вода в литри на цикъл на базата на програмата „eко“ 40 — 60 при комбинация от пълно и частично зареждане. Реалната консумация на вода ще зависи от начина, по който се използва уредът и от твърдостта на водата. | 48  |      |
| Максимална температура във вътрешността на третираните текстилни изделия <sup>a)</sup> (°C)   | Номинален капацитет | 34  | Претеглено остатъчно съдържание на влага <sup>a)</sup> (%)      | 53,9 |
|   | Половин             | -   |   |      |
|   | Четвърт             | -   |   |      |
| Скорост на центрофугиране <sup>a)</sup> (об./мин.)  | Номинален капацитет | 1 400   | Клас на ефективност на сушене чрез центрофугиране <sup>a)</sup> | B    |
|   | Половин             | -   |   |      |
|   | Четвърт             | -   |   |      |

|  |                     |      |  |                |
|--|---------------------|------|--|----------------|
| Времетраене на програмата <sup>а)</sup><br>(ч:мин)   | Номинална капацитет | 2:48 | Тип  | Свободностояща |
|  | Половин             | -    |  |                |
|  | Четвърт             | -    |  |                |
| Излъчван въздушен шум във фазата на центрофугиране <sup>а)</sup><br>(dB(A) при нулево ниво 1 рW)                                 |                     | 76   | Клас по излъчван въздушен шум <sup>а)</sup> (фаза на центрофугиране) | В              |
| Режим „изключено“ (W) (ако се прилага)   |                     | 0,50 | Режим на готовност (W) (ако се прилага)                              | 1,00           |
| Режим на отложен старт (W) (ако е приложимо)   |                     | н.п. | Мрежови режим на готовност (W) (ако е приложимо)                     | н.п.           |
| <b>Минимален срок на гаранцията, предложена от доставчика: 24 месеци</b>   |                     |      |  |                |
| <b>Продуктът е проектиран да отделя сребърни йони по време на цикъла на пране</b>  |                     |      | <b>НЕ</b>  |                |
| <b>Допълнителна информация:</b>  |                     |      |  |                |
| Връзка към уебсайта на доставчика, където се намира информацията от точка 9 от приложение II към Регламент 2019/2023: tesla.info |                     |      |  |                |

а) за програмата „еко“ 40—60

## ΟΔΗΓΙΕΣ ΑΣΦΑΛΕΙΑΣ

Για την ασφάλειά σας, οι πληροφορίες που περιέχονται σε αυτό το εγχειρίδιο πρέπει να τηρούνται προκειμένου να ελαχιστοποιηθεί ο κίνδυνος πυρκαγιάς, έκρηξης ή ηλεκτροπληξίας ή να αποφευχθεί η πρόκληση υλικών ζημιών, τραυματισμού ή θανάτου.

Επεξήγηση συμβόλων:



### ΠΡΟΕΙΔΟΠΟΙΗΣΗ!

Ο συνδυασμός αυτού του συμβόλου και της λέξης επισήμανσης δηλώνει μια δυνητικά επικίνδυνη κατάσταση η οποία, εάν δεν αποφευχθεί, μπορεί να επιφέρει θάνατο ή σοβαρό τραυματισμό.



### ΠΡΟΣΟΧΗ!

Ο συνδυασμός αυτού του συμβόλου και της λέξης επισήμανσης δηλώνει μια δυνητικά επικίνδυνη κατάσταση η οποία μπορεί να επιφέρει ελαφρούς ή ήσσονος σημασίας τραυματισμούς, υλικές ζημιές ή ζημιά στο περιβάλλον.



### ΣΗΜΕΙΩΣΗ

Ο συνδυασμός αυτού του συμβόλου και της λέξης επισήμανσης δηλώνει μια δυνητικά επικίνδυνη κατάσταση η οποία μπορεί να επιφέρει ελαφρούς ή ήσσονος σημασίας τραυματισμούς.



### ΠΡΟΕΙΔΟΠΟΙΗΣΗ!

#### Ηλεκτροπληξία

- Εάν το καλώδιο τροφοδοσίας υποστεί ζημιά, πρέπει να αντικατασταθεί από τον κατασκευαστή, τον αντιπρόσωπο σέρβις ή ομοίως ειδικευμένα άτομα προς αποφυγή τυχόν κινδύνων.
- Τα παλιά σετ εύκαμπτων σωλήνων δεν πρέπει να επαναχρησιμοποιούνται, αλλά πρέπει να χρησιμοποιούνται τα νέα σετ εύκαμπτων σωλήνων που παρέχονται μαζί με τη συσκευή.
- Πριν από την εκτέλεση οποιασδήποτε εργασίας συντήρησης, αποσυνδέστε τη συσκευή από το δίκτυο παροχής ηλεκτρικού ρεύματος.
- Αποσυνδέστε πάντοτε τη συσκευή και κλείνετε την παροχή νερού μετά τη χρήση. Λάβετε υπόψη τη μέγ. πίεση εισόδου του νερού, εκφρασμένη σε πασκάλ. Λάβετε υπόψη την ελάχ. πίεση εισόδου του νερού, εκφρασμένη σε πασκάλ.
- Για εγγυημένη ασφάλεια, το φινιρίσμα παροχής ρεύματος πρέπει να συνδέεται σε γειωμένη πρίζα τριών πόλων. Πραγματοποιήστε προσεκτικούς ελέγχους και βεβαιωθείτε ότι η πρίζα σας φέρει κατάλληλη και αξιόπιστη γείωση.
- Φροντίστε τη σύνδεση των συσκευών για τη λειτουργία των οποίων απαιτείται η χρήση νερού και ηλεκτρικού ρεύματος να πραγματοποιείται από ειδικευμένο τεχνικό σύμφωνα με τις οδηγίες του κατασκευαστή και τους τοπικούς κανονισμούς ασφαλείας.
- Πριν από τον καθαρισμό ή τη συντήρηση της συσκευής, τραβήξτε το φινιρίσμα από την πρίζα ηλεκτρικού ρεύματος.
- Μη συνδέετε τη συσκευή σε πρίζα με ονομαστική ένταση ρεύματος μικρότερη από αυτή της συσκευής. Μην τραβάτε ποτέ το φινιρίσμα με βρεγμένα χέρια.
- Μην ξεχνάτε να αποσυνδέετε τη συσκευή από την παροχή νερού και ηλεκτρικού ρεύματος αμέσως μετά το πλύσιμο των ρούχων.

#### Κίνδυνος για παιδιά!

- Χώρες ΕΕ: Αυτή η συσκευή μπορεί να χρησιμοποιείται από παιδιά ηλικίας 8 ετών και άνω και από άτομα με μειωμένες σωματικές, αισθητηριακές ή διανοητικές ικανότητες που στερούνται την κατάλληλη εμπειρία και γνώση, εφόσον βρίσκονται υπό επίβλεψη ή έχουν λάβει οδηγίες για την ασφαλή χρήση της συσκευής και έχουν κατανοήσει τους κινδύνους που υπάρχουν. Τα παιδιά δεν επιτρέπεται να παίζουν με τη συσκευή. Οι εργασίες καθαρισμού και συντήρησης από πλευράς του χρήστη δεν πρέπει να πραγματοποιούνται από παιδιά χωρίς την επίβλεψη ενηλίκων.
- Τα παιδιά ηλικίας 3 ετών και κάτω πρέπει να βρίσκονται υπό επίβλεψη προκειμένου να διασφαλίζεται ότι δεν παίζουν με τη συσκευή.
- Ζώα και παιδιά ενδέχεται να σκαρφαλώσουν επάνω στη συσκευή. Ελέγχετε τη συσκευή πριν από κάθε λειτουργία.
- Τα παιδιά πρέπει να βρίσκονται υπό επίβλεψη προκειμένου να διασφαλίζεται ότι δεν παίζουν με τη συσκευή.
- Το γυάλινο τζάμι της πόρτας μπορεί να θερμανθεί πολύ κατά τη λειτουργία. Κρατήστε τα παιδιά και τα κατοικίδια

μακριά από τη συσκευή κατά τη διάρκεια της λειτουργίας, όπως επίσης από χώρους με υψηλή συγκέντρωση υγρασίας ή εκρηκτικά ή καυστικά αέρια.

- Αφαιρέστε όλες τις συσκευασίες και τα μπουλόνια μεταφοράς προτού χρησιμοποιήσετε τη συσκευή. Σε αντίθετη περίπτωση, ενδέχεται να προκληθεί σοβαρή ζημιά.

### Κίνδυνος έκρηξης!

- Μην πλένετε ή στεγνώνετε είδη που έχουν καθαριστεί, πλυθεί, εμποτιστεί με ή στα οποία έχουν εφαρμοστεί τοπικά εύφλεκτες ή εκρηκτικές ουσίες (όπως κερί, λάδι, βαφή, βενζίνη, καθαριστικά για λιπαρούς λεκέδες, διαλύτες για στεγνό καθάρισμα, κηροζίνη κ.λπ.) Αυτό ενδέχεται να προκαλέσει πυρκαγιά ή έκρηξη.
- Το πλυντήριο-στεγνωτήριο δεν πρέπει να χρησιμοποιείται, αν για τον καθαρισμό του χρησιμοποιήθηκαν επαγγελματικά χημικά.
- Ο αέρας εξαγωγής δεν πρέπει να εκκινώνεται μέσα σε αγωγό που χρησιμοποιείται για την απαγωγή αερίων παραγόμενων από συσκευές που καίνε φυσικό αέριο ή άλλα καύσιμα.
- Πριν από το πλύσιμο, ξεπλύνετε σχολαστικά τα είδη πλένοντάς τα στο χέρι.



### ΠΡΟΣΟΧΗ!

#### Εγκατάσταση του προϊόντος!

- Αυτό το πλυντήριο ρούχων προορίζεται αποκλειστικά για χρήση σε εσωτερικό χώρο.
- Δεν προορίζεται για εντοιχισμό.
- Τα ανοίγματα δεν πρέπει να καλύπτονται με χαλί.
- Το πλυντήριο ρούχων δεν πρέπει να εγκαθίσταται στο λουτρό ή σε χώρους με υψηλή συγκέντρωση υγρασίας, καθώς και σε χώρους με εκρηκτικά ή καυστικά αέρια.
- Τα πλυντήρια ρούχων με μονή βαλβίδα εισόδου μπορούν να συνδεθούν μόνο στην παροχή κρύου νερού. Τα πλυντήρια ρούχων με διπλή βαλβίδα εισόδου πρέπει να συνδέονται σωστά στην παροχή ζεστού και κρύου νερού.
- Το φιλτράρισμα πρέπει να είναι προσβάσιμο μετά την εγκατάσταση.
- Η συσκευή δεν πρέπει να εγκαθίσταται πίσω από πόρτα που κλειδώνει, συρόμενη πόρτα ή πόρτα με μεντεσέ στην αντίθετη πλευρά από αυτή του πλυντηρίου-στεγνωτηρίου.
- Η συσκευή δεν πρέπει να τοποθετείται σε χώρο με πολλή υγρασία.
- Αφαιρέστε όλες τις συσκευασίες και τα μπουλόνια μεταφοράς προτού χρησιμοποιήσετε τη συσκευή. Σε αντίθετη περίπτωση, ενδέχεται να προκληθεί σοβαρή ζημιά.

#### Κίνδυνος πρόκλησης ζημιάς στη συσκευή!

- Η συσκευή σας προορίζεται μόνο για οικιακή χρήση και έχει σχεδιαστεί μόνο για υφάσματα που μπορούν να πλυθούν σε πλυντήριο.
- Μη σκαρφαλώνετε και μην κάθεστε επάνω στη συσκευή.
- Μη στηρίζετε στην πόρτα της συσκευής.
- Μέτρα προφύλαξης κατά τον χειρισμό της συσκευής:
  1. Τα μπουλόνια μεταφοράς πρέπει να τοποθετούνται εκ νέου στη συσκευή από ειδικευμένο άτομο.
  2. Το νερό που συσσωρεύεται στο εσωτερικό της συσκευής θα πρέπει να αποστραγγίζεται.
  3. Να χειρίζεστε τη συσκευή με προσοχή. Μην κρατάτε τη συσκευή από τα προεξέχοντα μέρη της για να την ανυψώσετε. Η πόρτα της συσκευής δεν πρέπει να χρησιμοποιείται ως λαβή κατά τη μεταφορά.
  4. Αυτή η συσκευή είναι βαριά. Μεταφέρετέ τη με προσοχή.
  5. Μην τοποθετείτε τα χέρια σας στη λεκάνη εκκένωσης του τρεχούμενου νερού.
- Μην κλείνετε την πόρτα με υπερβολική δύναμη. Αν δυσκολεύεστε να κλείσετε την πόρτα, ελέγξτε αν τα ρούχα έχουν τοποθετηθεί και καταναμηθεί σωστά μέσα στον κάδο.
- Το πλύσιμο χαλιών απαγορεύεται.

#### Λειτουργία της συσκευής!

- Η συσκευή αυτή πρέπει να βαθμονομηθεί προτού χρησιμοποιηθεί.
- Προτού πλύνετε ρούχα για πρώτη φορά, η συσκευή πρέπει να εκτελέσει έναν πλήρη κύκλο λειτουργίας που θα περιλαμβάνει όλες τις διαδικασίες, χωρίς να τοποθετηθούν ρούχα στον κάδο.
- Απαγορεύεται η χρήση εύφλεκτων και εκρηκτικών ή τοξικών διαλυτών. Δεν πρέπει να χρησιμοποιούνται διαλύτες, όπως βενζίνη, οινόπνευμα κ.λπ., ως απορρυπαντικά. Επιλέγτε μόνο απορρυπαντικά κατάλληλα για το πλυντήριο ρούχων, ειδικά για τον κάδο.
- Βεβαιωθείτε ότι όλες οι τσέπες των ρούχων είναι άδειες. Τα αιχμηρά και σκληρά αντικείμενα, όπως κέρματα, αγκράφες, καρφιά, βίδες ή πέτρες κ.λπ., μπορούν να προκαλέσουν σοβαρή ζημιά σε αυτή τη συσκευή.
- Βεβαιωθείτε ότι έχει αποστραγγιστεί όλο το νερό πριν ανοίξετε την πόρτα της συσκευής. Μην ανοίγετε την πόρτα, αν

μπορείτε να δείτε ότι υπάρχει ακόμα νερό μέσα στον κάδο.

- Προσέχετε να μην πάθετε έγκαυμα όταν αποστραγγίζεται το καυτό νερό πλύσης από τη συσκευή.
- Μετά την ολοκλήρωση του προγράμματος, περιμένετε δύο λεπτά μέχρι να ανοίξετε την πόρτα.
- Μη συμπληρώνετε ποτέ νερό με το χέρι κατά το πλύσιμο.
- Αν πρέπει οπωσδήποτε να τοποθετηθούν στο στεγνωτήριο υφάσματα που έχουν υπολείμματα από φυτικό ή μαγειρικό λάδι ή που έχουν λερωθεί από προϊόντα φροντίδας μαλλιών, πρέπει πρώτα να πλυθούν με ζεστό νερό με επιπλέον ποσότητα απορρυπαντικού. Αυτό θα μειώσει, αλλά δεν θα εξαλείψει, τον κίνδυνο.
- Πρέπει να εξασφαλίζεται επαρκής εξαερισμός, για να αποφευχθεί η επιστροφή αερίων από συσκευές που καίνε άλλα καύσιμα, συμπεριλαμβανομένων τζακιών ή άλλων συσκευών ανοιχτής φλόγας, στον χώρο του στεγνωτηρίου.
- Μη χρησιμοποιείτε τη συσκευή για το στέγνωμα ρούχων που δεν έχουν πλυθεί.
- Είδη λερωμένα με ουσίες, όπως μαγειρικό λάδι, ασετόν, οινόπνευμα, πετρέλαιο, κηροζίνη, αφαιρετικά λεκέδων, νέφτι, κεριά και αφαιρετικά κεριού πρέπει πρώτα να πλυθούν με ζεστό νερό με επιπλέον ποσότητα απορρυπαντικού και μετά να στεγνώσουν στη συσκευή.
- Διάφορα είδη, όπως αφρός καουτσούκ (αφρός λάτεξ), σκουφάκια για ντους, αδιάβροχα υφάσματα, είδη με επένδυση από καουτσούκ και ρούχα ή μαξιλάρια γεμισμένα με αφρό καουτσούκ δεν πρέπει να στεγνώνουν στη συσκευή.
- Τα μαλακτικά ρούχων ή παρεμφερή προϊόντα πρέπει να χρησιμοποιούνται σύμφωνα με τις οδηγίες του κατασκευαστή τους.
- Σε συσκευές στις οποίες το καπάκι μπορεί να ανοιχτεί κατά την εξαγωγή του νερού, απαιτούνται τουλάχιστον 15 δευτερόλεπτα μέχρι η λεκάνη εκκένωσης του νερού να σταματήσει τελείως.
- Στο τελικό στάδιο ενός προγράμματος του πλυντηρίου-στεγνωτηρίου δεν χρησιμοποιείται θερμότητα (κύκλος κρούου αέρα), προκειμένου να εξασφαλιστεί ότι τα είδη διατηρούνται σε μια θερμοκρασία που δεν θα τα καταστρέψει.
- Αφαιρέστε όλα τα αντικείμενα από τις τσέπες, όπως αναπτήρες και σπύρτα, προτού χρησιμοποιήσετε τη συσκευή.
- ΠΡΟΕΙΔΟΠΟΙΗΣΗ: Μη διακόπτετε ποτέ τη λειτουργία ενός πλυντηρίου-στεγνωτηρίου πριν από τη λήξη του κύκλου στεγνώματος εκτός εάν αφαιρεθούν γρήγορα όλα τα είδη και απλωθούν μέσα στον κάδο για να διαχέεται η θερμότητα.

### Συσκευασία/Απόρριψη συσκευής



Αυτή η σήμανση δηλώνει ότι αυτό το προϊόν δεν πρέπει να απορρίπτεται με τα υπόλοιπα οικιακά απόβλητα στις χώρες της ΕΕ. Για την αποτροπή πιθανής ζημιάς στο περιβάλλον ή την ανθρώπινη υγεία, ανακυκλώστε τη συσκευή υπεύθυνα για την προαγωγή της αειφόρου επαναχρησιμοποίησης των υλικών πόρων. Για να επιστρέψετε τη χρησιμοποιημένη συσκευή σας, αξιολογήστε τα συστήματα επιστροφής και συλλογής ή επικοινωνήστε με τον μεταπωλητή από τον οποίο προμηθευτήκατε το προϊόν, καθώς μπορεί να το παραλάβει και να το στείλει για ασφαλή ανακύκλωση.



# ΕΓΚΑΤΑΣΤΑΣΗ

## Περιγραφή προϊόντος

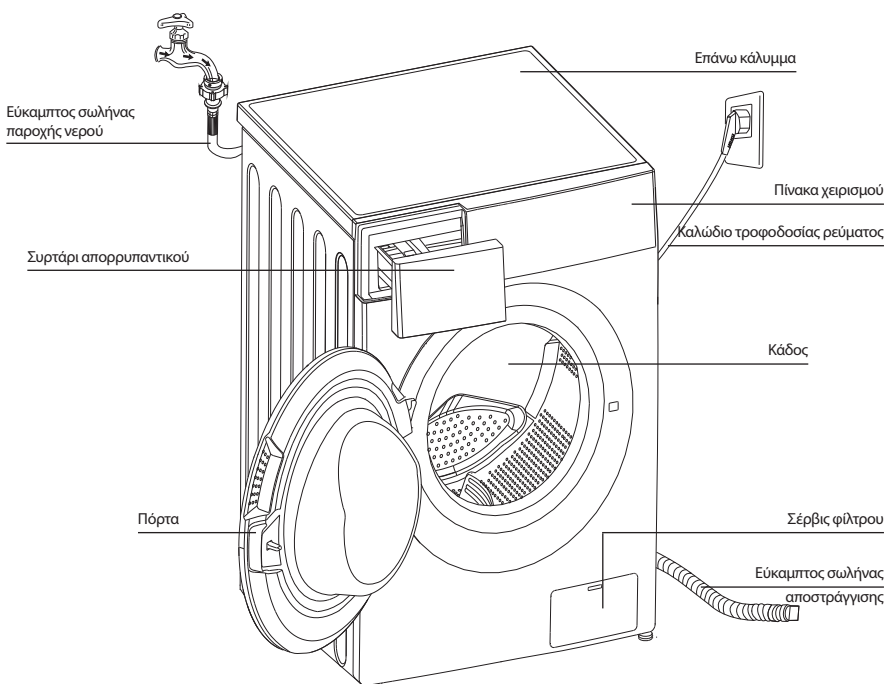

### ΣΗΜΕΙΩΣΗ

Το διάγραμμα απεικόνισης εξυπηρετεί σκοπούς αναφοράς μόνο. Η διάταξη στο πραγματικό προϊόν μπορεί να διαφέρει.

### Παρελόμενα



Τάπα σπής μεταφοράς

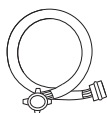

Εύκαμπος σωλήνας παροχής κρύου νερού

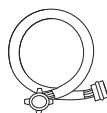

Εύκαμπος σωλήνας παροχής ζεστού νερού (προαιρετικά)

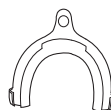

Στήριγμα εύκαμπτου σωλήνα αποστράγγισης (προαιρετικά)



Εγχειρίδιο χρήστη

### Χώρος εγκατάστασης

#### ΠΡΟΕΙΔΟΠΟΙΗΣΗ!

- Η συσκευή πρέπει να σταθεροποιείται έτσι ώστε να μη μετακινείται!
- Βεβαιωθείτε ότι η συσκευή δεν πατάει το καλώδιο τροφοδοσίας

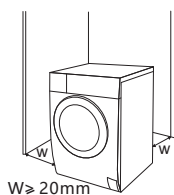

Πριν από την εγκατάσταση του πλυντηρίου, πρέπει να επιλέξετε μια θέση που να έχει τα εξής χαρακτηριστικά:

1. Να βρίσκεται σε στεγνό χώρο, με στέρεο και επίπεδο δάπεδο
2. Να μην είναι εκτεθειμένη στο άμεσο ηλιακό φως
3. Να αερίζεται επαρκώς
4. Η θερμοκρασία δωματίου να είναι μεγαλύτερη από 0 °C
5. Να είναι μακριά από πηγές θερμότητας, όπως συσκευές καύσης άνθρακα ή αερίου.



### Αποσυσκευασία του πλυντηρίου ρούχων



#### ΠΡΟΕΙΔΟΠΟΙΗΣΗ!

- Τα υλικά συσκευασίας (π.χ. μεμβράνες, φελιζόλ) ενδέχεται να είναι επικίνδυνα για τα παιδιά.
- Υπάρχει κίνδυνος ασφυξίας! Κρατήστε όλα τα υλικά συσκευασίας μακριά από παιδιά..

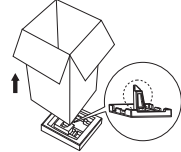

1. Αφαιρέστε το χαρτοκιβώτιο και τα υλικά συσκευασίας από φελιζόλ.
2. Ανασηκώστε το πλυντήριο ρούχων και αφαιρέστε τη συσκευασία της βάσης. Βεβαιωθείτε ότι το μικρό τριγωνικό αφρώδες τμήμα αφαιρείται μαζί με τη βάση. Σε αντίθετη περίπτωση, ξαπλώστε τη μονάδα στο πλάι, κατόπιν αφαιρέστε το μικρό αφρώδες τμήμα από τη βάση της μονάδας με το χέρι.
3. Αφαιρέστε την ταινία συγκράτησης του καλωδίου τροφοδοσίας και του εύκαμπτου σωλήνα αποστράγγισης.
4. Αφαιρέστε τον εύκαμπο σωλήνα εισόδου νερού από τον κάδο.

### Αφαιρέστε τα μπουλόνια μεταφοράς



#### ΠΡΟΕΙΔΟΠΟΙΗΣΗ!

- Πριν από τη χρήση του πλυντηρίου, πρέπει να αφαιρεθούν τα μπουλόνια μεταφοράς από το πίσω μέρος της συσκευής.
- Τα μπουλόνια μεταφοράς πρέπει να φυλάσσονται σε ασφαλές μέρος για μελλοντική χρήση σε περίπτωση μεταφοράς του προϊόντος.

Ακολουθήστε τα παρακάτω βήματα για να αφαιρέσετε τα μπουλόνια:

1. Χαλαρώστε τα 4 μπουλόνια με ένα ροπόκλειδο και αφαιρέστε τα.
2. Κλείστε τις οπές μεταφοράς με τις ειδικές τάτες.
3. Φυλάσσετε κατάλληλα τα μπουλόνια μεταφοράς για μελλοντική χρήση.

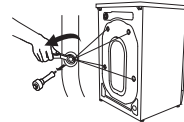

### Αλφάδιασμα πλυντηρίου ρούχων



#### ΠΡΟΕΙΔΟΠΟΙΗΣΗ!

- Τα παξιμάδια ασφάλισης των τεσσάρων ποδιών πρέπει να είναι καλά στερεωμένα στο πλαίσιο.
1. Βεβαιωθείτε ότι τα πόδια είναι καλά στερεωμένα στο πλαίσιο του πλυντηρίου. Αν δεν είναι, στρέψτε τα στις αρχικές θέσεις του και σφίξτε τα παξιμάδια.
  2. Χαλαρώστε το παξιμάδι ασφάλισης και γυρίστε τα πόδια μέχρι να έρθουν σε πλήρη επαφή με το δάπεδο.
  3. Ρυθμίστε τα πόδια και σφίξτε τα με ένα ροπόκλειδο, μέχρι να βεβαιωθείτε ότι η συσκευή είναι σταθερή.

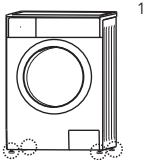

1

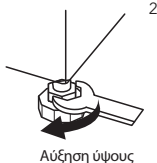

2

Αύξηση ύψους

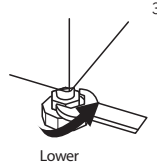

3

Lower

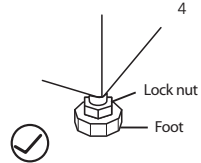

4

Lock nut

Foot

## Σύνδεση εύκαμπτου σωλήνα παροχής νερού

### ΠΡΟΕΙΔΟΠΟΙΗΣΗ!

- Για την αποφυγή διαρροής νερού ή πρόκλησης ζημιών λόγω του νερού, ακολουθήστε τις οδηγίες αυτού του κεφαλαίου!
- Αποφεύγετε τη συστροφή, τη σύνθλιψη, την τροποποίηση ή την πρόκληση φθοράς στον εύκαμπο σωλήνα εισόδου νερού.
- Για τα μοντέλα που διαθέτουν βαλβίδα ζεστού νερού, χρησιμοποιήστε τον εύκαμπο σωλήνα παροχής ζεστού νερού για να συνδέσετε τη συσκευή στη βρύση ζεστού νερού. Η κατανάλωση ενέργειας θα μειωθεί αυτόματα σε μερικά προγράμματα.

Συνδέστε τον σωλήνα εισαγωγής όπως απεικονίζεται. Υπάρχουν δύο τρόποι σύνδεσης του σωλήνα εισαγωγής.

1. Σύνδεση μεταξύ συμβατικής βρύσης και εύκαμπτου σωλήνα εισόδου.

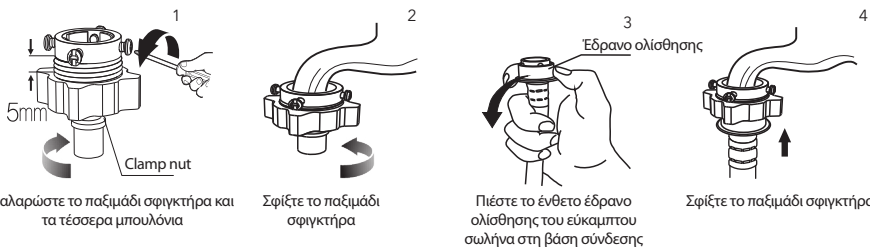

2. Σύνδεση μεταξύ συμβατικής βρύσης και εύκαμπτου σωλήνα εισόδου.

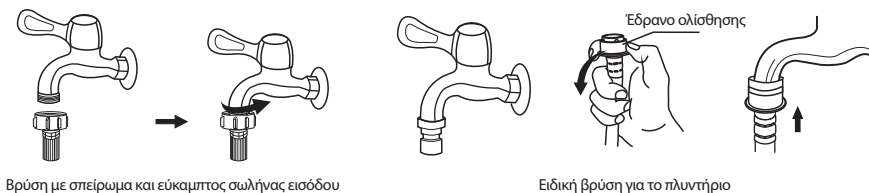

Συνδέστε το άλλο άκρο του σωλήνα εισόδου στη βαλβίδα εισόδου στην πίσω πλευρά του προϊόντος και σφίξτε τον σωλήνα στρέφοντάς τον δεξιόστροφα.

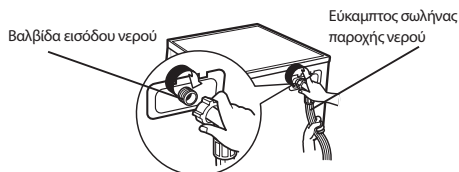

## Εύκαμπος σωλήνας αποστράγγισης

### ΠΡΟΕΙΔΟΠΟΙΗΣΗ!

- Μη συστρέψετε ή επεκτείνετε τον εύκαμπο σωλήνα αποστράγγισης.
- Τοποθετήστε τον εύκαμπο σωλήνα αποστράγγισης σωστά, διαφορετικά ενδέχεται να προκληθεί ζημιά η οποία θα μπορούσε να οδηγήσει σε διαρροή νερού.

Υπάρχουν δύο τρόποι σύνδεσης του άκρου του εύκαμπτου σωλήνα αποστράγγισης:

1. Τοποθετήστε τον εύκαμπο σωλήνα στην οπή αποστράγγισης νερού

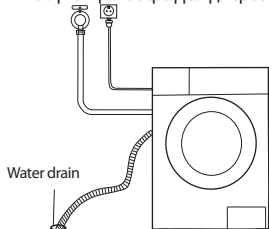

2. Συνδέστε το στον σωλήνα αποστράγγισης.

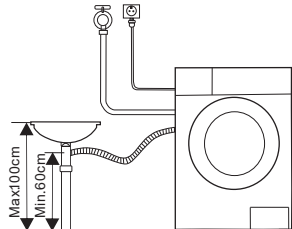

## ΣΗΜΕΙΩΣΗ

Εάν η συσκευή διαθέτει στήριγμα εύκαμπτου σωλήνα αποστράγγισης, εγκαταστήστε το με τον τρόπο που απεικονίζεται παρακάτω.

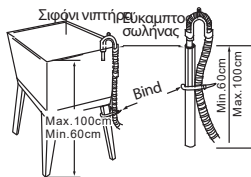
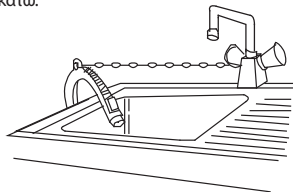

## ΠΡΟΕΙΔΟΠΟΙΗΣΗ!

- Κατά την εγκατάσταση του εύκαμπτου σωλήνα αποστράγγισης, δέστε τον με ένα σχοινί.
- Εάν ο εύκαμπος σωλήνας αποστράγγισης είναι πολύ μακρύς, μην τον σπρώχνετε στο εσωτερικό του πλυντηρίου καθώς με αυτόν τον τρόπο θα προκληθούν μη φυσιολογικοί θόρυβοι.

# ΛΕΙΤΟΥΡΓΙΕΣ

## Γρήγορη εκκίνηση

### ΠΡΟΣΟΧΗ!

- Πριν από τη χρήση, βεβαιωθείτε ότι η συσκευή έχει εγκατασταθεί σωστά.
- Προτού πλύνετε ρούχα για πρώτη φορά, το πλυντήριο πρέπει να εκτελέσει έναν πλήρη κύκλο λειτουργίας χωρίς ρούχα ο οποίος θα περιλαμβάνει όλες τις διαδικασίες. Ακολουθήστε τα παρακάτω βήματα.

## ΒΑΘΜΟΝΟΜΗΣΗ

Συνιστάται η βαθμονόμηση του πλυντηρίου για καλύτερες επιδόσεις.

1. Αδειάστε το πλυντήριο.
2. Συνδέστε το πλυντήριο στην πρίζα ηλεκτρικού ρεύματος.
3. Ενεργοποιήστε το πλυντήριο και πατήστε τα κουμπιά «Delay» και «Speed» ταυτόχρονα. Εντός 10 δευτερολέπτων εμφανίζεται η ένδειξη «t19» στην οθόνη.
4. Πατήστε ▷|| το κουμπί ενεργοποίησης και περιμένετε μέχρι να εμφανιστεί η ένδειξη «\*\*\*\*» στην οθόνη.

### 1. Πριν από την πλύση

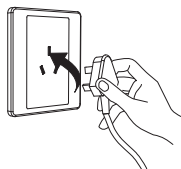

Σύνδεση στην πρίζα



Άνοιγμα βρύσης

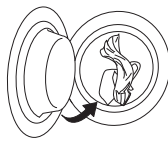

Φόρτωση

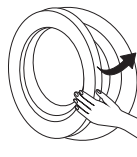

Κλείσιμο πόρτας

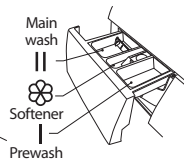

Προσθήκη απορρυπαντικού

## ΣΗΜΕΙΩΣΗ

- Εάν επιλεγεί το πρόγραμμα πρόπλυσης σε συσκευές που υποστηρίζουν αυτή τη λειτουργία, το απορρυπαντικό πρέπει να προστεθεί στη «θήκη I».

## 2. Πλύση



Ενεργοποίηση

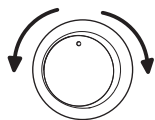

Επιλογή προγράμματος

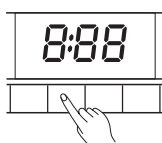

Επιλογή λειτουργίας ή προεπιλεγμένης ρύθμισης



Εναρξη

### ΣΗΜΕΙΩΣΗ

- Εάν επιλεγεί η προεπιλεγμένη λειτουργία, το βήμα 3 μπορεί να παραλειφθεί.
- Το διάγραμμα απεικόνισης των κουμπιών λειτουργίας εξυπηρετεί σκοπούς αναφοράς μόνο. Η διάταξη στο πραγματικό προϊόν μπορεί να διαφέρει.

## 3. Μετά την πλύση

Ηχηρή χαρακτηριστική ηχητική ειδοποίηση «μπιπ» και εμφανίζεται η ένδειξη «End (Λήξη)» στην οθόνη.

### Πριν από κάθε πλύση

- Η θερμοκρασία λειτουργίας του πλυντηρίου πρέπει να είναι (0-40) °C. Σε περίπτωση λειτουργίας του πλυντηρίου σε θερμοκρασίες μικρότερες από 0 °C, η βαλβίδα εισόδου και το σύστημα αποστράγγισης ενδέχεται να υποστούν ζημιά. Εάν η συσκευή έχει εγκατασταθεί σε χώρους με θερμοκρασία 0 °C ή μικρότερη, θα πρέπει να μεταφερθεί σε χώρους με φυσιολογική θερμοκρασία περιβάλλοντος προκειμένου να εξασφαλιστεί ότι οι εύκαμπτοι σωλήνες παροχής νερού και αποστράγγισης δεν θα παγώσουν πριν από τη χρήση.
- Ελέγχετε τις ετικέτες των ρούχων και τις οδηγίες χρήσης του απορρυπαντικού πριν από την πλύση. Χρησιμοποιήστε μη αφρίζον απορρυπαντικό ή απορρυπαντικό χαμηλού αφρισμού κατάλληλο για χρήση σε πλυντήριο ρούχων.



Ελέγξτε την ετικέτα



Αφαιρέστε τυχόν αντικείμενα από τις τσέπες



Δέστε τα μακριά κορδόνια, κλείστε τα φερμουάρ και κουμπώστε τα κουμπιά

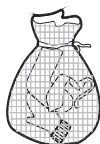

Τοποθετείτε τα ρούχα μικρού μεγέθους σε μάξιλανοθήκη



Γυρίστε τα ρούχα με ύφασμα που χνουδιάζει εύκολα και πυκνή ύφανση με μακριές ίνες από την ανάποδη πλευρά

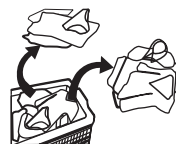

Ρούχα διαφορετικού τύπου και υφάσματος

### ΠΡΕΙΔΟΠΟΙΗΣΗ!

- Όταν πλένετε ρούχα μεμονωμένα, ενδέχεται να προκληθεί μεγάλη εκκεντρότητα και να ενεργοποιηθεί η προειδοποιητική ηχητική ένδειξη λόγω ανισορροπίας. Επομένως, συνιστάται να προσθέσετε ένα ή δύο ρούχα παραπάνω ώστε να πλυθούν μαζί και το στύψιμο να μπορεί να εκτελεστεί ομαλά.
- Μην πλένετε ρούχα που έχουν έρθει σε επαφή με κηροζίνη, βενζίνη, οινόπνευμα και άλλα εύφλεκτα υλικά.

## Συρτάρι απορρυπαντικού

- I Απορρυπαντικό πρόπλυσης
- II Απορρυπαντικό κύριας πλύσης
- ☼ Μαλακτικό

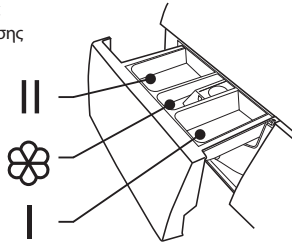

Άνοιγμα συρταριού απορρυπαντικού

### ΠΡΟΣΟΧΗ!

- Στη «θήκη I» προστίθεται απορρυπαντικό μόνο εφόσον επιλεγεί το πρόγραμμα πρόπλυσης σε συσκευές που υποστηρίζουν αυτή τη λειτουργία.

| Πρόγραμμα                    | I | II / Δ | ☼ | Πρόγραμμα                | I | II / Δ | ☼ |
|------------------------------|---|--------|---|--------------------------|---|--------|---|
| Cotton (Βαμβακερά)           | ○ | ●      | ○ | Sport Wear (Αθλητικά)    | ○ | ●      | ○ |
| Quick 15' (Γρήγορο 15')      |   | ●      | ○ | Synthetic (Συνθετικά)    | ○ | ●      | ○ |
| Rapid 45' (Γρήγορο 45')      |   | ●      | ○ | Mix (Μικτής ύφανσης)     | ○ | ●      | ○ |
| 60' Wash (60' Πλύση)         |   | ●      | ○ | Delicate (Ευαίσθητα)     |   | ●      | ○ |
| ECO 40-60                    |   | ●      | ○ | Wool (Μάλλινα)           |   | ●      | ○ |
| Intensive (Εντατική πλύση)   |   | ●      | ○ | 20°C                     |   | ●      | ○ |
| Rinse&Spin (Ξέβγαλα&Στύψιμο) |   |        | ○ | Spin Only (Μόνο στύψιμο) |   |        | ○ |
| Sterilization (Αποστείρωση)  |   | ●      | ○ |                          |   |        |   |

● Υποχρεωτικά

○ Προαιρετικά

### ΣΗΜΕΙΩΣΗ

- Αν χρησιμοποιείτε συμπυκνωμένο απορρυπαντικό ή πρόσθετο, πριν από την προσθήκη του στη θήκη του απορρυπαντικού, συνιστάται να το αραιώσετε με λίγο νερό για την αποφυγή τυχόν έμφραξης και υπερχειλίσου του στομίου της θήκης απορρυπαντικού κατά την πλήρωση με νερό.
- Επιλέξτε τον κατάλληλο τύπο απορρυπαντικού ανάλογα με τη θερμοκρασία πλύσης για βέλτιστα αποτελέσματα πλύσης και μειωμένη κατανάλωση νερού και ενέργειας.

## Control Panel

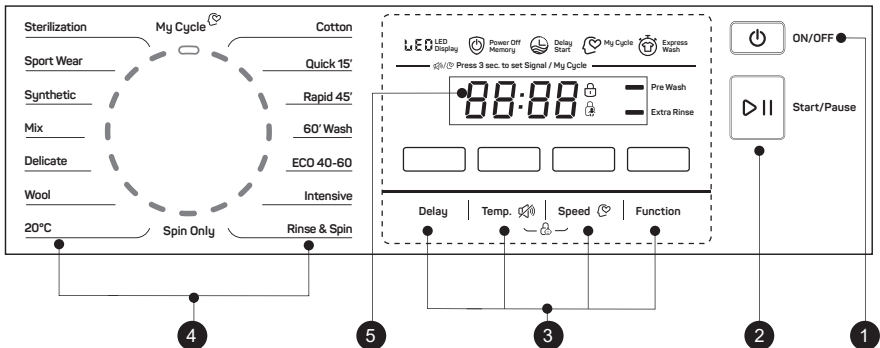

## ΣΗΜΕΙΩΣΗ

- Το διάγραμμα απεικόνισης εξυπηρετεί σκοπούς αναφοράς μόνο. Η διάταξη στο πραγματικό προϊόν μπορεί να διαφέρει.
- 1. On/Off (Ενεργοποίηση/Απενεργοποίηση)**  
Ενεργοποιήστε ή απενεργοποιήστε τη συσκευή.
  - 2. Start/Pause (Έναρξη/Διακοπή)**  
Πατήστε το κουμπί για την έναρξη ή τη διακοπή του κύκλου πλύσης.
  - 3. Προαιρετική επιλογή**  
Σας επιτρέπει να επιλέξετε μια επιπρόσθετη λειτουργία και κατόπιν ανάβει η αντίστοιχη φωτεινή ένδειξη.
  - 4. Πρόγραμμα**  
Δυνατότητα επιλογής ανάλογα με το είδος των άπλυτων ρούχων.
  - 5. Οθόνη**  
Στην οθόνη απεικονίζονται οι ρυθμίσεις, ο εκτιμώμενος υπολειπόμενος χρόνος, οι επιλεγμένες λειτουργίες και τα μηνύματα κατάστασης που σχετίζονται με το πλυντήριο σας. Η οθόνη θα παραμείνει αναμμένη καθ' όλη τη διάρκεια του κύκλου.

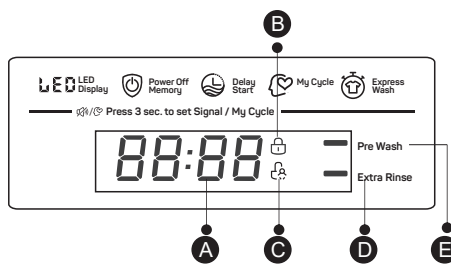

### A Οθόνη

|                 |                     |
|-----------------|---------------------|
| Διάρκεια Πλύσης | Χρόνος Καθυστέρησης |
| 125             | 2h                  |
| Ταχύτητα        | Σφάλμα              |
| 400             | E 30                |
| Λήξη            | Θερμοκρασία         |
| E n d           | 30                  |

### B Κλείδωμα Πόρτας

### D Επιπλέον Ξέβγαλμα

### C Παιδικό Κλείδωμα

### E Pre wash (Πρόπλυση)

## Προαιρετική Επιλογή

Delay

### Delay (Χρονοκαθυστέρηση)

Ρύθμιση λειτουργίας χρονοκαθυστέρησης.

1. Επιλέξτε ένα πρόγραμμα
2. Πατήστε το κουμπί [Delay] για να ορίσετε τη χρονοκαθυστέρηση (η διάρκεια κυμαίνεται μεταξύ 0-24 ωρών)
3. Πατήστε το κουμπί [Start/Pause] για να ξεκινήσει η λειτουργία χρονοκαθυστέρησης.



Επιλογή προγράμματος



Ορισμός διάρκειας



Έναρξη

Ακυρώστε τη λειτουργία χρονοκαθυστέρησης:

Πατήστε το κουμπί [Delay] μέχρι στην οθόνη να εμφανιστεί η ένδειξη «0H». Το κουμπί πρέπει να πατηθεί πριν από την έναρξη του προγράμματος. Εάν το πρόγραμμα έχει ήδη ξεκινήσει, θα πρέπει να πατήσετε το κουμπί [On/Off] για να ξεκινήσει εκ νέου.

### ΠΡΟΣΟΧΗ!

Εάν υπάρξει κάποια διακοπή στην παροχή ρεύματος ενώ λειτουργεί το μηχανήμα, το επιλεγμένο πρόγραμμα θα αποθηκευτεί σε ειδική μνήμη όταν επανεκκινηθεί η τροφοδοσία, πατήστε το κουμπί [On/Off] και το πρόγραμμα θα συνεχιστεί.

Pre Wash

### Pre Wash (Πρόπλυση)

Όταν επιλέγεται η λειτουργία Πρόπλυση, εκτελείται μια επιπλέον πλύση πριν από την κύρια πλύση. Ενδείκνυται για το εμφανειακό καθάρισμα των ρούχων. Όταν επιλέγεται, πρέπει να προστίθεται απορρυπαντικό στη Θήκη (I).

Extra Rinse

### Extra Rinse (Επιπλέον Ξέβγαλμα)

Όταν επιλέγεται αυτή η λειτουργία, εκτελείται ένας επιπλέον κύκλος ξεβγάλματος.

**My Cycle (Το πρόγραμμά μου)**

Σας προσφέρει τη δυνατότητα να αποθηκεύετε τα προγράμματα που χρησιμοποιείτε πιο συχνά. Μετά την επιλογή του προγράμματος και τη ρύθμιση των προαιρετικών επιλογών, πατήστε το κουμπί [Speed] για 3 δευτ. πριν από την έναρξη της πλύσης. Το προεπιλεγμένο πρόγραμμα είναι το πρόγραμμα των Βαμβακερών.

**Άλλες λειτουργίες**

Temp.

**Θερμοκρασία**

Πατήστε το κουμπί για να ρυθμίσετε τη θερμοκρασία (Κρύο, 20°C, 30°C, 40°C, 60°C, 90°C)

Speed

**Speed (Ταχύτητα)**

Πατήστε το κουμπί για να αλλάξετε την ταχύτητα.  
1400: 0-400-600-800-1000-1200-1400

| Πρόγραμμα                        | Προεπιλεγμένη Ταχύτητα (σ.α.λ.) | Πρόγραμμα                | Προεπιλεγμένη Ταχύτητα (σ.α.λ.) |
|----------------------------------|---------------------------------|--------------------------|---------------------------------|
|                                  | 1400                            |                          | 1400                            |
| Cotton (Βαμβακερά)               | 1000                            | Sport Wear (Αθλητικά)    | 800                             |
| Quick 15' (Γρήγορο 15')          | 800                             | Synthetic (Συνθετικά)    | 800                             |
| Rapid 45' (Γρήγορο 45')          | 800                             | Mix (Μικτής ύφανσης)     | 1000                            |
| 60' Wash (Πλύση 60')             | 1000                            | Delicate (Ευαίσθητα)     | 800                             |
| ECO 40-60                        | 1400                            | Wool (Μάλλινα)           | 600                             |
| Intensive (Εντατική πλύση)       | 800                             | 20°C                     | 1000                            |
| Rinse & Spin (Ξέβγαλα & Στύψιμο) | 1000                            | Spin Only (Μόνο στύψιμο) | 1000                            |
| Sterilization (Αποστείρωση)      | 800                             |                          |                                 |

**Παιδικό Κλείδωμα**

Επιλέγεται προς αποφυγή της εσφαλμένης χρήσης της συσκευής από παιδιά.

Temp.

Speed

Πατήστε τα κουμπί [Temp./Θερμοκρασία] και [Speed / Ταχύτητα] για 3 δευτ. μέχρι να ακουστεί η ηχητική ειδοποίηση «μπιπ».

**ΠΡΟΣΟΧΗ!**

Όταν ενεργοποιείται η λειτουργία κλειδώματος για παιδιά και το πρόγραμμα ξεκινά, η σχετική φωτεινή ένδειξη ανάβει και οι ενδείξεις «CL» και υπολειπόμενου χρόνου εμφανίζονται εναλλάξ στην οθόνη ανά 0,5 δευτ. Εάν πατήσετε κάποιο άλλο κουμπί, η φωτεινή ένδειξη της λειτουργίας κλειδώματος για παιδιά αναβοσβήνει για 3 δευτ. Μετά τη λήξη του προγράμματος, οι ενδείξεις «CL» και «END» εμφανίζονται εναλλάξ και ανά 0,5 δευτ. στην οθόνη για 10 δευτ. Κατόπιν, αναβοσβήνει για 3 δευτ. η φωτεινή ένδειξη της λειτουργίας κλειδώματος για παιδιά.

- Μόνο πατώντας παρατεταμένα τα δύο αυτά κουμπί μπορείτε να αποεπιλέξετε τη λειτουργία κλειδώματος για παιδιά, διαφορετικά παραμένει ακόμα και σε περίπτωση απενεργοποίησης, αποεπιλογής ή λήξης ενός προγράμματος
- Πατώντας το κουμπί «Child Lock (Κλείδωμα για παιδιά)» κλειδώνουν όλα τα κουμπί εκτός από το κουμπί ενεργοποίησης/απενεργοποίησης και το κουμπί κλειδώματος.
- Πατήστε για να αποεπιλέξετε το κουμπί «Child Lock (Κλείδωμα για παιδιά)» πριν από την επιλογή του προγράμματος και την έναρξη της πλύσης.



**Σίγαση ηχητικών ειδοποιήσεων**

Επιλογή προγράμματος



Temp.



Πατήστε το κουμπί [Temp. (θερμοκρα.)] για 3 δευτ. για να θέσετε τις ηχητικές ειδοποιήσεις σε σίγαση.

Για να ενεργοποιήσετε τη λειτουργία ηχητικών ειδοποιήσεων, πατήστε τα δύο κουμπιά ξανά για 3 δευτερόλεπτα. Η ρύθμιση θα διατηρηθεί μέχρι την επόμενη ενεργοποίηση της συσκευής.

**ΠΡΟΣΟΧΗ!**

Μετά την ενεργοποίηση της λειτουργίας σίγασης ηχητικών ειδοποιήσεων, η συσκευή δεν θα εκπέμπει πλέον ηχητικές ειδοποιήσεις.

## Προγράμματα

Δυνατότητα επιλογής προγράμματος ανάλογα με το είδος των ρούχων για πλύσιμο

| Προγράμματα                     |   |
|---------------------------------|---|
| Cotton (Βαμβακερά)              | Ανθεκτικά ρούχα με αντοχή σε υψηλές θερμοκρασίας από βαμβάκι ή λινό.  |
| Synthetic (Συνθετικά)           | Για το πλύσιμο συνθετικών ρούχων όπως πουκάμισα, παλτό, ρούχα μικτής ύφανσης. Όσον αφορά τα πλεκτά ρούχα, λόγω της αραιής πλέξης τους, πρέπει να χρησιμοποιείται λιγότερη ποσότητα απορρυπαντικού ώστε να μη δημιουργηθεί υπερβολική ποσότητα αφρού.                            |
| Mix (Μικτής ύφανσης)            | Ανάμεικτο φορτίο από βαμβακερά και συνθετικά ρούχα.   |
| 20°C                            | 20°C προεπιλεγμένη θερμοκρασία, δυνατότητα επιλογής κρύου νερού.  |
| Quick 15' (Γρήγορο 15')         | Εξαιρετικά σύντομο πρόγραμμα κατάλληλο για μικρές ποσότητες ελαφρώς λερωμένων ρούχων.   |
| Rapid 45' (Γρήγορο 45')         | Αυτό το πρόγραμμα ενδείκνυται για το πλύσιμο πολύ λερωμένων ρούχων και προσφέρεται για μεγαλύτερη εξοικονόμηση ενέργειας και νερού.   |
| 60' Wash (60' Πλύση)            | Αυτό το πρόγραμμα είναι κατάλληλο για καθημερινό πλύσιμο, για να επιτύχετε καλή απόδοση πλύσης περίπου 60 λεπτά.  |
| ECO 40-60                       | Προεπιλεγμένη θερμοκρασία 40°C, μη δυνατότητα επιλογής, κατάλληλο για πλύσιμο ρούχων σε θερμοκρασίες 40°C-60°C.   |
| Wool (Μάλλινα)                  | Μάλλινα ρούχα ή ρούχα με υψηλή περιεκτικότητα σε μαλλί κατάλληλα για πλύσιμο στο χέρι ή στο πλυντήριο. Ιδιαίτερα απαλό πρόγραμμα πλύσης για την αποφυγή συρρίκνωσης των υφασμάτων, μεγαλύτερες παύσεις κατά τη διάρκεια του προγράμματος (τα ρούχα παραμένουν στο υγρό πλύσης). |
| Spin Only (Μόνο στύψιμο)        | Επιπλέον στύψιμο με δυνατότητα επιλογής των στροφών.  |
| Intensive (Εντατική πλύση)      | Για να αυξηθούν τα αποτελέσματα πλύσης, αυξάνεται ο χρόνος πλύσης.  |
| Sterilization (Αποστείρωση)     | Διατηρήστε τη θερμοκρασία πλύσης πάνω από 60 βαθμούς για περισσότερο από 30 λεπτά, αφαιρέστε αποτελεσματικά τα επιβλαβή βακτήρια.   |
| Delicate (Ευαίσθητα)            | Για ευαίσθητα ρούχα που πλένονται στο πλυντήριο από μετάξι, σατέν, συνθετικές ίνες ή ανάμεικτα υφάσματα.  |
| Sport Wear (Αθλητικά)           | Αυτό το πρόγραμμα είναι κατάλληλο για τα αθλητικά ρούχα.  |
| Rinse&Spin (Ξέβγαλμα & Στύψιμο) | Επιπλέον ξέβγαλμα με στύψιμο.   |

## Πίνακας Προγραμμάτων Πλύσης

| Πρόγραμμα                        | Φορτίο(kg) | Θερμοκρ.(°C) | Προεπιλεγμένη Διάρκεια |
|----------------------------------|------------|--------------|------------------------|
|                                  | 8.0        | Default      | 8.0                    |
| Cotton (Βαμβακερά)               | 8.0        | 40           | 3:39                   |
| Quick 15' (Γρήγορο 15')          | 2.0        | Cold         | 0:15                   |
| Rapid 45' (Γρήγορο 45')          | 2.0        | 20           | 0:45                   |
| 60' Wash (60' Πλύση)             | 2.0        | 30           | 1:00                   |
| ECO 40-60                        | 8.0        | -            | 3:32                   |
| Intensive (Εντατική Πλύση)       | 8.0        | 40           | 3:48                   |
| Rinse & Spin (Ξέβγαλα & Στύψιμο) | 8.0        | -            | 0:20                   |
| Sterilization (Αποστείρωση)      | 4.0        | 70           | 2:27                   |
| Sport Wear (Αθλητικά)            | 4.0        | 20           | 0:45                   |
| Synthetic (Συνθετικά)            | 4.0        | 40           | 3:18                   |
| Mix (Μικτής ύφανσης)             | 8.0        | 40           | 1:20                   |
| Delicate (Ευαίσθητα)             | 2.0        | 30           | 0:50                   |
| Wool (Μάλλινα)                   | 2.0        | 40           | 1:07                   |
| 20°C                             | 4.0        | 20           | 1:01                   |
| Spin Only (Μόνο Στύψιμο)         | 8.0        | -            | 0:12                   |

- Πληροφορίες σχετικά με τον κανονισμό (ΕΕ) αριθ. 1061/2010, Ενεργειακή κλάση σύμφωνα με τη σχετική οδηγία της ΕΕ: A+++ Πρόγραμμα δοκιμής ενεργειακής κατανάλωσης: Εντατική πλύση 60/40, Στροφές: μέγιστος αριθμός στροφών; Ρύθμιση διαφορετική από την προεπιλογή.  
Μισό φορτίο για συσκευή χωρητικότητας 7,0/8,0 kg; 3,5/4,0 kg.
- Πληροφορίες σχετικά με τον κανονισμό (ΕΕ) 2019/2023, Ενεργειακή κλάση σύμφωνα με τη σχετική οδηγία της ΕΕ: B Πρόγραμμα δοκιμής ενεργειακής κατανάλωσης: ECO 40-60. Ρύθμιση διαφορετική από την προεπιλογή.  
Μισό φορτίο για συσκευή χωρητικότητας 7,0/8,0 kg; 3,5/4,0 kg.  
1/4 φορτίου για συσκευή χωρητικότητας 7,0/8,0 kg; 2,0/2,05 kg.



### ΣΗΜΕΙΩΣΗ

Οι παράμετροι του πίνακα παρατίθενται μόνο για σκοπούς αναφοράς. Οι πραγματικές παράμετροι ενδέχεται να διαφέρουν από αυτές που αναγράφονται στον παραπάνω πίνακα.

## ΣΥΝΤΗΡΗΣΗ

### Καθαρισμός και Φροντίδα



#### ΠΡΟΕΙΔΟΠΟΙΗΣΗ!

Πριν από την εκτέλεση οποιασδήποτε εργασίας συντήρησης, αποσυνδέστε τη συσκευή από την τροφοδοσία ρεύματος και κλείστε την παροχή νερού.

#### Καθαρισμός Πλαισίου

Η σωστή συντήρηση του πλυντηρίου μπορεί να παρατείνει τη διάρκεια ζωής του. Η επιφάνεια μπορεί να καθαριστεί με αρωμαμένα, μη λειαντικά, ουδέτερα απορρυπαντικά, εάν είναι απαραίτητο. Σε περίπτωση υπερχείλισης νερού, σκουπίστε με ένα πανί για να το απορροφήσετε. Μη χρησιμοποιείτε αιχμηρά αντικείμενα.



### ΣΗΜΕΙΩΣΗ

Απαγορεύεται η χρήση μυρμηκικού οξέος και αρωμαμένων διαλυτών ή οσοδύναμων τους, όπως οινόπνευμα, διαλύτες ή χημικά προϊόντα κ.λπ.

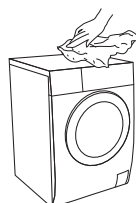

## Καθαρισμός Κάδου

Τα υπολείμματα σκουριάς που αφήνουν τα μεταλλικά αντικείμενα στο εσωτερικό του κάδου θα πρέπει να αφαιρούνται αμέσως με απορρυπαντικό χωρίς χλώριο. Μη χρησιμοποιείτε ατσάλουσμα για τον καθαρισμό.



### ΣΗΜΕΙΩΣΗ

Μην τοποθετείτε ρούχα στο πλυντήριο κατά τον καθαρισμό του κάδου.

## Καθαρισμός λάστιχου στεγανοποίησης και τζαμιού πόρτας

Καθαρίζετε το τζάμι και το λάστιχο στεγανοποίησης της πόρτας μετά από κάθε πλήση αφαιρώντας τυχόν χνούδια και λεκέδες. Σε περίπτωση συσσώρευσης χνούδιων, ενδέχεται να προκληθεί διαρροή. Αφαιρέστε τυχόν κέρματα, κομμάτια και άλλα αντικείμενα από το λάστιχο στεγανοποίησης μετά από κάθε πλήση.

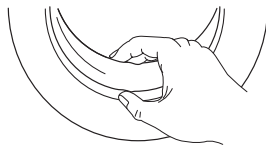

## Καθαρισμός Φίλτρου Εισόδου



### ΣΗΜΕΙΩΣΗ

- Σε περίπτωση μειωμένης παροχής νερού, πρέπει να καθαριστεί το φίλτρο εισόδου.

Καθαρισμός του φίλτρου στη βρύση

1. Κλείστε τη βρύση.
2. Αφαιρέστε τον εύκαμπτο σωλήνα παροχής νερού από τη βρύση.
3. Καθαρίστε το φίλτρο.
4. Επανασυνδέστε τον εύκαμπτο σωλήνα παροχής νερού.

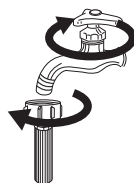

Καθαρισμός φίλτρου στο πλυντήριο:

1. Ξεβιδώστε τον σωλήνα παροχής από το πίσω μέρος της συσκευής.
2. Τραβήξτε το φίλτρο προς τα έξω με μια μακριά πένσα και κατόπιν επανατοποθετήστε το, αφού το πλύνετε.
3. Χρησιμοποιήστε μια βούρτσα για να καθαρίσετε το φίλτρο.
4. Επανασυνδέστε τον σωλήνα εισόδου νερού.

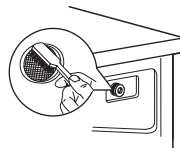
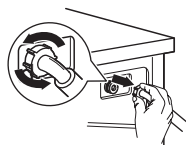

### ΣΗΜΕΙΩΣΗ

- Εάν η βούρτσα δεν είναι καθαρή, μπορείτε να τραβήξετε το φίλτρο προς τα έξω και να το πλύνετε χωριστά.
- Επανασυνδέστε τον σωλήνα και ανοίξτε τη βρύση.

## Καθαρισμός του συρταριού απορρυπαντικού

1. Στο κάλυμμα της θήκης μαλακτικού μέσα στο συρτάρι απορρυπαντικού, πατήστε προς τα κάτω το σημείο που επισημαίνεται με το βέλος.
2. Ανασηκώστε το κλιπ προς τα πάνω και αφαιρέστε το κάλυμμα της θήκης μαλακτικού. Πλύνετε όλα τα διαμερίσματα με νερό.
3. Επανατοποθετήστε το κάλυμμα της θήκης μαλακτικού και σπρώξτε το συρτάρι στη θέση του.

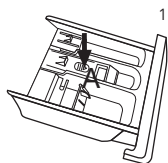

1

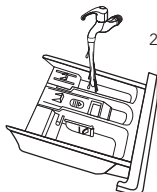

2

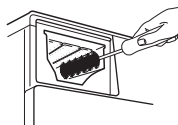

3

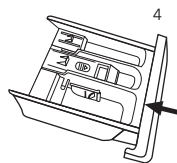

4

Τραβήξτε το συρτάρι προς τα έξω πατώντας το κομμάτι που επισημαίνεται με το σύμβολο «A»

Πλύνετε το συρτάρι κάτω από τρεχούμενο νερό

Καθαρίστε τις εσοχές με μια παλιά οδοντοβούρτσα

Επανατοποθετήστε το συρτάρι



### ΣΗΜΕΙΩΣΗ

Μη χρησιμοποιείτε οινόπνευμα, διαλύτες ή χημικά προϊόντα για να καθαρίσετε τη συσκευή.

## Καθαρισμός φίλτρου αντλίας αποστράγγισης



### ΠΡΟΕΙΔΟΠΟΙΗΣΗ!

- Προσέξτε τις υψηλές θερμοκρασίες νερού!
- Αφήστε το διάλυμα του απορρυπαντικού να κρυώσει.
- Αποσυνδέστε τη συσκευή από την τροφοδοσία ρεύματος για την αποφυγή ηλεκτροπληξίας πριν από την πλύση.
- Το φίλτρο της αντλίας αποστράγγισης μπορεί να συγκρατήσει τα νήματα και τις κλωστές, καθώς και τα μικρά ξένα σωματίδια που προκύπτουν κατά την πλύση.
- Καθαρίστε το φίλτρο σε τακτά χρονικά διαστήματα για να διασφαλίσετε τη φυσιολογική λειτουργία της συσκευής.

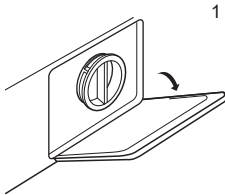

1  
Ανοίξτε το πορτάκι στο κάτω πλαίσιο

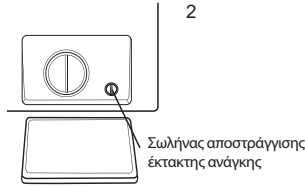

2  
Περιστρέψτε την τάπα κατά 90° και τραβήξτε προς τα έξω τον σωλήνα αποστράγγισης έκτακτης ανάγκης και αφαιρέστε το κάλυμμά του.

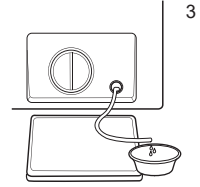

3  
Μόλις το νερό στραγγίξει, επανατοποθετήστε τον σωλήνα αποστράγγισης στη θέση του



4  
Ανοίξτε το φίλτρο γυρίζοντας το αριστερόστροφα

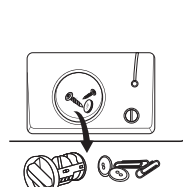

5  
Αφαιρέστε τα ξένα σωματίδια

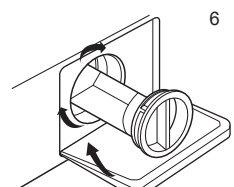

6  
Κλείστε την τάπα στο κάτω κάλυμμα



### ΠΡΟΣΟΧΗ!

- Βεβαιωθείτε ότι το κάλυμμα της βαλβίδας και ο εύκαμπτος σωλήνας αποστράγγισης έκτακτης ανάγκης επανατοποθετούνται σωστά στη θέση τους. Οι πλάκες με τις τάπες θα πρέπει να ευθυγραμμίζονται με τις πλάκες των οπών, διαφορετικά ενδέχεται να υπάρξει διαρροή νερού.
- Κάποιες συσκευές δεν διαθέτουν σωλήνα αποστράγγισης έκτακτης ανάγκης. Περιστρέψτε απευθείας την τάπα στο κάτω πλαίσιο για να τρέξει το νερό στη λεκάνη.
- Όταν η συσκευή βρίσκεται σε λειτουργία, και ανάλογα με το πρόγραμμα που έχει επιλεγεί, μπορεί να ρέει καυτό νερό στο εσωτερικό της αντλίας. Μην αφαιρέτε το κάλυμμα της αντλίας ενόσω βρίσκεται σε εξέλιξη ένας κύκλος πλύσης. Περιμένετε πάντοτε έως ότου ο κύκλος ολοκληρωθεί και ο κάδος αδειάσει. Κατά την επανατοποθέτηση του καλύμματος, βεβαιωθείτε ότι ασφαλίζει σωστά στη θέση του.

## ΑΝΤΙΜΕΤΩΠΙΣΗ ΠΡΟΒΛΗΜΑΤΩΝ

Η συσκευή δεν τίθεται σε λειτουργία ή σταματά ενόσω βρίσκεται σε λειτουργία. Αρχικά, προσπαθήστε να βρείτε έναν τρόπο επίλυσης του προβλήματος. Εάν δεν τα καταφέρετε, επικοινωνήστε με το κέντρο σέρβις.

| Περιγραφή               | Αιτία   | Λύση   |
|-------------------------|---|--|
| Το πλυντήριο δεν ξεκινά | Η πόρτα δεν έχει κλείσει καλά                                       | Επαναλειτουργήστε τη συσκευή αφού κλείσει η πόρτα<br>Ελέγξτε αν έχουν σφηνώσει ρούχα που εμποδίζουν το κλείσιμο της πόρτας |
| Η πόρτα δεν ανοίγει     | Είναι ενεργοποιημένη η διάταξη κλειδώματος ασφαλείας του πλυντηρίου | Αποσυνδέστε τη συσκευή από την ηλεκτρική τροφοδοσία, επαναλειτουργήστε τη συσκευή  |

| Περιγραφή                              | Αιτία   | Λύση  |
|--|---|---|
| Διαρροή νερού                          | Η σύνδεση μεταξύ του σωλήνα παροχής ή του εύκαμπτου σωλήνα αποστράγγισης και της βρύσης δεν είναι στεγανή | Ελέγξτε του σωλήνες νερού και βεβαιωθείτε ότι είναι σφικτά συνδεδεμένοι<br>Καθαρίστε τον σωλήνα εξόδου            |
| Υπολείμματα απορρυπαντικού στη θήκη    | Η σκόνη απορρυπαντικού έχει βραχεί με αποτέλεσμα να σχηματιστούν σβόλοι                                   | Καθαρίστε και σκουπίστε τη θήκη απορρυπαντικού  |
| Η φωτεινή ένδειξη ή η οθόνη δεν ανάβει | Η πλακέτα τυπωμένου κυκλώματος έχει αποσυνδεθεί ή υπάρχει βλάβη στην καλωδίωση                            | Ελέγξτε αν η παροχή ισχύος είναι απενεργοποιημένη και ότι το βύσμα τροφοδοσίας είναι σωστά συνδεδεμένο            |
| Μη φυσιολογικός θόρυβος                |   | Ελέγξτε εάν έχουν αφαιρεθεί τα μπουλόνια (στερέωση)<br>Ελέγξτε εάν έχει εγκατασταθεί σε στέρεο και επίπεδο δάπεδο |

| Περιγραφή  | Αιτία   | Λύση  |
|------------|---|---|
| <b>E30</b> | Η πόρτα δεν έχει κλείσει καλά                                   | Επαναλειτουργήστε τη συσκευή μόλις η πόρτα κλείσει<br>Ελέγξτε αν έχουν σφηνώσει ρούχα που εμποδίζουν το κλείσιμο της πόρτας           |
| <b>E10</b> | Πρόβλημα έγχυσης νερού κατά τη διάρκεια της πλύσης              | Ελέγξτε εάν η πίεση του νερού είναι πολύ χαμηλή<br>Ισιώστε τον σωλήνα νερού<br>Ελέγξτε εάν το φίλτρο της βαλβίδας εισόδου έχει φράξει |
| <b>E21</b> | Η αποστράγγιση του νερού διαρκεί περισσότερο από το φυσιολογικό | Ελέγξτε αν ο εύκαμπος σωλήνας αποστράγγισης έχει φράξει   |
| <b>E12</b> | Υπερχείλιση νερού   | Επανεκκινήστε το πλυντήριο  |
| <b>EXX</b> | Άλλα  | Δοκιμάστε να επιλύσετε το πρόβλημα μόνοι σας και, αν δεν τα καταφέρετε, επικοινωνήστε με το κέντρο σέρβις της εταιρείας μας           |

### ΣΗΜΕΙΩΣΗ

- Αφού κάνετε τους ελέγχους, ενεργοποιήστε τη συσκευή. Εάν το πρόβλημα παραμένει ή στην οθόνη εμφανίζονται άλλοι κωδικοί σφαλμάτων, επικοινωνήστε με το τμήμα σέρβις.

## Τεχνικά Χαρακτηριστικά

|                      |     |
|----------------------|-----|
| Μέγ. ένταση ρεύματος | 10A |
|----------------------|-----|

|                    |              |
|--------------------|--------------|
| Τυπική Πίεση Νερού | 0.05MPa~1MPa |
|--------------------|--------------|

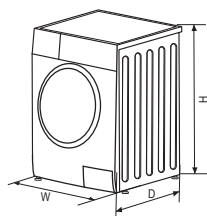

|                     |                |
|---------------------|----------------|
| Παροχή Ισχύος       | 220-240V~,50Hz |
| Χωρητικότητα Πλύσης | 8.0kg          |
| Διαστάσεις (ΠxΒxΥ)  | 595x565x850    |
| Καθαρό Βάρος        | 68kg           |
| Ονομαστική Ισχύς    | 2000W          |

## Φύλλο τεχνικών χαρακτηριστικών προϊόντος

Φύλλο τεχνικών χαρακτηριστικών προϊόντος σύμφωνα με τον κανονισμό (ΕΕ) αριθ. 1061/2010

|  |          |
|--|----------|
| <b>Εμπορικό σήμα</b>   |          |
| Αναγνωριστικό μοντέλου   | WF81492M |
| <b>Ονομαστική Χωρητικότητα σε kg βαμβακερών λερωμένων ρούχων</b>   | <b>8</b> |
| Ενεργειακή κλάση σε κλίμακα από A+++ (πλέον αποδοτική) έως D (λιγότερη αποδοτική)  | A+++     |
| Ετήσια κατανάλωση ενέργειας 196 kWh, με βάση 220 τυπικούς κύκλους πλύσης στο τυπικό πρόγραμμα βαμβακιού πλύσης στους 40 °C και 60°C με πλήρες και μερικό φορτίο και κατανάλωση ενέργειας στις καταστάσεις λειτουργίας χαμηλής ισχύος. Η πραγματική κατανάλωση ενέργειας εξαρτάται από τον τρόπο χρήσης της συσκευής.   |          |
| Κατανάλωση ενέργειας του τυπικού προγράμματος βαμβακιού 60 ° C σε πλήρες φορτίο  | 0.82kwh  |
| Κατανάλωση ενέργειας του τυπικού προγράμματος βαμβακιού 60 ° σε μερικό φορτίο  | 0.75kwh  |
| Κατανάλωση ενέργειας του τυπικού προγράμματος βαμβακιού 40 ° σε μερικό φορτίο  | 0.73kwh  |
| Σταθμισμένη κατανάλωση ενέργειας σε κατάσταση μη λειτουργίας   | 0.50W    |
| Σταθμισμένη κατανάλωση ενέργειας σε λειτουργία αναμονής  | 1.00W    |
| Ετήσια κατανάλωση νερού 11000 λίτρων, με βάση 220 κύκλους πλύσης στα προγράμματα πλύσης βαμβακιού στους 60 °C και 40 °C με πλήρες και μερικό φορτίο. Η πραγματική κατανάλωση νερού εξαρτάται από τον τρόπο χρήσης της συσκευής.  |          |
| Κλάση απόδοσης στυψίματος Β σε κλίμακα από το G (λιγότερη αποδοτική) έως το Α (πλέον αποδοτική)  |          |
| Μέγιστος αριθμός στροφών   | 1400     |
| Υπολειπόμενο ποσοστό υγρασίας  | 53%      |
| Τα προγράμματα «Έντατική πλύση 60°C» και «Έντατική πλύση 40°C» είναι τα τυπικά προγράμματα πλύσης στα οποία αναφέρονται οι πληροφορίες στην ετικέτα και στο φύλλο τεχνικών χαρακτηριστικών προϊόντος, ότι αυτά τα προγράμματα είναι κατάλληλα για τον καθαρισμό φυσιολογικά λερωμένων βαμβακερών ρούχων και ότι είναι τα πιο αποδοτικά προγράμματα όσον αφορά τη συνδυαστική κατανάλωση ενέργειας και νερού. |          |
| Διάρκεια του τυπικού προγράμματος βαμβακιού στους 60°C με πλήρες φορτίο  | 280min   |
| Διάρκεια του τυπικού προγράμματος βαμβακιού στους 60°C με μερικό φορτίο  | 270min   |
| Διάρκεια του τυπικού προγράμματος βαμβακιού στους 40°C με μερικό φορτίο  | 270min   |
| Διάρκεια της κατάστασης αναμονής   | 1min     |
| Εκπομπές αερόφερτου ακουστικού θορύβου κατά την πλύση  | 57dB     |
| Εκπομπές αερόφερτου ακουστικού θορύβου κατά το στύψιμο   | 79dB     |
| Εντοχισμένο πλυντήριο ρούχων   | No       |

Πρόγραμμα δοκιμών ενέργειας: (Intensive) Έντατική 60/40 ° C. Ταχύτητα: η υψηλότερη ταχύτητα. Άλλο ως προεπιλογή.

## Δελτίο πληροφοριών προϊόντος

ΚΑΤ' ΕΞΟΥΣΙΟΔΟΤΗΣΗ ΚΑΝΟΝΙΣΜΟΣ (ΕΕ) 2019/2014 ΤΗΣ ΕΠΙΤΡΟΠΗΣ όσον αφορά την ενεργειακή επισήμανση των οικιακών πλυντηρίων ρούχων και των οικιακών πλυντηρίων-στεγνωτηρίων

**Όνομα ή εμπορικό σήμα του προμηθευτή:** Tesla

**Διεύθυνση του προμηθευτή:** Tesla Electronics, Litijška 47, 1000 Ljubljana, SI

**Αναγνωριστικό του μοντέλου:** WF81492M

### Γενικές παράμετροι του προϊόντος:

| Παράμετρος   | Τιμή            | Παράμετρος   | Τιμή   |          |
|--|-----------------|--|--|----------|
| Όνομαστική χωρητικότητα <sup>a1</sup> (kg)   | 8,0             | Διαστάσεις σε cm   | Ύψος   | 85       |
|  |                 |  | Πλάτος   | 60       |
|  |                 |  | Βάθος  | 57       |
| Δείκτης ενεργειακής απόδοσης <sup>a1</sup> (EEI <sub>w</sub> )   | 60,0            | Τάξη ενεργειακής απόδοσης <sup>a1</sup>  | B  |          |
| Δείκτης απόδοσης πλυσίματος <sup>a1</sup>  | 1,031           | Αποτελεσματικότητα ξεβγάλματος (g/kg) <sup>a1</sup>  | 5,0  |          |
| Κατανάλωση ενέργειας σε kWh ανά κύκλο, για το πρόγραμμα "eco 40-60" με συνδυασμό πλήρους και μερικού φορτίου. Η πραγματική κατανάλωση ενέργειας εξαρτάται από τον τρόπο χρήσης της συσκευής. | 55,000          | Κατανάλωση νερού σε λίτρα ανά κύκλο, για το πρόγραμμα "eco 40-60" με συνδυασμό πλήρους και μερικού φορτίου. Η πραγματική κατανάλωση νερού εξαρτάται από τον τρόπο χρήσης της συσκευής και από τη σκληρότητα του νερού. | 48   |          |
| Μέγιστη θερμοκρασία μέσα στα επεξεργασια ρούχα <sup>a1</sup> (°C)  | Όνομαστικό      | 34   | Σταθμισμένη απομένουσα περιεκτικότητα σε υγρασία <sup>a1</sup> (%) | 53,9     |
|  | στο ήμισυ       | -  |  |          |
|  | στο ένα τέταρτο | -  |  |          |
| Ταχύτητα περιστροφής <sup>a1</sup> (ΣΑΛ)   | Όνομαστικό      | 1 400  | Τάξη απόδοσης του περιστροφικού στύψιματος <sup>a1</sup>           | B        |
|  | στο ήμισυ       | -  |  |          |
|  | στο ένα τέταρτο | -  |  |          |
| Διάρκεια προγράμματος <sup>a1</sup> (ώ:λεπ)  | Όνομαστικό      | 2:48   | Είδος  | Ελεύθερη |

|  |                 |      |  |      |
|--|-----------------|------|--|------|
|  | στο ήμισυ       | -    |  |      |
|  | στο ένα τέταρτο | -    |  |      |
| Εκπομπές αερομεταφερόμενου ακουστικού θορύβου της φάσης στυσίματος (περιστροφής) <sup>α)</sup> (dB(A) re 1 pW)   |                 | 76   | Τάξη εκπομπών αερομεταφερόμενου ακουστικού θορύβου <sup>α)</sup> (φάση στυσίματος) | B    |
| Κατάσταση εκτός λειτουργίας (W) (κατά περίπτωση)   |                 | 0,50 | Κατάσταση αναμονής (W) (κατά περίπτωση)  | 1,00 |
| Καθυστέρηση έναρξης (W) (κατά περίπτωση)   |                 | ά.α. | Δικτυωμένη αναμονή (W) (κατά περίπτωση)  | ά.α. |
| <b>Ελάχιστη διάρκεια της εγγύησης που προσφέρει ο προμηθευτής: 24 μήνες</b>  |                 |      |  |      |
| <b>Το προϊόν αυτό έχει σχεδιαστεί για να ελευθερώνει ιόντα αργύρου κατά τη διάρκεια του κύκλου πλυσίματος</b>  |                 |      | <b>ΌΧΙ</b>   |      |
| <b>Συμπληρωματικές πληροφορίες:</b>  |                 |      |  |      |
| Σύνδεσμος προς την ιστοσελίδα του προμηθευτή όπου βρίσκονται οι πληροφορίες του σημείου 9 του παραρτήματος II του κανονισμού (ΕΕ) 2019/2023 της Επιτροπής: <a href="https://www.tesla.info">tesla.info</a> |                 |      |  |      |

α) για το πρόγραμμα «eco 40-60»



Zbog vlastite sigurnosti, pridržavajte se uputa navedenih u ovom korisničkom uputstvu. Na taj način ćete rizik od požara, eksplozije ili strujnog udara svesti na minimum i spriječiti štetu po imovinu, kao i mogućnost povrijeđivanja ili gubitak života.

Pojašnjenje značenja simbola:

### UPOZORENJE!

Ova kombinacija simbola i signalne riječi ukazuje na potencijalno opasnu situaciju koja, ukoliko se ne izbjegne, za rezultat može imati smrt ili ozbiljne povrede.

### OPREZ!

Ova kombinacija simbola i signalne riječi ukazuje na potencijalno opasnu situaciju koja za rezultat može imati blage ili lakše povrede ili štetu po imovinu i okruženje.

### NAPOMENA

Ova kombinacija simbola i signalne riječi ukazuje na potencijalno opasnu situaciju koja za rezultat može imati blage ili lakše povrede.

### UPOZORENJE!

#### Strujni udar!

- Ukoliko je priključni kabel oštećen, njegovu zamjenu mora obaviti proizvođač, servis koji je angažiran ili osobe sa sličnim kvalifikacijama, kako bi se izbjegla opasnost.
- Upotrebljavajte novi komplet crijeva dostavljen uz uređaj. Nemojte upotrebljavati stare komplete crijeva.
- Prije svakog održavanja, uređaj isključite iz struje.
- Nakon svake upotrebe, isključite perilicu iz struje i isključite vodu.
- Radi vlastite sigurnosti, utikač priključite na uzemljenu tro-polnu utičnicu. Pažljivo provjerite svoju utičnicu i uvjerite se da je na adekvatan i siguran način uzemljena.
- Uvjerite se da je priključivanje uređaja koji koriste vodu i struju obavilo kvalificirana tehnička osoba i da je to učinjeno u skladu s uputstvima proizvođača i lokalnim propisima o sigurnosti.
- Prije čišćenja ili održavanja, iskopčajte utikač uređaja iz utičnice.
- Ne upotrebljavajte utičnice sa vrijednošću nominalne struje koja je manja od vrijednosti propisane za uređaj. Nikada ne iskopčajavajte utikač iz utičnice vlažnim rukama.
- Ne zaboravite da dovod vode i napajanje isključite odmah po završetku procesa pranja rublja.

#### Rizik za djecu!

- Uređaj mogu upotrebljavati djeca starija od 8 godina, kao i osobe sa smanjenim fizičkim, čulnim ili mentalnim sposobnostima ili osobe bez iskustva i znanja ukoliko su pod nadzorom ili ukoliko su dobili uputstva o sigurnoj upotrebi uređaja i shvaćaju opasnosti koje upotreba istog nosi. Djeca se ne smiju igrati uređajem. Djeca ne trebaju obavljati čišćenje i održavanje uređaja bez nadzora.
- Potrebno je nadgledati djecu mlađu od 3 godine kako im se ne bi dozvolilo igranje s uređajem.
- Životinje i djeca se mogu uvući u perilicu. Prije svakog uključivanja, provjerite unutrašnjost mašine.
- Potrebno je nadgledati djecu kako im se ne bi dozvolilo da se igraju uređajem.
- Tijekom rada, staklena vrata mogu biti izuzetno topla. Držite djecu i kućne ljubimce dalje od perilice kada je uključena. Perilicu nemojte držati u jako vlažnim prostorijama ili u prostorijama sa eksplozivnim ili nagrizajućim plinom.
- Prije upotrebe uređaja, uklonite kompletnu ambalažu i transportne vijke. U suprotnom, može doći do ozbiljnih oštećenja.
- Nakon postavljanja uređaja, utičnica mora biti dostupna.

**Rizik od eksplozije!**

- Nemojte prati niti sušiti rublje koja je prethodno bila čišćena, prana, potapana ili u kontaktu sa zapaljivim ili eksplozivnim supstancama (kao što su vosak, ulje, boja, benzin, odmašćivači, razrijeđivači za kemijsko čišćenje, kerozin itd.). U suprotnom, možete izazvati požar ili eksploziju.
- Perilica za pranje i sušenje rublja se ne smije upotrebljavati ukoliko je za čišćenje rublja korištena industrijska kemija.
- Ispušni zrak se ne smije ispuštati u cijevi namijenjene za protok ispušnih plinova iz uređaja u kojima se sagorijeva plin ili bilo koje drugo gorivo.
- Rublje najprije temeljito ručno isperite.

**Postavljanje proizvoda!**

- Ova perilica rublja namijenjena je isključivo za upotrebu u zatvorenom prostoru.
- Nije predviđeno da se upotrebljava kao ugradbeni uređaj.
- Otvori ne smiju biti blokirani tepihom.
- Perilicu rublja ne bi trebalo stavljati u kupaonicu ili u jako vlažne prostorije, kao ni u prostorije sa eksplozivnim ili nagrizajućim plinom.
- Perilica rublja koja ima samo jedan ulazni ventil može se povezati na dovod s hladnom vodom. Proizvod koji ima dva ulazna ventila treba na pravilan način povezati na dovod tople i hladne vode.
- Nakon postavljanja uređaja, utičnica mora biti dostupna.
- Uređaj se ne smije postavljati tako da se nalazi iza vrata koja je moguće zaključati, kliznih vrata ili vrata sa šarkom pozicioniranom na suprotnoj strani u odnosu na šarku perilice i sušilice rublja.
- Uređaj se ne smije postavljati na vlažnom mjestu.
- Prije upotrebe uređaja, uklonite kompletnu ambalažu i transportne vijke. U suprotnom, može doći do ozbiljnih oštećenja.

**Rizik od oštećenja uređaja!**

- Vaš proizvod je predviđen isključivo za kućnu upotrebu i napravljen je isključivo za materijale koji se mogu prati u perilici.
- Nemojte se penjati i sjediti na poklopcu perilice.
- Ne naslanjajte se na vrata perilice.
- Mjere opreza prilikom prenošenja perilice:
  1. Potrebno je da kvalificirana osoba ponovo postavi transportne vijke na perilicu.
  2. Potrebno je iz perilice ispustiti akumuliranu vodu.
  3. Pažljivo prenosite perilicu. Nikada nemojte podizati perilicu tako što ćete je držati za izbočene dijelove. Vrata perilice se ne smiju upotrebljavati kao drška prilikom nošenja.
  4. Ovaj uređaj je težak. Prenosite ga pažljivo.
  5. Ruke se ne smiju stavljati u kadicu za ekstrakciju tekuće vode.
- Ne koristite prekomjernu silu prilikom zatvaranja vrata. Ukoliko s teškoćom zatvarate vrata, provjerite da li je garderoba dobro postavljena i raspoređena.
- Zabranjeno je prati tepihe

**Upotreba uređaja!**

- Prije upotrebe perilice rublja, neophodno je obaviti kalibraciju proizvoda.
- Prije prvog pranja rublja, proizvod treba uključiti da, praznog bubnja, prođe kroz sve faze kompletnog ciklusa.
- Zabranjena je upotreba zapaljivih i eksplozivnih ili toksičnih rastvarača. Benzin, alkohol i slični proizvodi se ne smiju upotrebljavati kao deterdženti. Koristite samo deterdžente za pranje u perilici, a posebno one pogodne za bubanj.
- Uvjerite se da su svi džepovi na garderobi ispražnjeni. Oštri i kruti predmeti, poput novčića, broševa, čavlića, vijaka, kamenčića itd., mogu ozbiljno oštetiti perilicu.
- Prije nego što otvorite vrata, provjerite da li je voda ispuštena iz bubnja. Ne otvarajte vrata ukoliko u bubnju ima vode.
- Vodite računa da se ne opečete kada proizvod izbacuje vruću vodu.
- Nikada nemojte ručno dopunjavati proizvod vodom tijekom pranja.
- Po završetku programa, pričekajte dvije minute prije nego što otvorite vrata.

- Ukoliko je zaista neophodno da u sušilicu rublja stavite tkanine koje na sebi imaju biljno ulje ili ulje koje se upotrebljava za pripremu hrane, ili koje su bile u dodiru sa proizvodima za održavanje kose, takve tkanine je neophodno najprije oprati u vrućoj vodi sa više deterdženta. Na ovaj način će se smanjiti, ali ne i potpuno eliminirati, mogućnost nastanka opasnosti.
- Neophodno je osigurati odgovarajuću ventilaciju kako bi se spriječilo vraćanje gasova nastalih u okviru uređaja koji sagorijevaju druga goriva, što uključuje otvoreni plamen, nazad u prostoriju.
- Nemojte u uređaju sušiti komade veša koji nisu prethodno oprani.
- Prije sušenja u uređaju, potrebno je da se komadi zaprljani supstancama poput ulja koje se upotrebljava za pripremu hrane, acetona, alkohola, benzina, kerozina, sredstava za uklanjanje mrlja, terpentina, voska i sredstava za uklanjanje voska, operu u vreloj vodi sa više deterdženta.
- Komadi poput onih od pjenaste gume (lateks guma), kapica za tuširanje, vodoopornih tkanina, elemenata postavljenih gumom, kao i garderobe ili jastuka koji u sebi sadrže dijelove od pjenaste gume, ne smiju se sušiti u sušilici.
- Omekšivače tkanine, ili slične proizvode, potrebno je koristiti kako je naznačeno u uputstvu za upotrebu omekšivača tkanine.
- Kod perilica čiji je poklopac moguće otvoriti u toku postupka ekstrakcije vode, potrebno je 15 ili više sekundi za potpuno zaustavljanje rada kadice za ekstrakciju vode.
- Završna faza ciklusa pranja i sušenja rublja odvija se bez zagrijavanja (ciklus hladenja), čime se osigurava da komadi rublja imaju onu temperaturu koja neće dovesti do njihovog oštećenja.
- Prije stavljanja u perilicu, iz džepova rublja izvadite sve predmete, kao što su upaljači i šibice.
- **UPOZORENJE:** Nikada nemojte zaustavljati rad perilice i sušilice rublja prije završetka ciklusa sušenja, osim ukoliko sve komade rublja odmah ne izvadite iz uređaja i raširite, radi rasipanja toplote.

### Pakiranje/Stari uređaj



Ova oznaka ukazuje da proizvod u EU ne treba odlagati zajedno s drugim otpadom iz domaćinstva. Da biste spriječili potencijalnu štetu po životnu sredinu ili zdravlje ljudi koja nastaje nekontroliranim odlaganjem otpada, odgovorno reciklirajte proizvod kako biste promovirali održivu ponovnu upotrebu materijalnih resursa. Za odlaganje upotrebjenog uređaja koristite sisteme za sortiranje otpada ili kontaktirajte maloprodajni objekt u kojem ste proizvod kupili. Oni Vaš proizvod mogu preuzeti i reciklirati na način siguran po životnu okolinu.

# POSTAVLJANJE

## Opis proizvoda

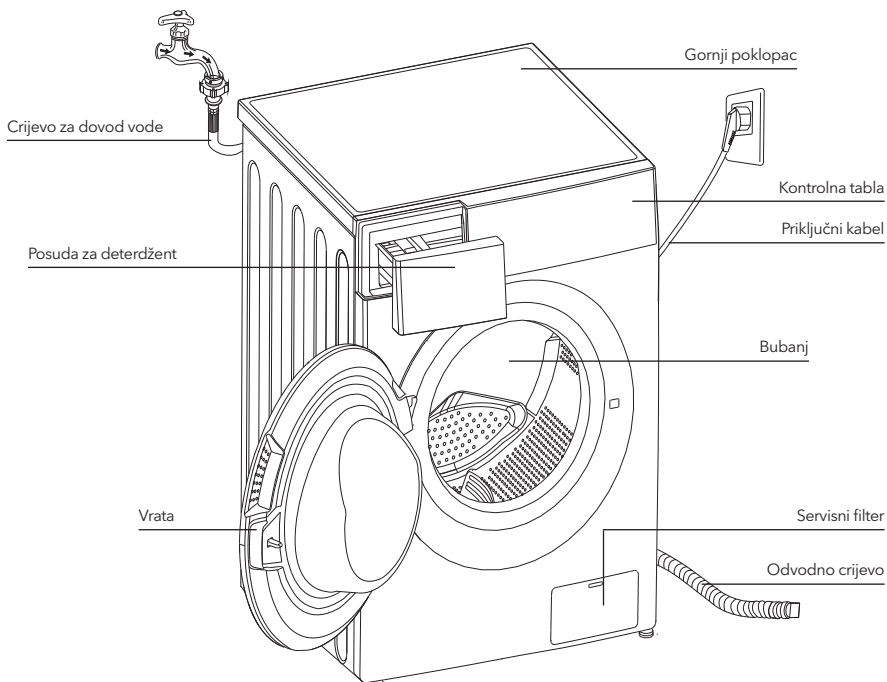

### NAPOMENA

- Slika proizvoda je data isključivo u ilustrativne svrhe. Za pravi izgled proizvoda, pogledajte uređaj koji ste kupili.

### Dodatna oprema



Čep za transport



Crijevo za dovod hladne vode



Crijevo za dovod vrele vode (neobavezno)

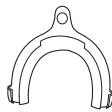

Nosač odvodnog crijeva (neobavezno)



Korisničko uputstvo

### Prostor u kojem se uređaj postavlja

#### UPOZORENJE!

- Važno je da proizvod bude stabilan kako bi se spriječilo njegovo pomicanje tijekom rada!
- Uvjerite se da proizvod nije postavljen preko priključnog kabela.

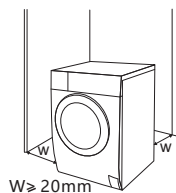

Prije postavljanja perilice, potrebno je pronaći mjesto sa sljedećim karakteristikama:

1. Ima čvrstu, suhu i ravnu površinu
2. Nije izloženo direktnim zrakama sunca
3. U dovoljnoj mjeri je provjetreno
4. Ima sobnu temperaturu iznad 0°C
5. Udaljeno je od izvora topline, poput peći na drva ili plin



### Raspakiranje perilice za rublje

#### ⚠ UPOZORENJE!

- Ambalaža (npr. folija, stiropor) može biti opasna za djecu.
- Postoji rizik od gušenja! Kompletnu ambalažu držite na sigurnoj udaljenosti od djece.
  1. Uklonite kartonsku kutiju i dijelove od stiropora.
  2. Podignite perilicu rublja i skinite osnovu na kojoj se proizvod nalazi. Uvjerite se da je mala spužva uklonjena zajedno s osnovom. Ukoliko to nije slučaj, položite proizvod sa strane, a zatim rukom skinite malu spužvu sa proizvoda.
  3. Uklonite traku kojom su pričvršćeni priključni kabel i odvodno crijevo.
  4. Izvadite dovodno crijevo iz bubnja.

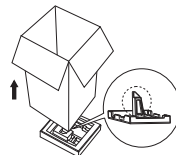

### Uklanjanje transportnih vijaka

#### ⚠ UPOZORENJE!

- Prije upotrebe proizvoda, morate ukloniti transportne vijke koji se nalaze na zadnjoj strani proizvoda
- Transportni vijci će Vam ponovno zatrebati ukoliko premještate proizvod. Zbog toga se pobrinite da ih čuvate na sigurnom

Za uklanjanje vijaka, pratite sljedeće korake:

1. Popustite 4 vijka ključem za navojne prstenove, a zatim ih skinite.
2. Zatvorite otvore čepovima za transport.
3. Sačuvajte transportne vijke za buduću upotrebu.

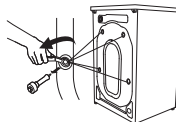

### Leveliranje perilice za pranje rublja

#### ⚠ UPOZORENJE!

- Navojni prstenovi za pričvršćivanje moraju na svim nožicama biti dobro pričvršćeni za kućište.
1. Provjerite da li su nožice dobro pričvršćene za kućište. Ukoliko nisu, okretanjem ih vratite u njihov prvobitni položaj i pričvrstite navojnim prstenovima.
  2. Popustite navojni prsten okretanjem nožice sve dok ona čvrsto ne prione na pod.
  3. Podesite nožice i pričvrstite ih ključem za navojne prstenove, vodeći računa da perilica bude stabilna.

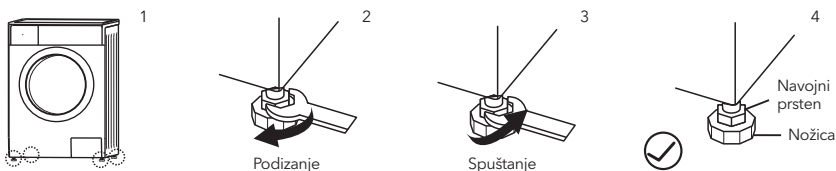

## Povezivanje dovodnog crijeva za vodu

### ⚠ UPOZORENJE!

- Kako biste spriječili curenje ili oštećenja prouzrokovana vodom, pratite uputstva data u ovom poglavlju!
- Nemojte savijati, lomiti, prepravljati, niti sijeći dovodno crijevo za vodu.
- Kod modela opremljenih ventilom za toplu vodu, dovodno crijevo za toplu vodu povežite sa slavinom za toplu vodu. Potrošnja energije će se, kod određenih programa, automatski smanjiti.

Povežite dovodnu cijev na ovdje prikazan način. Dovodna cijev se može povezati na dva načina.

#### 1. Povezivanjem dovodne cijevi sa običnom slavinom

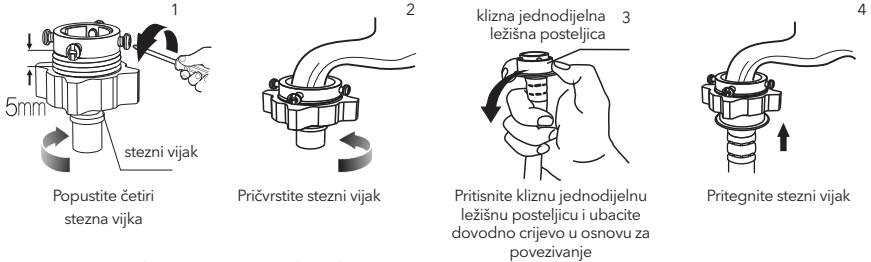

#### 2. Povezivanje slavine s navojem i dovodnim crijevom.

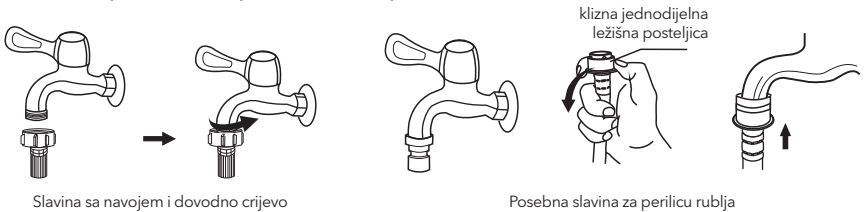

Povežite drugi kraj dovodne cijevi na dovodni ventil, koji se nalazi na zadnjoj strani proizvoda, i cijev dobro pričvrstite okretanjem u smjeru kazaljke na satu.

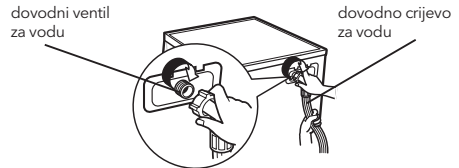

## Odvodno crijevo

### ⚠ UPOZORENJE!

- Nemojte savijati, niti istezati odvodno crijevo.
- Pravilno postavite odvodno crijevo. U suprotnom, može doći do curenja vode uslijed oštećenja.

Odvodno crijevo se može povezati na dva načina:

#### 1. Povežite ga sa slivnikom za vodu.

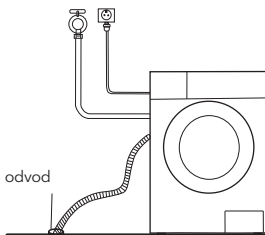

#### 2. Povežite ga sa dodatnim odvodnom cijevi odvoda za vodu.

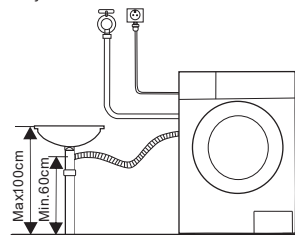

## NAPOMENA

- Ukoliko perilica ima nosač odvodnog crijeva, postavite ga na način prikazan na slici.

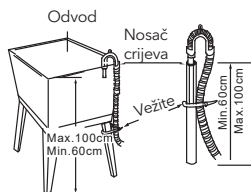
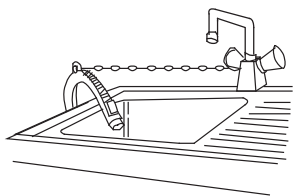

## UPOZORENJE!

- Prilikom postavljanja odvodnog crijeva, dobro ga pričvrstite pomoću užeta.
- Ukoliko je odvodno crijevo predugačko, nemojte ga gurati u perilicu, jer će praviti neobičajenu buku.

# RAD UREĐAJA

## Brzi početak

### OPREZI!

- Prije pranja rublja, provjerite da li je uređaj pravilno postavljen.
- Prije prvog pranja rublja, perilicu rublja treba uključiti da na sljedeći način, praznog bubnja, prođe kroz sve faze kompletnog ciklusa.

## KALIBRACIJA

Preporučuje se da perilicu rublja kalibrirate kako bi Vas duže i bolje služila.

1. Ispraznite perilicu rublja;
2. Povežite perilicu rublja sa izvorom napajanja;
3. Uključite perilicu rublja i istovremeno pritisnite tipke „Delay“ (Odloženi start) i „Speed“ (Brzina centrifugiranja) u trajanju od 10 sekundi, nakon čega će na ekranu biti prikazana poruka „t19“
4. Pritisnite tipku ▷|| kako biste pokrenuli perilicu rublja i pričekajte da se na ekranu prikaže poruka „\*\*\*\*“

### 1. Prije pranja rublja

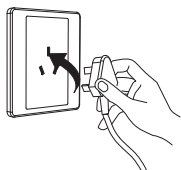

Uključite u struju

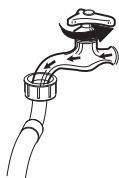

Pustite vodu

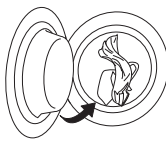

Napunite rubljem



Zatvorite vrata

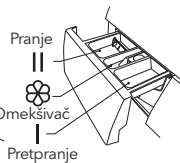

Dodajte deterđent

## NAPOMENA

- Deterđent se u pregradu I dodaje samo ako izaberete pretpranje kod perilica koje imaju ovu funkciju.

## 2. Pranje



Priključite na struju

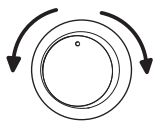

Izaberite program

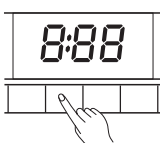

Izaberite funkciju ili  
ostavite zadane  
vrijednosti



Započnite ciklus

### ☰ NAPOMENA

- Ukoliko izaberete zadane vrijednosti, korak 3 se može preskočiti.
- Prikaz funkcionalne tipke je dat isključivo u ilustrativne svrhe. Za njegov pravi izgled, pogledajte realni uređaj.

## 3. Nakon pranja

Oglašava se zvučni signal ili na displayu stoji „End“ (Kraj).

### Prije svakog pranja

- Radni uvjeti perilice trebali bi se kretati od (0 do 40)°C. Ukoliko uređaj upotrebljavate na temperaturama nižim od 0°C, može doći do oštećenja ulaznog ventila i odvodnog sistema. Ukoliko se nalazi u okruženju u kojem je temperatura 0°C ili niža, perilicu je potrebno prenijeti u okruženje s normalnom sobnom temperaturom kako biste prije upotrebe bili sigurni da u dovodnom crijevu za vodu i odvodnom crijevu nema zamrznute vode.
- Prije pranja, provjerite etikete na rublju i pojašnjenja za upotrebu deterdženta. Za adekvatno mehaničko pranje, upotrebljavajte deterdžente koji ne proizvode pjenu ili je proizvode u manjoj mjeri.

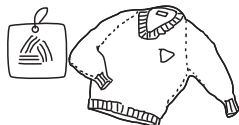

Provjerite etiketu i  
odaberite program



Izvadite predmete iz džepova



Prevezite dugačke trake, zakopčajte  
zatvarače i zakopčajte gumbe

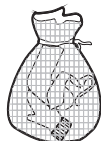

Manje komade rublja stavite u jastučicu

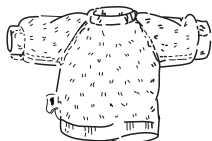

Obrnite garderobu na drugu  
stranu isto učinite i s rubljem  
koja ima duga vlakna

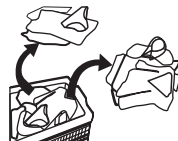

Sortirajte rublje prema teksturi

### ⚠ UPOZORENJE!

- Pranje jednog komada može dovesti do značajne neizbalansiranosti uređaja, zbog čega se može uključiti alarm. Stoga se preporučuje dodavanje još jednog ili dva komada rublja, kako bi proces ispuštanja vode teкао glatko.
- Ne perite rublje koje je prethodno bio u kontaktu s kerozinom, benzinom, alkoholom i drugim zapaljivim materijalima.



## Posuda za deterdžent

- I Deterdžent za pretpranje
- II Deterdžent za pranje
- ☼ Omekšivač

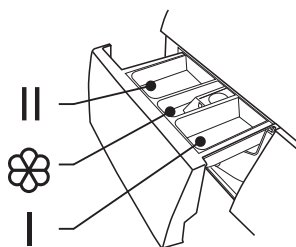

Izvučite posudu

### OPREZ!

- Deterdžent u pregradu se dodaje samo ako izaberete pretpranje kod perilica koje imaju ovu funkciju.

| Program                               | I | II / ☼ | ☼ | Program                      | I | II / ☼ | ☼ |
|---------------------------------------|---|--------|---|------------------------------|---|--------|---|
| Cotton (Pamuk)                        | ○ | ●      | ○ | Sport Wear (Sportsko rublje) | ○ | ●      | ○ |
| Quick (Ekspresni program) 15'         |   | ●      | ○ | Synthetic (Sintetika)        | ○ | ●      | ○ |
| Rapid (Ubrzani program) 45'           |   | ●      | ○ | Mix (Kombinirano rublje)     | ○ | ●      | ○ |
| 60' Wash (Pranje)                     |   | ●      | ○ | Delicate (Delikatno rublje)  |   | ●      | ○ |
| ECO 40-60                             |   | ●      | ○ | Wool (Vuna)                  |   | ●      | ○ |
| Intensive (Intenzivno pranje)         |   | ●      | ○ | 20°C                         |   | ●      | ○ |
| Rinse & Spin (Ispiranje i centrifuga) |   |        | ○ | Spin Only (Samo centrifuga)  |   |        |   |
| Sterilization (Sterilizacija)         |   | ●      | ○ |                              |   |        |   |

● Obavezno

○ Neobavezno

### NOTE

- Prije nego što prašak ili tekuće deterdžente ili dodatna sredstva ulijete u pregradu za deterdžent, savjetuje se da ih razblažite u malo vode kako biste spriječili začepljenje ulaznog dijela pregrade za deterdžent i prelijevanje prilikom primanja vode.
- Izaberite tip deterdženta koji odgovara konkretnoj temperaturi pranja kako biste dobili najbolji učinak uz manju potrošnju vode i struje

## Kontrolna tabla

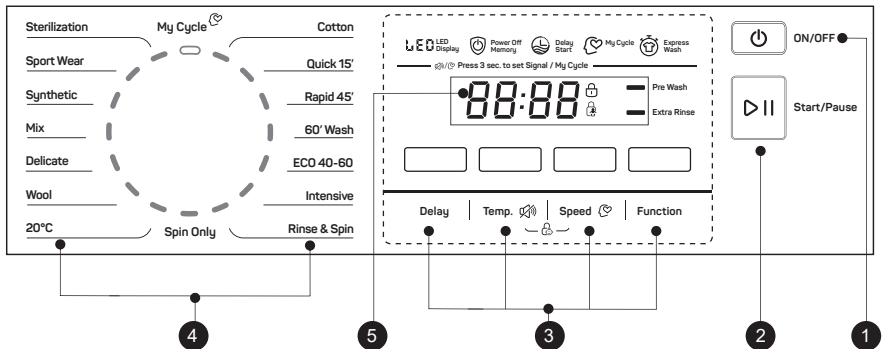

### NAPOMENA!

- Slika proizvoda je data isključivo u ilustrativne svrhe. Za pravi izgled proizvoda, pogledajte uređaj koji ste kupili.

#### 1. On/Off (Uključeno/Isključeno)

Za uključivanje ili isključivanje proizvoda.

#### 2. Start/Pause (Početak/Pauziranje)

Pritisnite ovu tipku kako biste započeli ciklus pranja ili ga pauzirali.

#### 3. Opcije

Omogućava Vam da izaberete dodatnu opciju, nakon čega se uključuje lampica.

#### 4. Programi

Ovisno o tipu rublja.

#### 5. Display

Na display su prikazana podešavanja, procjena vremena preostalog za završetak ciklusa, opcije i poruke o statusu Vaše perilice. Display ostaje uključen tijekom kompletnog trajanja ciklusa.

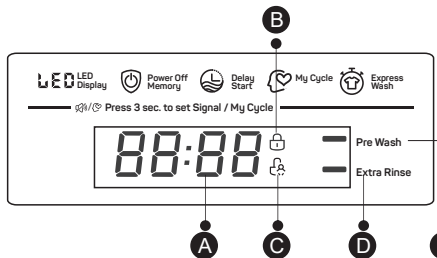

#### A Displej

Vrijeme trajanja ciklusa pranja

Početak odložen za 125 2h

Brzina centrifugiranja 400 Greška

Ciklus završen 30 Temperatura

End

#### B Zaključavanje vrata

C Zaključavanje zbog sigurnosti djece

#### D Dodatno ispiranje

E Pretpranje

## Opcije

Delay

#### Delay (Odloženi početak)

Podesite opciju Delay (Odloženi početak) na sljedeći način:

- Izaberite program
- Pritisnite tipku Delay (Odloženi početak) da izaberete vremenski period (vremenski period za odloženi početak se kreće od 0 do 24 sata).
- Pritisnite tipku [Start/Pause] (Početak/Pauziranje) kako biste aktivirali opciju odloženog početka pranja



Izaberite program



Podesite vremenski period



Pokrenite ciklus

Opciju Delay (Odloženi početak) možete otkazati na sljedeći način:

Pritišćite tipku [Delay] (Odloženi početak) sve dok se na displeju ne pojavi vrijednost 0 sati.

Ovo treba obaviti prije započinjanja ciklusa pranja. Ukoliko je ciklus već započet, pritisnite tipku [On/ Off] (Uključeno/Isključeno) kako biste resetirali program.

**OPREZ!**

Ukoliko dođe do prekida u snabdijevanju električnom energijom tijekom rada perilice, izabrani program pranja će biti sačuvan u posebnoj memoriji. Po ponovnom uspostavljanju snabdijevanja električnom energijom, pritisnite tipku [Start/Pause] (Početak/Pauziranje) i perilica će nastaviti započeti ciklus pranja.

Pre Wash

**Prewash (Pretpranje)**

Opcija pretpranja omogućava dodatno pranje prije glavnog pranja i pogodna je za ispiranje prašine sa površine rublja. Kada izaberete ovu opciju, potrebno je u pregradu (I) staviti deterdžent

Extra Rinse

**Extra Rinse (Dodatno ispiranje)**

Kada izaberete ovu opciju, rublje se još jednom ispire.

**Moj ciklus**

Za memoriranje često korištenih programa.

Nakon što izaberete program i podesite opcije, zadržite pritisak na tipki [Speed] (Brzina centrifugiranja) u trajanju od 3 sekunde prije početka ciklusa pranja. Podrazumijevano podešavanje je Cotton (Pamuk).

## Ostale funkcije

Temp.

**Temp.**

Pritisnite ovu tipku kako biste regulirali temperaturu (Cold (Hladno), 20°C, 30°C, 40°C, 60°C, 90°C)

Speed

**Broj obrtaja**

Pritisnite ovu tipku kako biste promijenili broj okretaja.

1400: 0-400-600-800-1000-1200-1400

| Program                                    | Zadana brzina (o/min) |
|--|-----------------------|
|  | 1400                  |
| Cotton (Pamuk)                             | 1000                  |
| Quick (Ekspresni program) 15'              | 800                   |
| Rapid (Ubrzani program) 45'                | 800                   |
| 60' Wash (Pranje)                          | 1000                  |
| ECO 40-60                                  | 1400                  |
| Intensive (Intenzivno pranje)              | 800                   |
| Rinse & Spin (Ispranje i centrifuga)       | 1000                  |
| Sterilization (Održavanje rublja za djecu) | 800                   |

| Program                      | Zadana brzina (o/min) |
|------------------------------|-----------------------|
|                              | 1400                  |
| Sport Wear (Sportsko rublje) | 800                   |
| Synthetic (Sintetika)        | 800                   |
| Mix (Kombinirano rublje)     | 1000                  |
| Delicate (Delikatno rublje)  | 800                   |
| Wool (Vuna)                  | 600                   |
| 20°C                         | 1000                  |
| Spin Only (Samo centrifuga)  | 1000                  |



### Zaključavanje zbog sigurnosti djece

Kako bi se spriječilo da djeca na neodgovarajući način rukuju proizvodom.

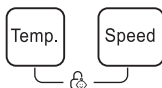

Pritisnite tipku [Temp.] (Temperatura) i [Speed] (Broj obrtaja) u trajanju od 3 sekunde, sve dok se ne oglasi zvučni signal.

### ! OPREZI

Nakon aktiviranja funkcije „Zaključavanje zbog sigurnosti djece“ i početka rada programa, indikator funkcije „Zaključavanje zbog sigurnosti djece“ će se uključiti, a na displeju će se na svakih 0,5 sekundi smjenjivati oznaka CL (Zaključavanje zbog sigurnosti djece) i preostalo vrijeme.

Pritiskom na neki drugu tipku, indikator funkcije „Zaključavanje zbog sigurnosti djece“ će početi da treperi u trajanju od 3 sekunde. Po završetku programa pranja, oznake CL (Zaključavanje zbog sigurnosti djece) i END (Ciklus završen) će se smjenjivati na svakih 0,5 sekundi u trajanju od 10 sekundi, a zatim će lampice funkcije „Zaključavanje zbog sigurnosti djece“ treperiti u trajanju od 3 sekunde.

- Funkciju „Zaključavanje zbog sigurnosti djece“ je moguće deaktivirati isključivo pritiskom i zadržavanjem pritiska na dvije gore spomenute tipke. Do deaktiviranja neće doći čak ni nakon što se prekine napajanje, isključi uređaj ili završi program
- Aktiviranjem funkcije „Zaključavanje zbog sigurnosti djece“ zaključaće se sve tipke osim tipke Power (Uključivanje/Isključivanje) i Child Lock (Zaključavanje zbog sigurnosti djece)
- Prije nego što odaberete program i pokrenete ciklus pranja, deaktivirajte funkciju „Zaključavanje zbog sigurnosti djece“



### Stišavanje zvučnog signala



Odaberite program



Pritisnite tipku [Temp.] (Temperatura) u trajanju od 3 sekunde. Zvučni signal je stišan.

Da biste aktivirali zvučni signal, ponovno pritisnite ovu tipku i zadržite pritisak u trajanju od 3 sekunde. Ovo podešavanje će biti aktivirano do sljedećeg resetiranja.

### ! OPREZI

Nakon što stišate zvučni signal, zvuci uređaja se više neće aktivirati.

## Programi

Dostupni su različiti programi, ovisno o tipu rublja.

### Programi

|                            |  |
|----------------------------|--|
| Cotton (Pamuk)             | Izdržljiv tekstil i tekstil otporan na toplinu, napravljen od pamuka ili lana.   |
| Synthetic (Sintetika)      | Za pranje sintetičkog rublja, na primjer majica, kaputa, rublja od kombiniranih materijala. Prilikom pranja pletenog rublja, smanjite količinu deterdženta zbog njegovog rijetkog tkanja i lakog formiranja. |
| Mixed (Kombinirano rublje) | Za kombinaciju pamučnog i sintetičkog rublja.  |
| 20°C (Hladno pranje)       | 20° prednamješteno, možete odabrati potpuno hladnu vodu.   |

|  |   |
|--|---|
| Quick (Ekspresni program) 15'              | Izuzetno kratak program, pogodan za blago zaprljano rublje kao i za male količine rublja.   |
| Rapid (Ubrzani program) 45'                | Za brzo pranje male količine rublja koja nije mnogo zaprljana.  |
| 60' Wash (Pranje)                          | Ovaj program je pogodan za dnevno pranje, pranje rublja u toku dana, jer se u toku perioda od oko 60 minuta postiže dobar učinak prilikom pranja.   |
| ECO 40-60                                  | Podrazumijevana temperatura iznosi 40°C, ne odabire se, pogodno za pranje rublja na temperaturama od oko 40°C - 60°C.   |
| Wool (Vuna)                                | Za vuneno rublje ili materijale bogate vunom koji se mogu prati ručno ili mehanički. Posebno blag program za pranje, kojim se sprječava skupljanje rublja. Ima duže pauze tijekom ciklusa (rublje miruje u tekućini za pranje). |
| Spin Only (Samo centrifuga)                | Dodatno centrifugiranje s brzinom okretaja koju možete birati.  |
| Intensive (Intenzivno pranje)              | Period trajanja ciklusa pranja je produžen radi postizanja boljih efekata pranja.   |
| Sterilization (Održavanje rublja za djecu) | Održavanjem temperature pranja na vrijednostima višim od 60 stupnjeva tokom perioda dužeg od 30 minuta efikasno se uklanjaju opasne bakterije.  |
| Delicate (Delikatno rublje)                | Za delikatne materijale koji se mogu prati, npr. svileni, satenski, sintetički i rublje od kombiniranih materijala.   |
| Sport Wear (Sportsko rublje)               | Za pranje aktivnog rublja.  |
| Rinse&Spin (Ispiranje i centrifuga)        | Dodatno ispiranje s centrifugiranjem.   |

## Tabela programa za pranje

| Program                                    | Težina rublja (kg) | Temp. (°C)      | Zadano vrijeme |
|--|--------------------|-----------------|----------------|
|  | 8.0                | Podrazumijevano | 8.0            |
| Cotton (Pamuk)                             | 8.0                | 40              | 3:39           |
| Quick (Ekspresni program) 15'              | 2.0                | Hladno          | 0:15           |
| Rapid (Ubrzani program) 45'                | 2.0                | 20              | 0:45           |
| 60' Wash (Pranje)                          | 2.0                | 30              | 1:00           |
| ECO 40-60                                  | 8.0                | -               | 3:32           |
| Intensive (Intenzivno pranje)              | 8.0                | 40              | 3:48           |
| Rinse & Spin (Ispiranje i centrifuga)      | 8.0                | -               | 0:20           |
| Sterilization (Održavanje rublja za djecu) | 4.0                | 70              | 2:27           |
| Sport Wear (Sportsko rublje)               | 4.0                | 20              | 0:45           |
| Synthetic (Sintetika)                      | 4.0                | 40              | 3:18           |
| Mix (Kombinirano rublje)                   | 8.0                | 40              | 1:20           |
| Delicate (Delikatno rublje)                | 2.0                | 30              | 0:50           |
| Wool (Vuna)                                | 2.0                | 40              | 1:07           |
| 20° C (Hladno pranje)                      | 4.0                | 20              | 1:01           |
| Spin Only (Samo centrifuga)                | 8.0                | -               | 0:12           |

- Prema Uredbi (EU) 1061/2010,  
Klasa energetske efikasnosti u EU je: A+++  
Program za testiranje energetske efikasnosti: Intensive (Intenzivno pranje) 60/40°C;  
Broj okretaja: Maksimalna brzina;  
Ostali parametri podešeni na zadano.  
Polovina dozvoljene težine rublja za model od 7,0/8,0 kg: 3,5/4,0 kg.
- Prema Uredbi (EU) 2019/2023,  
Klasa energetske efikasnosti u EU je: B  
Program za testiranje energetske efikasnosti: ECO 40-60. Ostali parametri podešeni na podrazumijevano.  
Polovina težine rublja za model od 7,0/8,0 kg: 3,5/4,0 kg.  
Četvrtina težine rublja za model od 7,0/8,0 kg: 2,0/2,05 kg.

### NAPOMENA

Parametri navedeni u ovoj tabeli dati su samo u ilustrativne svrhe. Realni parametri se mogu razlikovati od parametara prikazanih u tabeli iznad.

## ODRŽAVANJE

### Čišćenje i održavanje



#### UPOZORENJE!

Prije nego što započnete s održavanjem, izvucite kabel iz utičnice i zavrnite slavinu.

#### Čišćenje kućišta

Pravilnim održavanjem, možete produžiti životni vijek za perilicu rublja. Po potrebi, njezine površine se mogu čistiti razblaženim, neabrazivnim i neutralnim deterdžentom. Ukoliko dođe do prelijevanja vode, odmah obrišite vlažnom krpom. Izbjegavajte kontakt s oštrim predmetima.

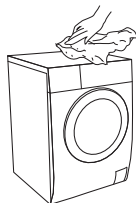

### NAPOMENA

Zabranjena je upotreba mravlje kiseline i rastvarača na bazi razblažene mravlje kiseline ili sličnih proizvoda, kao što su alkohol, rastvarači ili kemijski proizvodi itd

#### Čišćenje bubnja

Hardu koju metalni predmeti stvore unutar bubnja trebalo bi odmah ukloniti pomoću deterdženata bez klora. Nikada ne koristite čeličnu vunu.

### NAPOMENA

Ne stavljajte rublje u perilicu za pranje rublja tijekom ciklusa čišćenja bubnja.

#### Čišćenje gume za brtvljenje i stakla na vratima

Nakon svakog pranja, obrišite staklo i brtvenu gumu kako biste uklonili fina vlakna i mrlje. Naslage finih vlakana mogu dovesti do curenja. Poslije svakog pranja, uklonite novčiće, i druge predmete koji se mogu naći u brtvenoj gumi.

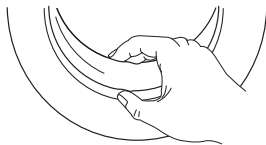

#### Čišćenje ulaznog filtera

### NAPOMENA

Čišćenje ulaznog filtera se vrši kada je perilica prazna.

Pranje filtera na slavini:

1. Zavrnite slavinu.
2. Skinite dovodno crijevo za vodu sa slavine.
3. Očistite filter.
4. Ponovo postavite dovodno crijevo za vodu.

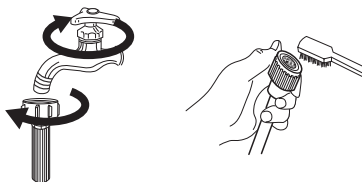

Pranje filtera u perilici za pranje rublja:

1. Odšrafite dovodnu cijev sa zadnjeg dijela mašine.
2. Izvucite filter pomoću dugih klješta i ponovo ga postavite nakon pranja.
3. Za čišćenje filtera koristite četku.
4. Ponovo postavite dovodnu cijev.

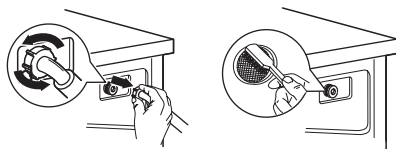

### NAPOMENA

- Ako se ne može očistiti četkom, filter možete izvući i zasebno ga oprati.
- Ponovno postavite sve elemente i odvrnite slavinu.

### Čišćenje posude za deterđent

1. Pritisnite prema dolje dio posude s nacrtanom strelicom, koji se nalazi na poklopcu za omekšivač, u ladici posude.
2. Podignite štipaljku i izvadite poklopac dijela za omekšivač, a zatim sve utore operite vodom.
3. Ponovno postavite poklopac dijela za omekšivač i guranjem postavite ladicu na njezino mjesto.

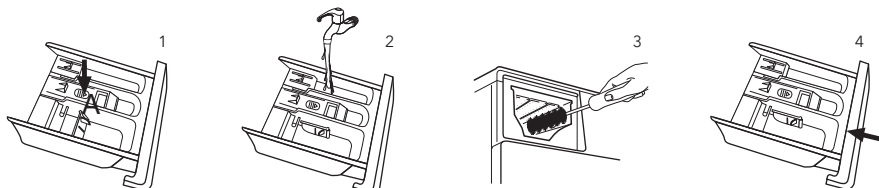

Izvadite ladicu posude za deterđent pritiskom na dio sa strelicom

Očistite ladicu posude vodom

Očistite unutrašnjost otvora starom četkicom za zube

Ubacite ladicu posude u otvor

4.

### NAPOMENA

- Za čišćenje perilice ne upotrebljavajte alkohol, rastvarače ili kemijske proizvode.

### Čišćenje filtera odvodne pumpe

#### UPOZORENJE!

- Čuvajte se vruće vode!
- Ostavite otvor deterđenta da se ohladi.
- Prije održavanja, isključite perilicu iz struje kako biste izbjegli strujni udar.
- Filter odvodne pumpe može nakon pranja zadržati konce i strana tijela malih dimenzija.
- Povremeno očistite filter kako biste osigurali normalan rad perilice za pranje rublja.

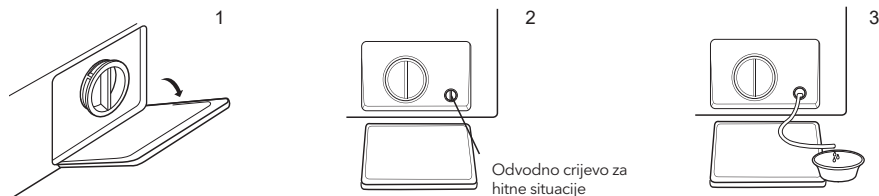

Otvorite donji poklopac

Odvodno crijevo za hitne situacije

Okrenite odvodno crijevo za hitne situacije za 90° i izvucite ga, a zatim skinite poklopac

Nakon ispuštanja vode, vratite odvodno crijevo

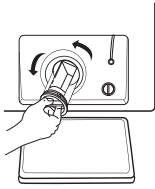

4  
Filter otvorite okretanjem u smjeru suprotnom od smjera kazaljke na satu

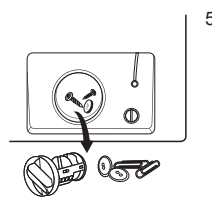

5  
Uklonite predmete koje se nalaze u unutrašnjosti

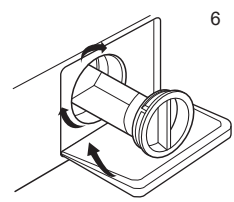

6  
Zatvorite donji poklopac

### ! OPREZ!

- Uvjerite se da su poklopac ventila i odvodno crijevo za hitne situacije postavljeni na odgovarajući način. Brtva na poklopcu treba biti u ravnini s brtvom na otvoru. U suprotnom može doći do curenja vode;
- Neke perilice nemaju odvodno crijevo za hitne situacije, pa se koraci 2 i 3 mogu izostaviti. Da biste istočili vodu u posudu, direktno zarotirajte donji poklopac.
- Prilikom upotrebe uređaja, a ovisno o izabranom programu, pumpa može sadržati vruću vodu. Nikada nemojte skidati poklopac pumpe tijekom ciklusa pranja. Uvijek pričekajte da uređaj završi ciklus pranja i da se isprazni. Prilikom ponovnog postavljanja poklopa, provjerite je li dobro pričvršćen.

## OTKLANJANJE KVAROVA

Uređaj ne radi od samog početka ili prestaje raditi usred pranja.

Najprije pokušajte pronaći rješenje za svoj problem. Ukoliko ne uspijete, kontaktirajte servisni centar.

| Opis  | Razlog  | Rješenje   |
|---|---|--|
| Perilica za pranje rublja ne počinje raditi | Vrata nisu dobro zatvorena  | Ponovno pokrenite perilicu nakon zatvaranja vrata. Provjerite da li se rublje zaglavilo                                  |
| Vrata se ne mogu otvoriti                   | Aktivirana je opcija zaštite Perilice za pranje rublja  | Isključite proizvod iz struje i ponovno ga pokrenite   |
| Curenje vode                                | Dovodna cijev ili odvodno crijevo nije dobro pričvršćeno  | Provjerite i pričvrstite cijevi za vodu<br>Očistite odvodno crijevo  |
| Ostaci deterdženta u posudi                 | Deterdžent je vlažan ili pun grudica  | Očistite i obrišite posudu za deterdžent   |
| Indikator ili display se ne uključuje       | Isključite uređaj iz struje<br>Postoji problem s povezivanjem u programatoru ili u nekom drugom dijelu opreme | Provjerite da li je uređaj isključen iz struje i da li je utikač dobro povezan s utičnicom                               |
| Neuobičajena buka                           |   | Provjerite da li su vijci za pričvršćivanje uklonjeni. Provjerite da li je uređaj postavljen na čvrstoj i ravnoj podlozi |



| Opis | Razlog                                  | Rješenje  |
|------|---|---|
| E30  | Vrata nisu dobro zatvorena              | Ponovno pokrenite perilicu nakon zatvaranja vrata<br>Provjerite da li se rublje zaglavilo   |
| E10  | Problem sa dovodom vode prilikom pranja | Provjerite da li je pritisak vode pretjerano nizak Ispravite cijev za vodu<br>Provjerite da li je filter na ulaznom ventilu začepljen |
| E21  | Predugo ispuštanje vode                 | Provjerite da li je odvodno crijevo začepljeno  |
| E12  | Preljevanje vode                        | Ponovno pokrenite perilicu za pranje  |
| EXX  | Ostalo                                  | Molimo Vas da najprije ponovno pokušate pokrenuti perilicu. Ako se problem nastavi javljati, kontaktirajte servis                     |

### ☰ NAPOMENA

- Nakon provjere, aktivirajte uređaj. Ukoliko se problem ponovi ili ako se na displeju ponovno prikaže neka od šifri greške, kontaktirajte servis..

## Tehnička specifikacija

|                         |     |
|-------------------------|-----|
| MAKS. dozvoljena struja | 10A |
|-------------------------|-----|

Standardni pritisak vode 0.05MPa~1MPa

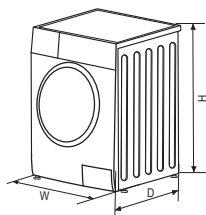

|                      |                |
|----------------------|----------------|
| Napajanje            | 220-240V~,50Hz |
| Kapacitet pranja     | 8.0kg          |
| Dimenzije (Š*D*V mm) | 595*565*850    |
| Neto težina          | 68kg           |
| Nominalna snaga      | 2000W          |

## Informacijski list proizvoda

Delegirana uredba Komisije (EU) 2019/2014 u pogledu označivanja energetske učinkovitosti kućanskih perilica rublja i kućanskih perilica-sušilica rublja

**Ime ili zaštitni znak dobavljača:** Tesla

**Adresa dobavljača:** Tesla Electronics, Litijska 47, 1000 Ljubljana, SI

**Identifikacijska oznaka modela:** WF81492M

### Opći parametri proizvoda:

| Parametar   | Vrijednost        | Parametar   | Vrijednost   |             |
|---|-------------------|---|--|-------------|
| Nazivni kapacitet <sup>(a)</sup><br>(kg)  | 8,0               | Dimenzije u cm  | Visina   | 85          |
|   |                   |   | Širina   | 60          |
|   |                   |   | Dubina   | 57          |
| Indeks energetske učinkovitosti <sup>(a)</sup><br>(EEI <sub>w</sub> )   | 60,0              | Razred energetske učinkovitosti <sup>(a)</sup>  | B  |             |
| Indeks učinkovitosti pranja <sup>(a)</sup>  | 1,031             | Učinkovitost ispiranja (g/kg) <sup>(a)</sup>  | 5,0  |             |
| Potrošnja energije u kWh po ciklusu za program eco 40 – 60 pri kombinaciji punog i djelomičnog kapaciteta punjenja. Stvarna potrošnja energije ovisit će o načinu na koji se uređaj upotrebljava. | 55,000            | Potrošnja vode u litrama po ciklusu za program eco 40 – 60 pri kombinaciji punog i djelomičnog kapaciteta punjenja. Stvarna potrošnja vode ovisi o njezinoj tvrdoći i načinu uporabe uređaja. | 48   |             |
| Najviša temperatura u obrađenom tekstu <sup>(a)</sup> (°C)  | Nazivni kapacitet | 34  | Ponderirani preostali sadržaj vlage <sup>(a)</sup> (%) | 53,9        |
|   | Pola              | -   |  |             |
|   | Četvrtina         | -   |  |             |
| Brzina centrifugiranja <sup>(a)</sup><br>(o/min)  | Nazivni kapacitet | 1 400   | Razred učinkovitosti centrifugiranja <sup>(a)</sup>    | B           |
|   | Pola              | -   |  |             |
|   | Četvrtina         | -   |  |             |
| Trajanje programa <sup>(a)</sup><br>(sati:minuta)   | Nazivni kapacitet | 2:48  | Tip  | Samostojeće |
|   | Pola              | -   |  |             |
|   | Četvrtina         | -   |  |             |
| Emisije buke koja se prenosi zrakom u fazi  | 76                | Razred emisija buke koja se prenosi zrakom <sup>(a)</sup> (faza centrifugiranja)  | B  |             |

|  |                  |  |                  |
|--|------------------|--|------------------|
| centrifugiranja <sup>(a)</sup><br>(dB(A) re 1 pW)  |                  |  |                  |
| Stanje isključenosti<br>(W) (ako je<br>primjenjivo)  | 0,50             | Stanje pripravnosti (W) (ako je<br>primjenjivo)          | 1,00             |
| Odgodeni početak<br>rada (W) (ako je<br>primjenjivo)   | Nije primjenjivo | Umreženo stanje pripravnosti<br>(W) (ako je primjenjivo) | Nije primjenjivo |
| <b>Minimalno trajanje jamstva koje nudi dobavljač:</b> 24 (u mjesecima)  |                  |  |                  |
| <b>Ovaj je proizvod projektiran za ispuštanje iona srebra tijekom ciklusa pranja</b>   |                  | <b>NE</b>  |                  |
| <b>Dodatne informacije:</b>  |                  |  |                  |
| Poveznica na internetsku stranicu dobavljača na kojoj se nalaze informacije iz točke 9. Priloga II. Uredbi Komisije (EU) 2019/2023: tesla.info |                  |  |                  |

(a) za program eco 40 – 60.

# БЕЗБЕДНОСНИ УПАТСТВА

Заради сопствена безбедност, придржувајте се до упатствата наведени во ова корисничко упатство. На тој начин ризикот од пожар, експлозија или струен удар ќе го сведете на минимум и ќе спречите штета по имотот, како и можност од повреди или губење на животот.

Појаснување на значењата на символите:



## ПРЕДУПРЕДУВАЊЕ!

Оваа комбинација на симбол и сигнални зборови укажува на потенцијално опасна ситуација која, доколку не се избегнува, може да резултира со опасни повреди или смрт.



## ВНИМАНИЕ!

Оваа комбинација на симбол и сигнални зборови укажува на потенцијално опасна ситуација која може да резултира со благи или полесни повреди или со штета по имотот и опкружувањето.



## НАПОМЕНА!

Оваа комбинација на симбол и сигнални зборови укажува на потенцијално опасна ситуација која може да резултира со благи или полесни повреди.



## ПРЕДУПРЕДУВАЊЕ!

### Струен удар!

- Доколку приклучниот кабел е оштетен, неговата замена мора да ја изврши производителот, сервис ангажиран од него или лица со слични квалификации, како би се избегнала опасност.
- Употребувајте го новиот комплет црева доставен со уредот. Не користете стари црева.
- Пред секое одржување, уредот исклучете го од струја.
- После секоја употреба, исклучете ја машината од струја и исклучете ја водата. Максимален влезен притисок на водата во паскали. Минимален влезен притисок на водата во паскали.
- Заради сопствена безбедност, приклучокот внесете го во заземјен штекер со три пола. Внимателно проверете го штекерот и уверете се дека е адекватно и безбедно заземјен.
- Уверете се дека приклучувањето на уредите кои користат вода го извршило квалификувано техничко лице во согласност со упатствата на производителот и локалните безбедносни прописи.
- Извадете го приклучокот од штекерот пред чистење или одржување.
- Не користете приклучок со номинална струја помала од онаа на апаратот. Никогаш не го извлекувајте приклучок за струја со влажна рака.
- Запомнете да ги исклучите напојувањето со вода и електрична енергија веднаш по миењето на облеката.

### Ризик по деца!

- За земјите од англиско говорно подрачје: уредот може да го употребуваат деца постари од 8 години, како и лица со намалени физички, сетилни или ментални способности или лица без искуство и знаење, доколку се под надзор или доколку добиле упатства за безбедна употреба на уредот и ги сфаќаат опасностите од неговото користење. Децата не треба да си играат со уредот. Децата не треба да вршат чистење и одржување на уредот без надзор.
- Потребно е да се надгледуваат децата помлади од 3 години за да не си играат со уредот.
- Животни и деца може да влезат во уредот. Пред употреба, проверете ја внатрешноста на машината.
- Потребно е да се надгледуваат децата за да не им се дозволи да си играат со уредот.
- При работењето, стаклената врата може да биде многу топла. Држете ги децата и домашните миленици подалеку од машината кога е вклучена. Машината немојте ја поставувате во многу влажни простории или простории со експлозивен или нагривачки гас.
- Пред употреба на уредот, отстранете ја комплетната амбалажа и транспортните шrafoви. Во спротивно, може да дојде до сериозни оштетувања.
- По поставување на уредот, штекерот мора да биде достапен.

### Ризик од експлозија!

- Немојте да перете или сушите облека која претходно била чистена, перена, натопена или во контакт со запаливи или експлозивни супстанции (како што се восок, масло, боја, бензин, одмастувачи, разредувачи за хемиско чистење, керозин итн.). Во спротивно, постои опасност од пожар или експлозија.
- Сушарата не треба да се користи ако индустриски хемикалии биле користени за чистење.
- Издувниот воздух не смее да се испушта во каналот за издувни гасови од апаратите што горат гас или други горива.
- Облеката најпрво темелно исперете ја рачно



### ВНИМАНИЕ!

#### Поставување на производот!

- Оваа машина за перење алишта е наменета исклучиво за употреба во затворен простор.
- Не е предвидено да се употребува како вграден уред.
- Отворите не смее да бидат блокирани од тепих.
- Машината не би требало да се поставува во бањата или во многу влажни простории, како и во простории со експлозивен или нагривачки гас.
- Машината со само еден влезен вентил може да се поврзе на довод со ладна вода. Производот со два влезни вентила треба да се поврзе на правилен начин на довод со топла и ладна вода.
- По поставување на уредот, штекерот мора да биде достапен.
- Апаратот не смее да се инсталира зад врата што се заклучува, лизгачка врата или врата со шарка на спротивната страна од онаа на сушарата
- Апаратот не треба да се инсталира на влажно место.
- Пред употреба на уредот, отстранете ја комплетната амбалажа и транспортните шрафови. Во спротивно, може да дојде до сериозни оштетувања.

#### Ризик од оштетување на уредот!

- Вашиот производ е предвиден исклучиво за куќна употреба и направен е исклучиво за материјали кои можат да се перат машински.
- Немојте да се качувате и да седите врз капакот од машината.
- Не потпирајте се на вратата од машината.
- Мерки на претпазливост при пренесување на машината:
  1. Потребно е квалификувано лице да ги постави транспортните шрафови на машината.
  2. Потребно е од машината да се испушти акумулираната вода.
  3. Внимателно пренесувајте ја машината. Никогаш не ја подигајте машината така што ќе ја држите за истурените делови. Вратата не смее да се користи како рачка при носењето.
  4. Овој уред е тежок. Пренесувајте го внимателно.
  5. Да не се ставаат рацете во кадата за вадење вода.
- Не користете прекумерна сила при затворање на вратата. Доколку вратата се затвора со тешкотии, проверете дали облеката е добро поставена и распоредена.
- Забрането е перење теписи.

#### Употреба на уредот!

- Пред да ја користите машината за перење, производот треба да се калибрира.
- Пред првото перење алишта, производот треба да се вклучи, со празен барабан, да мине низ сите фази на комплетниот циклус.
- Забранета е употреба на запаливи, експлозивни или токсични растворувачи. Бензин, алкохол и слични производи не смее да се употребуваат како детергенти. Користете само детергенти за машинско перење, а особено оние погодни за барабанот.
- Уверете се дека џебовите на облеката се испразнети. Остри и крути предмети, од типот на монети, брошеви, шајки, шрафови, камчиња итн., можат сериозно да ја оштетат машината.
- Пред да ја отворите машината, проверете дали водата е испуштена од барабанот. Не ја отворајте вратата доколку во барабанот има вода.
- Водете сметка да не се изгорите кога производот исфрла врела вода.
- Никогаш рачно не го дополнувајте производот со вода при перењето.
- По завршување на програмите, почекајте две минути пред да ја отворите вратата.
- Никогаш не дополнувајте вода со рака за време на миењето.

- Ако е неизбежно ткаенините што содржат растително или масло за јадење или биле контаминирани од производи за нега на коса, се става во сушара, прво треба да се измие во топла вода со дополнителен детергент. Ова ќе ја намали, но не ја елиминира, опасноста.
- Треба да се обезбеди соодветна вентилација за да се избегне проток на гасови во просторијата од апарати што горат други горива, вклучително и пожари на отворено.
- Не сушете неизмиени предмети во апаратот.
- Предметите што се извалкани со супстанции како што се масло за јадење, ацетон, алкохол, бензин, керозин, отстранувачи на дамки, терпентин, восоци и средства за отстранување восок, треба да се мијат во топла вода со дополнителна количина детергент пред да се исушат во апаратот.
- Предметите како што се гума од пена (пена од латекс), капачиња за туширање, водоотпорен текстил, алишта и алишта или перници од гума, не се сушат во машината.
- Омекнувачи или слични производи треба да се користат како што е наведено во упатствата за омекнувачи на ткаенини.
- Машината чиј капак може да се отвори за време на екстракција на вода, потребни се 15 секунди или повеќе за целосно запирање на коморна када што вади вода.
- Последниот дел од циклусот за сушење се случува без топлина (циклус на ладење) за да се осигура дека предметите се оставени на температура што осигурува дека предметите нема да бидат оштетени.
- Извадете ги сите предмети од џебовите, како што се запалки и кибритчиња пред да го користите апаратот.
- ПРЕДУПРЕДУВАЊЕ: Никогаш не ја запирајте сушарата пред крајот на циклусот на сушење освен ако сите предмети не се отстранат и спржат брзо така што топлината ќе исчезне.

### Пакување/Стари уреди



Оваа ознака укажува дека производот во ЕУ не треба да се одложува заедно со друг отпад од домаќинството. За да спречите потенцијална штета по животната средина или здравјето на луѓето, настаната поради неконтролирано одложување на отпадот, одговорно рециклирајте го производот како би ја промовирале одржливата повторна употреба на материјалните ресурси. За одложување на употребениот уред користете ги системите за собирање отпад или контактирајте го малопродажниот објект од каде сте го купиле производот. Тие Вашиот производ може да го преземат и рециклираат на начин безбеден за животната средина.

# ПОСТАВУВАЊЕ

## Опис на производот

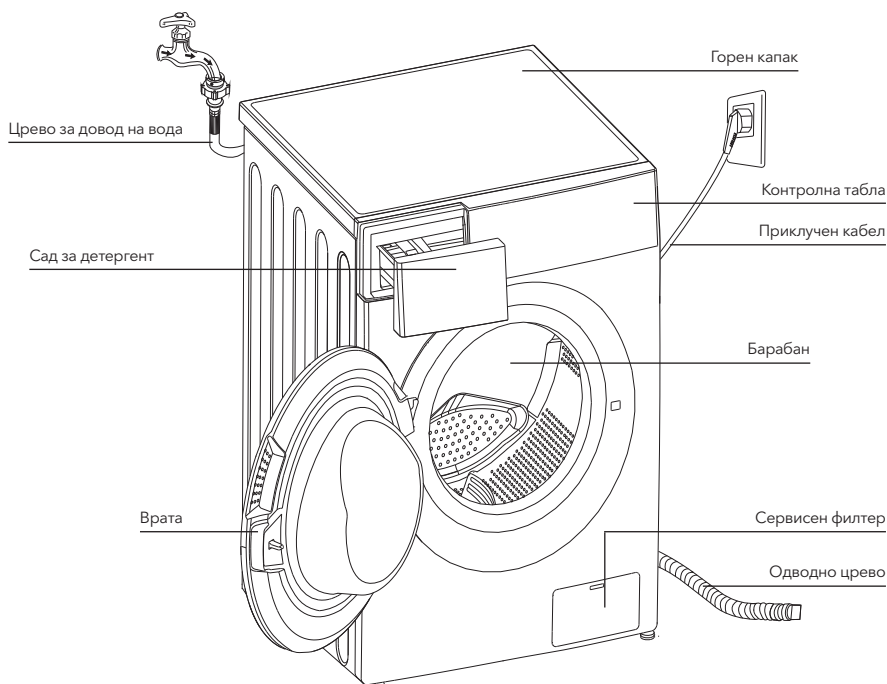

### НАПОМЕНА!

- Сликата на производот е дадена исклучиво во илустративни цели. За вистинскиот изглед, погледнете го производот кој сте го купиле

### Дополнителна опрема



Чеп за транспорт



Црево за довод на ладна вода

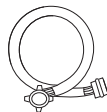

Црево за довод на врела вода (опционално)



Носач за одводно црево (опционално)



Корисничко упатство

### Простор во кој се поставува уредот

#### ⚠ ПРЕДУПРЕДУВАЊЕ!

- Важно е производот да биде стабилен како би се спречило негово поместување при работењето!
- Уверете се дека уредот не е поставен преку приклучниот кабел.

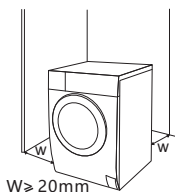

Пред поставување на машината, потребно е да пронајдете место со следните карактеристики:

1. Да има цврста, сува и рамна површина
2. Не е директно изложено на сончеви зраци
3. Во доволна мера е проветрено
4. Собната температура е над 0°C
5. Оддалечено е од извори на топлина, како печка на јаглен или гас



### Отпакување на машината за перење

#### ⚠ ПРЕДУПРЕДУВАЊЕ!

- Амбалажата (пр. фолија, стиропор) може да биде опасна за деца.
  - Постои ризик од задушување! Комплетната амбалажа држете ја на безбедно растојание од деца.
1. Тргнете ја картонската кутија и деловите од стиропор.
  2. Подигнете ја машината и тргнете ја основата на која се наоѓа производот. Уверете се дека малиот триаголен сунѓер е отстранет заедно со основата. Доколку не е така, положете ја машината странично, а потоа тргнете го малиот сунѓер од дното на производот.
  3. Тргнете ја лентата со која се прицврстени приклучниот кабел и одводното црево.
  4. Извадете го доводното црево од барабанот.

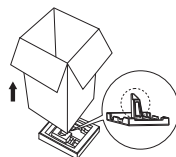

### Отстранување на транспортните шrafoви

#### ⚠ ПРЕДУПРЕДУВАЊЕ!

- Пред употреба, морате да ги отстраните транспортните шrafoви сместени на задната страна на производот.
- Транспортните шrafoви ќе Ви требаат повторно доколку го преместувате производот. Затоа, чувајте ги на сигурно место

За отстранување на шrafoвите, следете ги наведените чекори:

1. Олабавете ги 4 шrafoва со клуч за навојни прстени, па тргнете ги.
2. Затворете ги отворите со чепови за транспорт.
3. Зачувајте ги транспортните шrafoви за идна употреба.

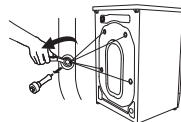

### Нивелирање на машината за перење алишта

#### ⚠ ПРЕДУПРЕДУВАЊЕ!

- Навојните прстени за прицврстување мора на сите ногарки да бидат добро прицврстени за куќиштето.
1. Проверете дали ногарките се добро прицврстени за куќиштето. Доколку не се, со вртење вратете ги во првобитната положба и прицврстете ги со навојните прстени.
  2. Олабавете го навојниот прстен со вртење на ногарката додека таа цврсто не застане на подот.
  3. Прилагодете ги ногарките и прицврстете ги со клуч за навојни прстени, водејќи сметка машината да биде стабилна.

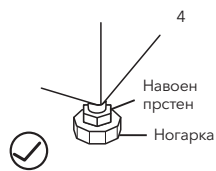
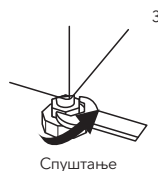
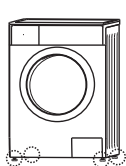



## Поврзување на доводното црево за вода

### ⚠ ПРЕДУПРЕДУВАЊЕ!

- За да спречите протекувања или оштетувања предизвикани од вода, следете го упатството во ова поглавје!
- Немојте да го виткате, кршите, преправате или сечете доводното црево за вода.
- Кај модели опремени со вентил за топла вода, доводното црево за топла вода поврзете го со славина за топла вода. Потрошувачката на енергија, кај одредени програми, автоматски ќе се намали.

Поврзете ја доводната цевка на прикажаниот начин. Поврзувањето е можно на два начина:

#### 1. Поврзување на доводната цевка со обична славина

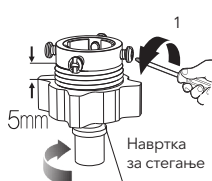

Олабавете ги 4 шрафа на навртката за стегање

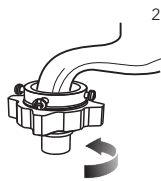

Прицврстете ја навртката за стегање



Притиснете ја лизгачката постелка за лежиште и вметнете го доводното црево во основата за поврзување

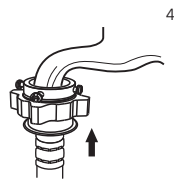

Затегнете ја навртката за стегање

#### 2. Поврзување на славина со навој и доводната цевка

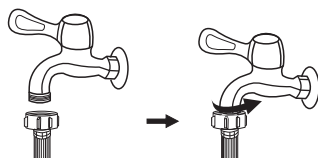

Славина со навој и доводна цевка



Посебна славина за машината за перење алишта

Поврзете го другиот крај на доводната цевка за доводниот вентил, сместен на задната страна од производот, и цевката добро прицврстете ја со движење во насока на стрелките на часовникот.

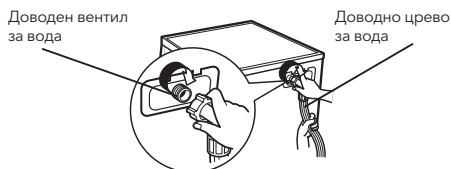

## Одводно црево

### ⚠ ПРЕДУПРЕДУВАЊЕ!

- Немојте да го виткате или тегнете одводното црево.
- Правилно поставете го одводното црево. Во спротивно, може да дојде до протекување вода и оштетувања.

Одводното црево може да се поврзе на два начина:

#### 1. Поврзете го со одводот за вода.

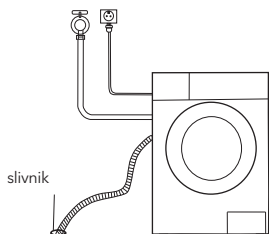

#### 2. Поврзете го со дополнителната одводна цевка во одводот за вода.

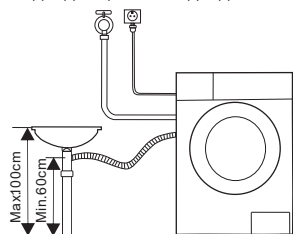

### НАПОМЕНА!

- Доколку машината има носач на одводното црево, поставете го на начин прикажан на сликата.

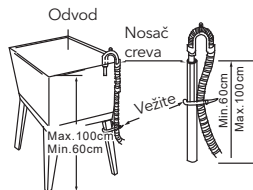
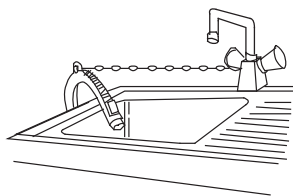

### ПРЕДУПРЕДУВАЊЕ!

- При поставување на одводното црево, добро прицврстете го со помош на канап.
- Доколку одводното црево е предолго, немојте да го туркате во машината за перење, бидејќи ќе создава невообичаена бучава.

## РАБОТА НА УРЕДОТ

### Брз почеток

#### ВНИМАНИЕ!

- Пред перење на алиштата, проверете дали уредот е правилно поставен.
- Пред првото перење, машината треба да ја вклучите така што, со празен барабан, ќе мине низ ети фази на комплетниот циклус.

#### КАЛИБРАЦИЈА

Препорачуваме да ја калибрирате машината за перење за да ви служи подобро.

1. Испразнете ја машината;
2. Вклучете ја;
3. Вклучете ја машината за перење и притиснете "Delay" (Одложување) и "Speed" (Брзина) at the истовремено во рок од 10 секунди а потоа дисплеј "t19"
4. Притиснете  $\triangleright$  II за да ја стартувате машината за перење и почекајте додека не се прикаже "\*\*\*\*"

### 1. Пред перење алишта

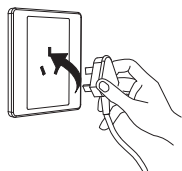

Вклучете во струја



Пуштете вода

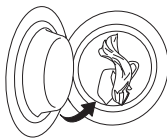

Наполнете со алишта



Затворете врата

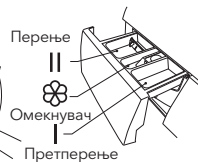

Додадете детергент

#### НАПОМЕНА!

- Детергент во преградата I се додава само ако изберете претперење кај машините со таква функција.

## 2. Перење



Приклучете во струја

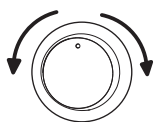

Изберете програма

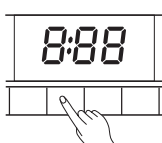

Изберете функција или оставете ги веќе зададените вредности



Започнете циклус

### НАПОМЕНА

- Доколку ги изберете вредностите зададени по дифолт, чекорот 3 може да се прескокне.
- Графиконот за копчиња за функции е само за повикување, ве молиме, повикајте се на вистинскиот производ како стандард.

## 3. После перење

Ќе се огласи звучниот сигнал или на дисплејот ќе пишува „End“ (Крај).

### Пред секое перење

- Работните услови на машината треба да се движат од 0 до 40°C. Доколку уредот се употребува на температура под 0°C, може да дојде до оштетувања на влезниот вентил и одводниот систем. Доколку се наоѓа во опкружување каде температурата е 0°C или пониска, машината е потребно да се пренесе во опкружување со нормална собна температура откако ќе се уверите дека во доводната цевка и во одводното црево нема замрзната вода.
- Пред перење, проверете ги етикетите на алиштата и појаснувањата за употреба на детергенти. За адекватно машинско перење, употребувајте детергенти кои не создаваат пена или тоа го прават во помала мера.

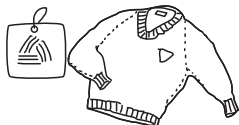

Проверете ја етикетата и одберете програма



Извадете ги предметите од џебовите

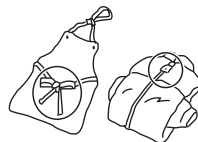

Врзете ги долгите ленти, закопчајте ги рајсфелусите и копчињата



Малите парчиња облека ставете ги во пернице



Свртете ја од опачината облеката која лесно се кине. Истото важи и за облеката со долги влакна



Сортирајте ги алиштата според текстурата

### ⚠ ПРЕДУПРЕДУВАЊЕ!

- Перењето едно парче облека може да доведе до значајна неизбалансираност на уредот, поради што ќе се вклучи алармот. Затоа се препорачува да додадете уште едно или две парчиња облека за процесот на испуштање вода да тече глатко.
- Не перете алишта кои претходно биле во контакт со керозин, бензин, алкохол и други запаливи материјали.

## Сад за детергент

- I Детергент за претпереење
- II Детергент за перење
- ☼ Омекнувач

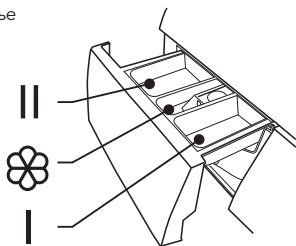

Извлечете го садот

**ВНИМАНИЕ!**

- Детергент во преградата I се додава само ако изберете претпереење кај машините со таква функција.

| Програма          | I | II / ☼ | ☼ | Програма        | I | II / ☼ | ☼ |
|-------------------|---|--------|---|-----------------|---|--------|---|
| Памук             | ○ | ●      | ○ | Спортска облека | ○ | ●      | ○ |
| Брзо 15'          |   | ●      | ○ | Синтетика       | ○ | ●      | ○ |
| Брзо 45'          |   | ●      | ○ | Мешано          | ○ | ●      | ○ |
| 60' Перење        |   | ●      | ○ | Деликатни       |   | ●      | ○ |
| ЕКО 40-60         |   | ●      | ○ | Волна           |   | ●      | ○ |
| Интензивно        |   | ●      | ○ | 20°C            |   | ●      | ○ |
| Плакнење и вртење |   |        | ○ | Само вртење     |   |        | ○ |
| Стерилизирање     |   | ●      | ○ |                 |   |        |   |

● Задолжително      ○ Опционално

**НАПОМЕНА!**

- Пред грутчестите и лепливи детергенти или дополнителни средства да ги сипете во преградата за детергент, се советува да ги разводните во малку вода за да спречите затнување на влезниот дел од преградата и прелевање на вода.
- Изберете тип на детергент кој одговара на конкретната температура на перење како би добиле најдобар ефект со помала потрошувачка на вода и струја.

## Контролна табла

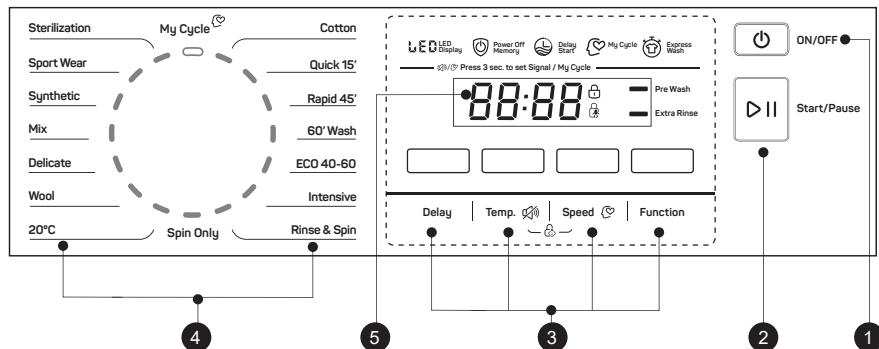

## НАПОМЕНА!

- Сликата на производот е дадена исклучиво за илустративни цели. За вистинскиот изглед на производот, погледнете го уредот кој сте го купиле.

### 1. Оп/Офф (Вклучено/Исклучено)

За вклучување или исклучување на производот

### 2. Start/Pause (Почеток/Пауза)

Притиснете го тастерот за да го започнете или паузирате циклусот на перење.

### 3. Опции

Ви овозможува да изберете дополнителни опции, по што се вклучува ламбата.

### 4. Програми

Зависно од типот на алиштата.

### 5. Дисплеј

На дисплејот се прикажани прилагодувањата, проценката на време преостанато за завршување на циклусот на перење, опции и пораки за статусот на Вашата машина.

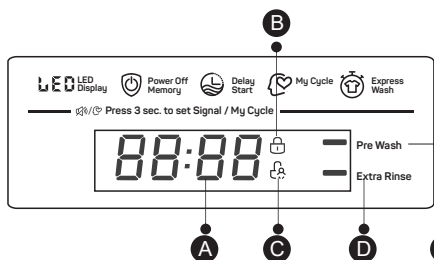

#### A Display

|           |            |
|-----------|------------|
| Wash Time | Delay Time |
| 125       | 2h         |
| Speed     | Error      |
| 400       | E30        |
| End       | Temp.      |
| End       | 30         |

#### B Door Lock

#### C Child Lock

#### D Extra Rinse

#### E Pre wash

## ОПЦИИ

### Delay

#### Delay (Одложен почеток)

Прилагодете ја опцијата Delay (Одложен почеток) на следниот начин:

- Изберете програма.
- Притиснете го тастерот Delay (Одложен почеток) за да изберете временски период (временскиот период за одложен почеток се движи од 0 до 24 часа.
- Притиснете го тастерот [Start/Pause] (Почеток/Пауза) за да ја активирате опцијата одложен почеток на перењето



Изберете програма



Прилагодете временски период



Започнете циклус

Опцијата Delay (Одложен почеток) може да ја откажете на следниот начин:

Притискајте на тастерот [Delay] (Одложен почеток) сè додека на дисплејот не се појави вредноста 0 часа. Ова треба да се изврши пред започнување на циклусот на перење. Ако циклусот е веќе започнат, притиснете го тастерот [On/ Off] (Вклучено/Исклучено) за да ја ресетирате програмата.



### ВНИМАНИЕ!

Доколку дојде до прекин во снабдувањето со електрична енергија во текот на работата на машината, избраната програма на перење ќе биде зачувана во посебна меморија. По воспоставување на снабдувањето со електрична енергија, притиснете го тастерот [Start/Pause] (Почеток/Пауза) и машината ќе го продолжи започнатиот циклус.

### Pre Wash

#### Prewash (Претперење)

Опцијата претперење овозможува дополнително перење пред главното перење и е погодна за чистење на прашина од површината на алиштата. Кога ќе ја изберете оваа опција, потребно е во преградата (I) да ставите детергент.

Extra Rinse

**Extra Rinse (Дополнително плакнење)**

Кога ќе ја изберете оваа опција, алиштата ќе бидат исплакнати уште еднаш.

**My Cycle**

За паметење на често користената програма.

Откако ќе ја изберете програмата и ќе ги поставите опциите, притиснете [Брзина] 3 сек. пред да започнете со перење. Стандардната поставка за поставување е Памук.

## Останати функции

Temp.

**Темп.**

Притиснете го тастерот за да ја регулирате температурата (Cold (Ладно) 20°C, 30°C, 40°C, 60°C, 90°C).

Speed

**Број на вртежи**

Притиснете го овој тастер за да го промените бројот на вртежи.  
1400: 0-400-600-800-1000-1200-1400

| Програма          | Стандардна брзина (rpm) |
|-------------------|-------------------------|
|                   | 1400                    |
| Памук             | 1000                    |
| Брзо 15'          | 800                     |
| Брзо 45'          | 800                     |
| 60' Перење        | 1000                    |
| ЕКО 40-60         | 1400                    |
| Интензивно        | 800                     |
| Плакнење и вртежи | 1000                    |
| Стерилизација     | 800                     |

| Програма        | Стандардна брзина (rpm) |
|-----------------|-------------------------|
|                 | 1400                    |
| Спортска облека | 800                     |
| Синтетика       | 800                     |
| Мешани          | 1000                    |
| Деликатни       | 800                     |
| Волна           | 600                     |
| 20°C            | 1000                    |
| Само вртежи     | 1000                    |

**Заклучување заради безбедност на деца**

Со цел да се спречи децата неодговорно да ракуваат со производот.

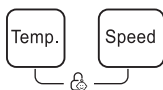

Притиснете го тастерот [Temp.] (Температура) и [Speed] (Број на вртежи) во траење од 3 секунди, додека не се огласи звучниот сигнал

### ! ВНИМАНИЕ!

Кога детското заклучување е активирано и програмата започнува, индикаторот за заклучување за деца ќе се вклучи, а CL и преостанатото време на екранот се прикажуваат наизменично во 0,5s.

Со притискањето на другите копчиња, индикаторот за заклучување за деца ќе трепка за 3сек. кога ќе заврши програмата, CL и END се менуваат за 10сек во 0,5 секунди, а потоа светлата за заклучување за деца трепкаат 3сек.

- Само притиснете и задржете ги двете копчиња за да се ослободи заклучувањето за деца, дури и да се исклучи, исклучетеја и програмата ќе заврши.
- „Детско заклучување“ ќе ги заклучи сите копчиња освен копчето за напојување и копчето за детско заклучување
- Please release child lock before selecting program and starting washing

**Стивнување на звучниот сигнал**

Одберете ја програмата



Притиснете го копчето [Temp.] За 3 секунди, сигналот е исклучен

За да го активирате звучниот сигнал, повторно држете го притиснат овој тастер во траење од 3 секунди. Ова прилагодување ќе биде активирано до следното ресетирање.

**ВНИМАНИЕ!**

Откако ќе го стивнете звучниот сигнал, звуците на уредот нема веќе да се активираат.

## Програми

Достапни се различни програми, зависно од типот на алишта.

| Програми                           |   |
|------------------------------------|---|
| Cotton (Памук)                     | Издржлив и текстил отпорен на топлина, направен од памук или лен.   |
| Synthetic (Синтетика)              | За перење синтетички алишта, пр. маици, капути, облека од комбинирани материјали. При перење плетени алишта, намалете ја количината на детергент заради лесното ткаење и формирање пена.  |
| Mixed (Комбинирани алишта)         | За комбинирање на памучни и синтетички алишта.  |
| 20°C                               | 20°C стандардно, може да избере ладна вода.   |
| Брзо15'                            | Екстра кратка програма приближно, погодна за лесно извалкани алишта како и мала количина на алишта.   |
| Брзо 45'                           | Оваа програма е погодна за перење на не многу валкана облека, заштедува повеќе енергија и перење.   |
| 60' Перење                         | Оваа програма е погодна за дневно перење, за дневно перење алишта, за да се постигне добро перење околу 60 мин.   |
| ЕКО 40-60                          | Стандардно 40 ° C, не може да се избере, погодно за перење алишта на околу 40 ° C-60°C.   |
| Wool (Волна)                       | За волнени алишта или материјали богати со волна кои може да се перат рачно или машински. Посебно блага програма за перење, со која се спречува собирање на алиштата. Има долги паузи во тек на циклусот (алиштата мируваат во течноста за перење). |
| Spin Only (Само центрифуга)        | Дополнително центрифугирање со број на вртежи по избор.   |
| Интензивно                         | За да се зголемат ефектите од перење, времето на перење се продолжува.  |
| Стерилизација                      | Одржувајќи ја температурата на перење над 60 степени повеќе од 30 минути, ефикасно се отстрануваат ги штетните бактерии.  |
| Delicate (Деликатни алишта)        | За деликатни материјали кои може да се перат, пр. свилени, сатенски, синтетички и алишта од комбинирани материјали.   |
| Спортска облека                    | Оваа програма е погодна за перење на спортска облека.   |
| Rinse&Spin (Плакнење и центрифуга) | Дополнително плакнење со центрифугирање.  |

## Табела на програми за перење

| Програма          | Носивост (kg) | Темп. (°C) | Стандардно време |
|-------------------|---------------|------------|------------------|
|                   | 8.0           | Default    | 8.0              |
| Памук             | 8.0           | 40         | 3:39             |
| Брзо15'           | 2.0           | Cold       | 0:15             |
| Брзо 45'          | 2.0           | 20         | 0:45             |
| 60' Перење        | 2.0           | 30         | 1:00             |
| ЕКО 40-60         | 8.0           | -          | 3:32             |
| Интензивно        | 8.0           | 40         | 3:48             |
| Плакнење и вртежи | 8.0           | -          | 0:20             |
| Стерилизација     | 4.0           | 70         | 2:27             |
| Спортска Облека   | 4.0           | 20         | 0:45             |
| Синтетика         | 4.0           | 40         | 3:18             |
| Мешано            | 8.0           | 40         | 1:20             |
| Деликатни         | 2.0           | 30         | 0:50             |
| Волна             | 2.0           | 40         | 1:07             |
| 20°C              | 4.0           | 20         | 1:01             |
| Само вртежи       | 8.0           | -          | 0:12             |

- Што се однесува до регулативата (ЕУ) бр. 1061/2010, класата на енергетска ефикасност на ЕУ е: А+++  
Програма за тестирање на енергија: Интензивно 60/40 °C;  
Брзина: најголема брзина;  
Останатото е стандардно.  
Половина оптоварување за 7,0 / 8,0Кg машина: 3,5 / 4,0 kg.
- Во врска со регулативата (ЕУ) 2019/2023,  
Класа на енергетска ефикасност на ЕУ е: В.  
Програма за тестирање на енергија: ЕКО 40-60. Останатото е стандардно.  
Половина оптоварување за 7,0 / 8,0Кg машина: 3,5/4,4,0 kg.  
Четврто оптоварување за 7.0 / 8.0Кg машина: 2.0 / 2.05Кg.

**НАПОМЕНА!**

- Параметрите наведени во оваа табела се дадени само за илустрација. Реалните параметри може да се разликуваат од оние наведени во табелата.



# ОДРЖУВАЊЕ

## Чистење и одржување

### ПРЕДУПРЕДУВАЊЕ!

- Пред да започнете со одржување, извлекете го кабелот од штекер и затворете ја славината.

### Чистење на куќиштето

Со правилно одржување, можете да го продолжите животниот век на машината за перење алишта. По потреба, нејзините површини може да се чистат со неабразивен и неутрален детергент. Ако дојде до прелевање на вода, веднаш избришете ја со влажна крпа. Избегнувајте остри предмети.



### НАПОМЕНА!

- Забранета е употреба на мравја киселина и растворувачи на база на разредена мравја киселина и слични производи, како алкохол, растворувачи итн

### Чистење на барабанот

Рѓага која ја создаваат металните предмети во рамки на барабанот би требало веднаш да се отстрани со помош на детергент без хлор. Никогаш не користете челична волна.

### НАПОМЕНА!

- Не ставајте алишта во машината за перење во тек на циклусот на чистење на барабанот.

### Чистење на заптивните гуми и стаклото на вратата

После секое перење, избришете го стаклото и заптивните гуми за да ги отстраните фините влакна и дамките. Наслагите од фини влакна може да доведат до протекување. После секое перење, отстранете ги монетите, копчињата и други предмети кои може да се најдат во заптивните гуми.

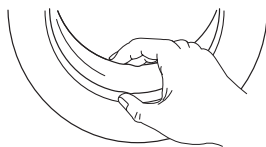

### Чистење на влезниот филтер

### НАПОМЕНА!

- Чистењето на влезниот филтер се врши кога машината е празна

Чистење на филтерот на славината:

1. Исклучете ја славината.
2. Тргнете го доводното црево за вода од славината.
3. Исчистете го филтерот.
4. Повторно поставете го доводното црево за вода.

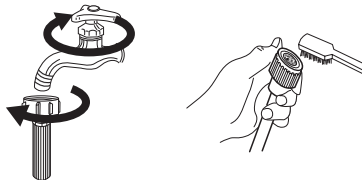

Чистење на филтерот во машината за перење:

1. Отшрафете ја доводната цевка од задниот дел.
2. Извлекете го филтерот со помош на клешта и повторно поставете го после чистењето.
3. За чистење на филтерот користете четка.
4. Повторно поставете ја доводната цевка.

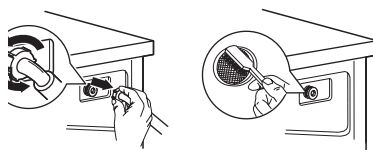

### НАПОМЕНА!

- Ако не може да се исчисти со четка, филтерот може да се извлече и посебно да се исчисти.
- Повторно поставете ги сите елементи и пуштете ја славината.

### Чистење на садот за детергент

1. Притиснете го кон долу делот од садот со нацртана стрелка, кој се наоѓа на капакот за омекнувач, во фиоката на садот.
2. Подигнете ја штипката и извадете го капакот од делот за омекнувач, а потоа сите жлебови измијте ги со вода.
3. Повторно поставете го капакот на делот за омекнувач, и со буткање поставете ја фиоката на нејзиното место.

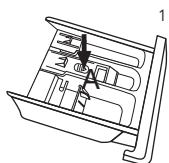

Извадете ја фиоката на садот со притискање на делот со стрелка

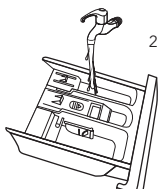

Исчистете ја фиоката на садот со вода

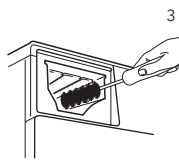

Исчистете ја внатрешноста на отворот со стара четкичка за заби

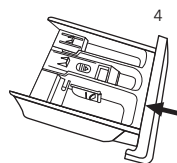

Вметнете ја фиоката на садот во отворот

#### НАПОМЕНА!

- За чистење на машината не употребувајте алкохол, растворувачи или хемиски производи.

### Чистење на филтерот на одводната пумпа

#### ⚠ ПРЕДУПРЕДУВАЊЕ!

- Пазете се од врелата вода!
- Оставете растворот на детергентот да се олади.
- Пред одржување, исклучете ја машината од струја како би избегнале струен удар.
- После чистењето, во филтерот на одводната пумпа може да се задржат конци и туѓи тела со мали димензии.
- Повремено чистете го филтерот како би го осигурале нормалното работење на машината за перење алишта.

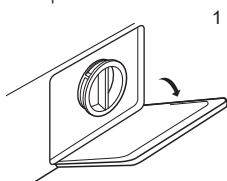

Отворете го долниот капак

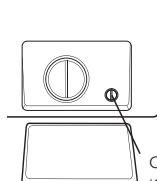

Свртете го одводното црево за итни ситуации за 90° и извлекете го, а потоа тргнете го капакот

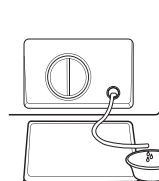

По испуштање на водата, вратете го одводното црево

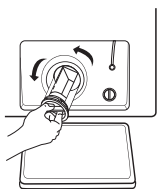

Филтерот отворете го со вртење во насока спротивна од стрелките на часовникот

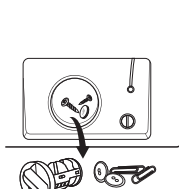

Отстранете ги предметите кои се наоѓаат во внатрешноста

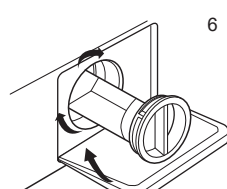

Затворете го долниот капак

#### ⚠ ВНИМАНИЕ!

- Уверете се дека капакот на вентилот и одводното црево за итни ситуации се поставени на соодветен начин. Заптивката на капакот треба да биде на исто ниво со заптивката на отворот. Во спротивно, може да дојде до протекување на водата.

- Некои машини немаат одводно црево за итни ситуации, па чекорите 2 и 3 може да се изостават. За да ја преточите водата во сад, директно изротирајте го долниот капак.
- При употреба, а зависно од програмата, пумпата може да содржи врела вода. Никогаш немојте да го отстранувате капакот на пумпата во тек на циклусот на перење. Секогаш почекајте уредот да заврши со циклусот на перење и да се испразни. При повторно поставување на капакот, проверете дали е добро прицврстен.

## Отстранување на дефекти

Уредот не работи од самиот почеток или престанува да работи при перењето.

Најпрво обидете се да најдете решение за проблемот. Доколку не успеете, контактирајте сервис.

| Опис                                     | Причина   | Решение   |
|--|---|---|
| Машината за перење не почнува да работи  | Вратата не е добро затворена  | Повторно вклучете го уредот по затворање на вратата. Проверете дали алиштата се заглавени                           |
| Вратата не може да сеотвори              | Активирана е опцијата заштита   | Исклучете го производот од струја и повторно вклучете го  |
| Протекување вода                         | Доводното или одводното црево не е добро прицврстено  | Проверете ја и прицврстете ја цевката за вода. Исчистете го одводното црево   |
| Остатоци од детергент во садот           | Детергентот е влажен или згрутчен   | Исчистете го и избришете го садот за детергент  |
| Индикаторот или дисплејот не се вклучува | Исклучете го уредот од струја<br>Постои проблем со поврзувањето вп програмерот или некој друг дел од опремата | Проверете дали уредот е исклучен од струја и дали приклучокот е добро поврзан во штекер                             |
| Невообичаена бучава                      |   | Проверете дали шрафовите за прицврстување се отстранети. Проверете дали уредот е поставен на цврста и рамна подлога |

| Опис | Причина                               | Решение   |
|------|---------------------------------------|---|
| E30  | Вратата не е добро затворена          | Повторно вклучете ја машината по затворање на вратата<br>Проверете дали алиштата се заглавени   |
| E10  | Проблем со доводот на вода при перење | Проверете дали притисокот на водата е многу низок. Исправете ја цевката за вода.<br>Проверете дали филтерот на влезниот вентил е затнат |
| E21  | Предолго испуштање вода               | Повторно вклучете ја машината за перење   |
| E12  | Прелевање на вода                     | Повторно вклучете ја машината за перење   |
| EXX  | Останато                              | Ве молиме најпрво да се обидете повторно да ја вклучите машината. Ако проблемот продолжи да се јавува, повикајте сервис                 |

### ☰ НАПОМЕНА!

- По проверката, активирајте го уредот. Ако проблемот се повтори или ако на дисплејот повторно се прикаже некоја од цифрите за грешка, контактирајте сервис.

## Техничка спецификација

МАКС. дозволена струја 10А

Стандарден притисок на вода 0.05MPa~1MPa

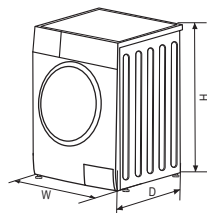

Напојување 220-240V~,50Hz

Капацитет на перење 8.0kg

Димензии (Ш\*Д\*В mm) 595\*565\*850

Нето тежина 68kg

Номинална сила 2000W

# INSTRUCȚIUNI DE SIGURANȚĂ

Pentru siguranța dvs., informațiile din acest manual trebuie respectate pentru a reduce riscul de incendiu sau explozie, șocuri electrice sau pentru a preveni deteriorarea bunurilor, vătămare personală sau pierderi de viață.

Explicația simbolurilor:



**PERICOLI!**

Această combinație indică o situație potențial periculoasă care poate duce la moarte sau răni grave, dacă nu este evitată.



**AVERTISMENT!**

Această combinație indică o situație potențial periculoasă care poate duce la răni ușoare sau minore sau deteriorarea proprietății și a mediului.



**NOTĂ!**

Această combinație indică o situație potențial periculoasă care poate duce la răni ușoare sau minore.



**PERICOLI!**

## Șoc electric!

- În cazul în care cablul de alimentare este deteriorat, acesta trebuie înlocuit de către producător, de serviceul autorizat sau de persoane calificate pentru a evita un pericol.
- Trebuie utilizate numai noile seturi de furtune. Vechiul set nu trebuie reutilizat.
- Înainte de orice lucrare de întreținere a dispozitivului, deconectați aparatul de la curentul electric.
- Deconectați întotdeauna mașina și opriți alimentarea cu apă, după utilizare.
- Pentru a vă asigura siguranța, mufa de alimentare trebuie introdusă într-o priză cu trei poli împământată. Verificați cu atenție și asigurați-vă că priza este împământată corect și în mod sigur.
- Asigurați-vă că apa și dispozitivele electrice sunt conectate de către un tehnician calificat, în conformitate cu instrucțiunile producătorului și cu reglementările locale de siguranță.
- Scoateți ștecherul din priză înainte de curățare sau întreținere.
- Nu utilizați nicio priză cu curent nominal mai mic decât cel al aparatului. Nu scoateți niciodată ștecherul cu mâna udă.
- Vă rugăm să nu uitați să deconectați apa și alimentarea imediat după spălarea hainelor.

## Siguranța copiilor

- Țări EN: aparatul poate fi folosit de copii cu peste 8 ani și de persoane cu capacități fizice, senzoriale sau mentale reduse sau lipsă de experiență și cunoștințe, dacă li s-a oferit supraveghere sau instrucțiuni privind utilizarea aparatului într-un mod sigur și înțeleg pericolele implicate. Copiii nu se vor juca cu aparatul. Curățarea și întreținerea dispozitivului nu trebuie făcute de copii fără supraveghere.
- Copiii cu vârsta sub 3 ani trebuie supravegheați pentru a se asigura că nu se joacă cu aparatul.
- Animalele și copiii se pot urca în mașină. Verificați mașina înainte de fiecare utilizare.
- Copiii trebuie supravegheați că nu se joacă cu aparatul.
- În timpul funcționării nu lăsați copii și animalele lângă mașina. Deasemenea aceasta nu trebuie să funcționeze în camere cu umezeală ridicată și nici în camere cu materiale explozive sau gaz caustic.
- Îndepărtați toate ambalajele și șuruburile de transport înainte de a utiliza aparatul. În caz contrar, pot rezulta pagube grave.
- Priza trebuie să fie accesibilă după instalare.

## Risc de explozie!

- Nu spălați și nu uscați articole care au fost curățate, spălate, înmuiate sau îmbibate cu substanțe combustibile sau explozive (cum ar fi ceara, uleiul, vopseaua, benzina, degresantele, solvenții de curățare uscată, kerosen, etc.) poate conduce la incendiu sau explozie.

- În prealabil, clătiți bine articolele.
- Mașina de spălat nu trebuie utilizat dacă substanțele chimice industriale au fost utilizate pentru curățare.
- Aerul evacuat nu trebuie evacuat într-un canal de evacuare a gazelor arse care este destinat evacuării fumului de la aparatele care ard gaz sau alți combustibili. Before hand thoroughly rinse items of washing by hand.

### ! AVERTISMENT!

#### Instalarea produsului!

- Această mașină de spălat este destinată numai uzului interior.
- Nu este destinat să fie folosită încorporată.
- Deschiderea ușii nu trebuie împiedicate de un covor.
- Mașina de spălat nu trebuie instalată în baie sau în camere cu umiditate ridicată, precum și în încăperile cu gaze explozive sau caustice.
- Mașina de spălat cu o singură supapă de intrare poate fi conectată la alimentarea cu apă rece. Produsul cu robinete duble de intrare trebuie conectate corect la alimentarea cu apă caldă și apă rece.
- Priza trebuie să fie accesibil după instalare.
- Aparatul nu trebuie instalat în spațiile unei uși blocabile, a unei uși glisante sau a unei uși cu balama pe partea opusă față de cea a mașinii de spălat rufe.
- Aparatul nu trebuie instalat într-un loc umed.
- Îndepărtați toate ambalajele și șuruburile de transport înainte de a utiliza aparatul. În caz contrar, pot rezulta pagube grave.

#### Risc de a deteriora aparatul!

- Produsul nostru este destinat uzului casnic și este conceput doar pentru materialele textile adecvate pentru spălarea la mașina de spălat.
- Nu vă urcați și nu stați pe mașina de spălat
- Nu vă sprijiniți de ușa mașinii.
- Precauții în timpul manipulării mașinii de spălat:
  1. Șuruburile de transport vor fi reinstalate pe mașină de către o persoană specializată.
  2. Apa acumulată se scurge din mașină.
  3. Manevrați aparatul cu atenție. Nu țineți niciodată fiecare piesă proeminentă pe mașină în timpul ridicării. Ușa mașinii nu poate fi folosită ca mâner în timpul transportului.
  4. Acest aparat este greu. Transportați cu grijă.
  5. Măinile nu trebuie introduse în locul de extracție a apei curgătoare.
- Vă rugăm să nu închideți ușa cu forțe excesive. Dacă vi se pare dificil să închideți ușa, verificați dacă hainele sunt introduse sau distribuite bine.
- Este interzisă spălarea covoarelor.

#### Funcționarea aparatului!

- Înainte de a utiliza mașina de spălat, produsul trebuie calibrat.
- Înainte de spălarea hainelor prima dată, produsul va opera într-o rundă prin toate procedurile, fără haine din interior.
- Solvenții inflamabili și explozibili sau toxici sunt interziși. Benzina și alcoolul nu trebuie folosiți ca detergenți. Vă rugăm să selectați doar detergenții potriviți pentru spălarea hainelor, în special pentru tambur.
- Asigurați-vă că toate buzunarele sunt golite. Articole ascuțite și rigide, cum ar fi monedă, broșă, cui, șurub sau piatră etc. pot provoca daune grave acestei mașini.
- Vă rugăm să verificați dacă apa din tambur a fost evacuată înainte de a deschide ușa. Vă rugăm să nu deschideți ușa dacă este vizibilă apa.
- Aveți grijă să nu vă ardeți atunci când produsul scurge apa caldă de spălat.
- Nu reumpleți niciodată apa manual în timpul spălării.
- După finalizarea programului, vă rugăm să așteptați două minute pentru a deschide ușa.
- Nu umpleți niciodată apa manual în timpul spălării.
- Dacă este inevitabil ca țesăturile care conțin ulei vegetal sau de gătit sau care au fost contaminate cu produse de îngrijire a părului să fie plasate într-un uscător de rufe, acestea trebuie mai întâi spălate în apă fierbinte cu detergent suplimentar, acest lucru va reduce, dar nu va elimina, pericolul.

- Trebuie asigurată o ventilație adecvată pentru a evita curgerea înapoi a gazelor în cameră de la aparatele care ard alți combustibili, inclusiv focurile deschise.
- Nu uscați articolele nespălate în aparat.
- Articolele care au fost murdărite cu substanțe precum ulei de gătit, acetonă, alcool, benzină, kerosen, îndepărtarea petelor, terebentină, ceruri și îndepărtante de ceară trebuie spălate la cald cu o cantitate suplimentară de detergent înainte de a fi uscate în aparat.
- Articolele precum cauciuc spumant (spumă de latex), capace de duș, textile rezistente la apă, articole cu suport din cauciuc și haine sau perne echipate cu tampoane din cauciuc spumă nu trebuie uscate în aparat.
- Produsele de dedurizare a țesăturilor sau produse similare ar trebui utilizate conform indicațiilor din instrucțiunile de dedurizare a materialelor.
- Mașina al cărei capac poate fi deschis în timpul extragerii apei, că este nevoie de 15 s sau mai mult pentru oprirea completă a cuvei camerei de extracție a apei.
- Ultima parte a unui ciclu de uscător de spălare are loc fără căldură (ciclu de răcire) pentru a se asigura că articolele sunt lăsate la o temperatură care să asigure că articolele nu vor fi deteriorate.
- Scoateți toate obiectele din buzunare, cum ar fi brichetele și chibriturile, înainte de a utiliza aparatul.
- AVERTISMENT: Nu opriți niciodată un uscător de spălat înainte de sfârșitul ciclului de uscare, cu excepția cazului în care toate articolele sunt îndepărtate rapid și răspândite astfel încât căldura să fie disipată.

### Informații despre ambalaj



Acest produs este conform cu Directiva UE DEEE (2012/19/UE). Acest produs este marcat cu un simbol de clasificare a deșeurilor de echipamente electrice și electronice (DEEE).

Acest produs a fost produs folosind componente și materiale de înaltă calitate, care pot fi refolosite și reciclate. Nu aruncați produsul împreună cu gunoiul menajer sau cu alte gunoaie la sfârșitul duratei de exploatare. Transportați-l la centrul de colectare pentru reciclarea echipamentelor electrice și electronice. Luați legătura cu autoritățile locale pentru detalii despre aceste centre de colectare.

Conformitatea cu directiva RoHS:

Produsul pe care l-ați cumpărat este conform cu Directiva RoHS UE (2011/65/UE). Nu conține materialele dăunătoare și interzise specificate în Directivă.

# INSTALAREA

## Descrierea produsului

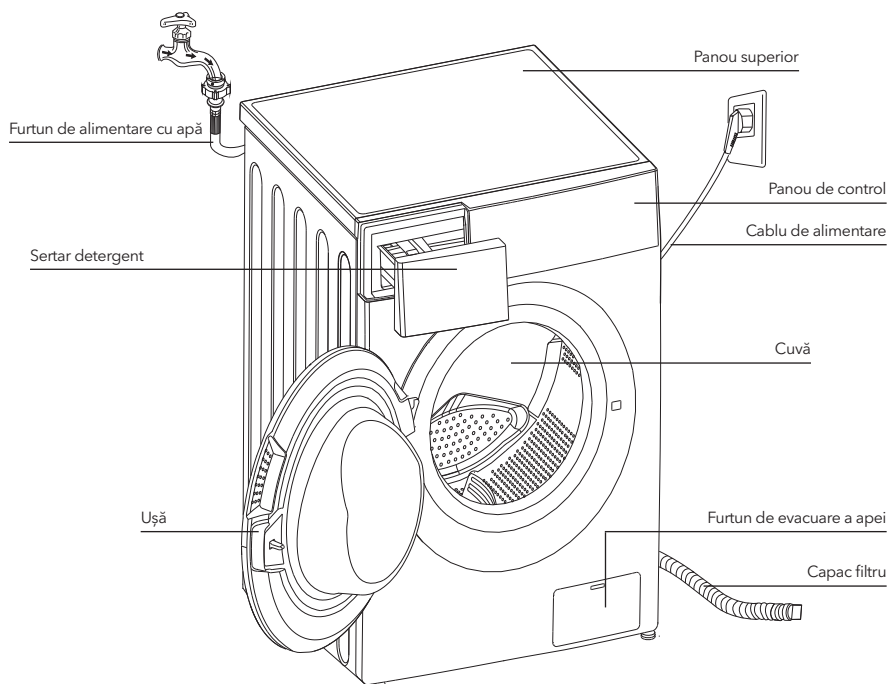

### NOTĂ!

- Linia de produse este doar pentru referință, vă rugăm să consultați produsul real ca standard.

### Accessories



Dopuri transport



Furtun de alimentare apă rece



Furtun de alimentare apă caldă (opțional)

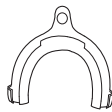

Suport furtun de evacuare (opțional)



Manual de utilizare

### Zona de instalare

#### PERICOL!

- Stabilitatea este importantă pentru a preveni dezechilibrarea produsului!
- Asigurați-vă că produsul nu sta pe cablul de alimentare.

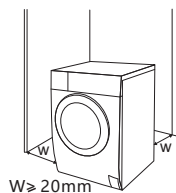



Înainte de instalarea mașinii, trebuie aleasă locația având următoarele caracteristici:

1. Suprafață rigidă, uscată și nivelată
2. Evitați lumina directă a soarelui
3. Ventilație suficientă
4. Temperatura din cameră este peste 0C
5. Țineți aparatul departe de surse de căldură, cum ar fi cărbune sau gaz



### Despachetarea mașinii de spălat

#### ⚠ PERICOLI!

- Materialul de ambalare (poate fi periculos pentru copii.
- Există riscul de sufocare! Țineți toate ambalajele departe de copii.

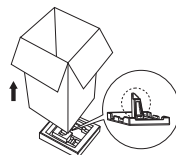

1. Îndepărtați cutia de carton și ambalajul din polistiren
2. Ridicați mașina de spălat și îndepărtați ambalajul de bază. Asigurați-vă că spuma este îndepărtată împreună cu cea inferioară. Dacă nu, așezați unitatea cu suprafața laterală, apoi îndepărtați manual spum din partea inferioară a unității.
3. Scoateți banda care fixează cablul de alimentare și furtunul de scurgere.
4. Scoateți furtunul de alimentare din cuvă.

### Scoateți șuruburile de transport

#### ⚠ PERICOLI!

- Trebuie să scoateți șuruburile de transport din partea din spate înainte de a utiliza produsul.
- Veți avea nevoie din nou de șuruburile de transport dacă mutați produsul, deci asigurați-vă că le păstrați într-un loc sigur.

Vă rugăm să urmați următorii pași pentru a scoate șuruburile:

1. Desfaceți 4 șuruburi cu cheia și apoi scoateți-le.
2. Oprțiți orificiile cu dopuri pentru orificiu de transport.
3. Păstrați șuruburile de transport corespunzător pentru utilizare viitoare.

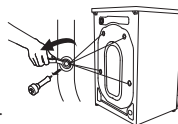

### Stabilizarea mașinii de spălat

#### ⚠ PERICOLI!

- Piulițele de blocare de pe cele patru picioare trebuie să fie bine înșurubate de carcasă.

1. Verificați dacă picioarele sunt strâns legate de aparat. Dacă nu, vă rugăm să le întoarceți la pozițiile inițiale și strângeți piulițele.
2. Slăbiți piulița de blocare întoarceți picioarele până când se apropie de contact cu podeaua.
3. Reglați picioarele și blocați-le cu o cheie, asigurați-vă că mașina este stabilă.

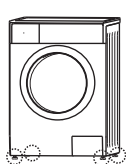

1

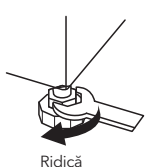

2

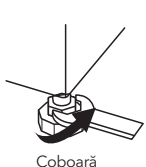

3

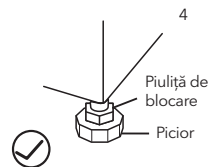

4

## Conectați furtunul de alimentare cu apă

### ⚠ PERICOL!

- Pentru a preveni scurgerile sau deteriorarea din cauza apei, urmați instrucțiunile din acest capitol!
- Nu loviți, zdrobiți, modificați furtunul de alimentare cu apă
- Pentru modelul echipat cu supapă de apă caldă, conectați-l la robinetul de apă caldă cu furtunul de alimentare cu apă caldă. Consumul de energie va scădea automat pentru anumite programe.

Conectați conducta de alimentare conform indicațiilor. Există două modalități de conectare a conductei de intrare.

1. Conexiunea dintre robinetul obișnuit și furtunul de alimentare.

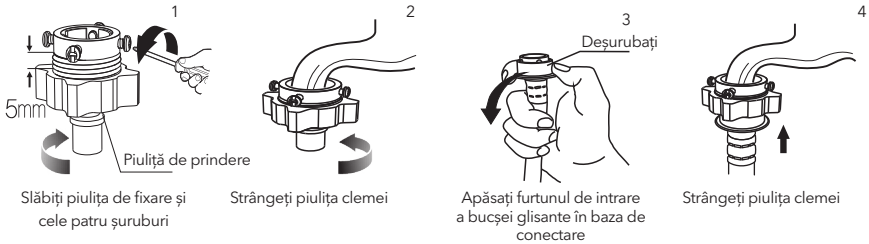

1. Conexiunea dintre șurubul robinetului și furtunul de alimentare.



Conectați celălalt capăt al conductei de admisie la supapa de intrare din spatele produsului și fixați conducta strâns în sensul acelor de ceasornic.

Robinet alimentare

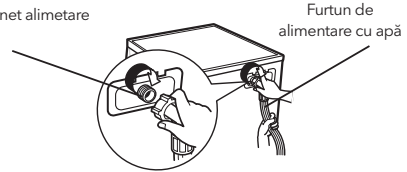

## Furtun de scurgere

### ⚠ PERICOL!

- Nu agățați și nu prelungiți furtunul de scurgere.
- Poziționați corect furtunul de evacuare, în caz contrar sau în caz de deteriorare ar putea rezulta scurgeri de apă.

Există două moduri de a plasa capătul furtunului de scurgere:

1. Introduceți furtunul în scurgerea de apă

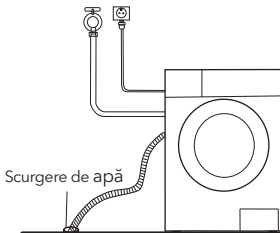

2. Conectați-l la o conductă de scurgere.

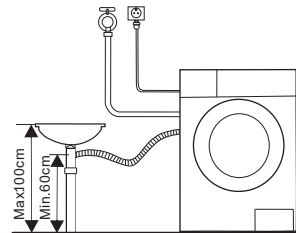

**NOTĂ!**

- Dacă mașina are suport pentru furtunul de scurgere, vă rugăm să o instalați după cum urmează.

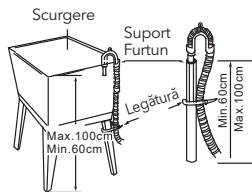
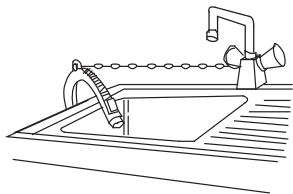
**! PERICOL!**

- Când instalați furtunul de scurgere, fixați-l corect cu o funie.
- Dacă furtunul de scurgere este prea lung, nu-l forțați în mașina de spălat, deoarece va provoca zgomote anormale.

## OPERARE

### Pornire rapidă

**! AVERTISMENT!**

- Înainte de spălare, asigurați-vă că este instalat corect.
- Înainte de prima spălare, mașina de spălat trebuie să funcționeze într-o rundă din toate procedurile, fără haine în după cum urmează.

**≡ CALIBRARE**

Se recomandă calibrarea mașinii de spălat astfel încât să vă poată servi mai bine.

1. Goliți mașina de spălat;
2. Conectați;
3. Porniți mașina de spălat și apăsați „Întârziere” și „Viteză” în același timp în decurs de 10 secunde, apoi se afișează „t19”
4. Apăsați ▷|| pentru a porni mașina de spălat și așteptați până când se afișează „\*\*\*\*”

### 1. Înainte de spălare

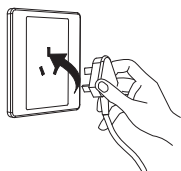

Conectați la priză

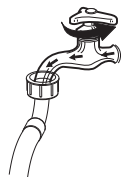

Deschideți robinetul

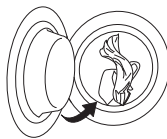

Încărcați

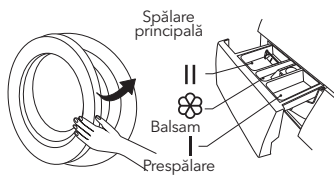

Închideți ușa

Spălare principală

Balsam

Preșpălare

Adăugați detergent

**≡ NOTĂ!**

- Detergentul trebuie adăugat în „caseta I” după selectarea pre-spălării pentru mașinile cu această funcție.

## 2. Spălarea



Pornit

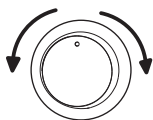

Selectare program

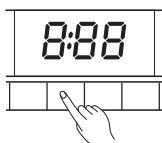

Selectați funcția



Porniți

### NOTĂ!

- Dacă este selectată funcția, pasul 3 poate fi omis.
- Diagrama liniei butoanelor funcționale este doar pentru referință, vă rugăm să consultați produsul real ca standard.

## 3. După Spălare

Se va auzi un sunet sau se va afișa "End" pe display

### Înainte de fiecare spălare

- Starea de lucru a mașinii de spălat trebuie să fie (0-40) ° C. Dacă este utilizată sub 0 ° C, robinetul de intrare și sistemul de evacuare pot fi deteriorate. Dacă mașina este plasat în condiții de 0 ° C sau mai puțin, atunci aceasta trebuie transferată la temperatura ambientală normală pentru a vă asigura că furtunul de alimentare cu apă și furtunul de evacuare nu sunt înghețate înainte de utilizare.
- Vă rugăm să verificați etichetele și explicația utilizării detergentului înainte de spălare. Folosiți detergent non-spumant sau spumant adecvat pentru spălarea mașinii în mod corespunzător.



Verificați tabelul



Scoateți articolele din buzunare



Înodați șireturile lungi, fermoarul nasturii

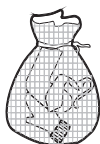

Puneți hainele mici în fețe de pernă



Întoarceți țesăturile sensibile pe dos



Separați hainele cu texturi diferite.

### PERICOLI!

- La spălarea unei singure haine, aceasta poate provoca o ușurință un dezechilbru mai mare. Prin urmare, se recomandă să adăugați încă una sau două haine pentru a fi spălate împreună, astfel încât scurgerea să poată fi făcută fără probleme.
- Nu spălați hainele care au fost în contact cu kerosenul, benzina, alcoolul și alte materiale inflamabile.

## Dispenserul de Detergent

- I Detergent de pre-spălare
- II Detergent principal de spălare
- ☼ Balsam

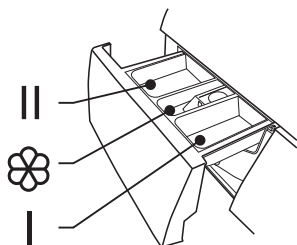

Scoateți recipientul

### ! AVERTISMENT!

- Detergentul trebuie adăugat în „caseta I” după selectarea pre-spălării pentru mașinile cu această funcție.

| Program                | I | II / ☼ | ☼ | Program           | I | II / ☼ | ☼ |
|------------------------|---|--------|---|-------------------|---|--------|---|
| Cotton                 | ○ | ●      | ○ | Sport Wear        | ○ | ●      | ○ |
| Quick 15'              |   | ●      | ○ | Sintetice         | ○ | ●      | ○ |
| Rapid 45'              |   | ●      | ○ | Mix               | ○ | ●      | ○ |
| 60' Spălare            |   | ●      | ○ | Delicate          |   | ●      | ○ |
| ECO 40-60              |   | ●      | ○ | Lână              |   | ●      | ○ |
| Intensiv               |   | ●      | ○ | 20°C              |   | ●      | ○ |
| Clătire & Centrifugare |   |        | ○ | Doar centrifugare |   |        | ○ |
| Sterilizare            |   | ●      | ○ |                   |   |        |   |

● Obligatori      ○ Opțional

### ☰ NOTĂ!

- În ceea ce privește detergentul sau aditivul, înainte de a fi turnate în cutia de detergent, se recomandă utilizarea apei pentru diluare pentru a preveni blocarea și revărsarea cutiei de detergent în timpul umplerii cu apă.
- Vă rugăm să alegeți un tip de detergent adecvat pentru diferitele temperaturi de spălare pentru a obține cele mai bune performanțe de spălare cu un consum mai mic de apă și energie.

## Panou de Control

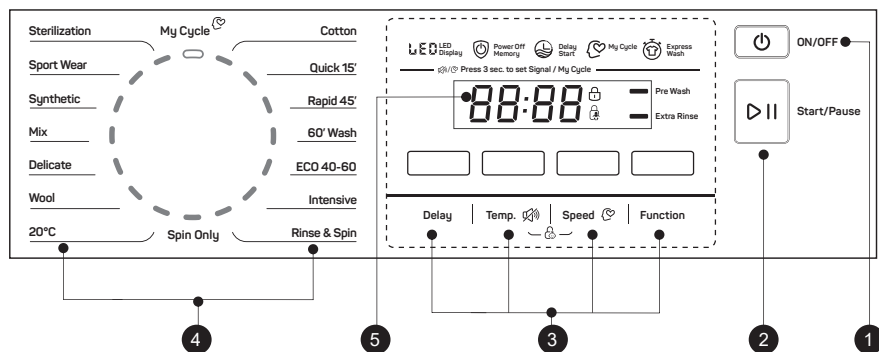

### ☰ NOTĂ!

- Graficul este doar pentru referință, vă rugăm să consultați produsul real standard.

**1 On/Off**

Mașina este pornită sau oprită

**3 Opțiuni**

Acest lucru vă permite să selectați o funcție suplimentară și se va aprinde atunci când este selectată

**5 Display**

Pe afișaj sunt afișate setările, timpul rămas estimat, opțiunile și mesajele de stare pentru mașina de spălat. Afișajul va rămâne aprins pe parcursul ciclului.

**2 Start/Pauză**

Apăsați butonul pentru a porni sau întrerupe ciclul de spălare.

**4 Programe**

Disponibil în funcție de tipul de haine

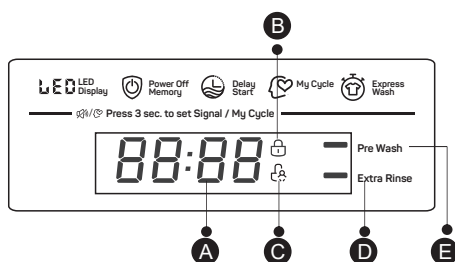
**A Display**

|              |              |
|--------------|--------------|
| Timp Spălare | Timp amănare |
| 125          | 2h           |
| Viteză       | Eroare       |
| 400          | E 30         |
| Final        | Temp.        |
| End          | 30           |

**B Blocare ușă****D Extra Clătire****C Sistem blocare copii****E Prespălare**

## Oțiuni

Delay

**Întârziere**

Setarea funcției de întârziere:

1. Selectați un program
2. Apăsați butonul Delay pentru a alege cât să întârziati până la începerea programului ( timpul de întârziere este 0-24 H.)
3. Apăsați [Start / Pauză] pentru a începe funcția Delay



Alegeți programul



Setarea timpului



Start

Anulați funcția Delay:

Apăsați butonul [Delay] până când afișajul este 0H. Ar trebui să fie apăsat înainte de a începe programul. Dacă programul a început deja, ar trebui să apăsați butonul [On / Off] pentru a reseta programul.

**! AVERTISMENT!**

Dacă există o întrerupere a sursei de alimentare în timpul funcționării mașinii, programul selectat va fi memorat în memorie specială, iar la repornirea alimentării, apăsați butonul [On / Off] și programul va continua.

Pre Wash

**Prespălare**

Funcția de pre-spălare poate oferi o spălare suplimentară înainte de spălarea principală, este potrivită pentru spălarea de praf de pe suprafața hainelor; Trebuie să introduceți detergent în carcasă (I) atunci când selectați această opțiune.

Extra Rinse

**Extra clătire**

Rufe vor avea o clătire suplimentară după selectarea acesteia.



### Ciclul meu

Pentru a memora programul utilizat frecvent.

După alegerea programului și setarea opțiunilor, apăsați [Viteză] 3 sec. înainte de a începe să se spele. Cursul de setare implicit este Cotton. (Bumbac)

## Alte funcții

Temp.

### Temp.

Apăsați butonul pentru a regla temperatura (Rece, 20 °C, 30 °C, 40 °C, 60°C, 90 °C)

Speed

### Viteză

Apăsați butonul pentru a seta viteza

1400: 0-400-600-800-1000-1200-1400

| Program                | Viteză presetată (rpm) | Program           | Viteză presetată (rpm) |
|------------------------|------------------------|-------------------|------------------------|
|                        | 1400                   |                   | 1400                   |
| Bumbac                 | 1000                   | Sport Wear        | 800                    |
| Quick 15'              | 800                    | Sintetice         | 800                    |
| Rapid 45'              | 800                    | Mix               | 1000                   |
| 60' Spălare            | 1000                   | Delicate          | 800                    |
| ECO 40-60              | 1400                   | Lână              | 600                    |
| Intensiv               | 800                    | 20°C              | 1000                   |
| Clătore & Centrifugare | 1000                   | Doar Centrifugare | 1000                   |
| Sterilizare            | 800                    |                   |                        |



### Siguranță copii

Pentru a evita funcționarea greșită din partea copiilor.

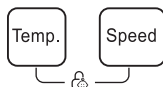

Apăsați [Function] și [Select] timp de 3 sec. până se va auzi un sunet.

### ! AVERTISMENT!

Când sistemul de blocare pentru copii este activată și programul pornește, indicatorul de blocare pentru copii se va aprinde, iar CL și timpul rămas pe afișaj sunt afișate alternativ în 0,5 secunde.

Apăsați celelalte butoane pentru ca indicatorul de blocare pentru copii să clipească timp de 3 secunde. la terminarea programului, CL și END alternează timp de 10 secunde în 0,5 secunde, apoi luminile de blocare pentru copii clipească timp de 3 secunde

- Apăsați și țineți apăsat butonul cu două butoane pentru a elibera blocarea pentru copii, chiar pentru oprire, oprire și oprirea programului
- „Blocare pentru copii” va bloca toate butoanele, cu excepția butonului de alimentare și a butonului pentru blocare pentru copii
- Vă rugăm să eliberați încuietura pentru copii înainte de a selecta programul și de a vă uita la spălare

**Anulați funcția sonoră**

Alegeți Programul



Apăsăți Temp. pentru 3 secunde, buzzer este mute.

Pentru a acționa funcția sonoră, apăsați din nou butonul timp de 3 secunde.

Setarea va fi păstrată până la următoarea resetare.

**AVERTISMENT!**

După anularea funcției sonerie, sunetele nu vor mai fi activate.

## Programe

Programele sunt disponibile în funcție de tipul de haine.

| Programs          |  |
|-------------------|--|
| Bumbac            | Textile rezistente, materiale rezistente la căldură din bumbac .   |
| Sintetice         | Spălați articole sintetice, de exemplu: cămăși, paltoane, amestecuri. În timp ce spălați materialele de tricotat, cantitatea de detergent trebuie redusă                                 |
| Mix               | Sarcină mixtă formată din materiale textile din bumbac și sintetice.   |
| 20°C              | 20 ° C implicit, poate alege apa rece.   |
| Quick 15'         | Program extra scurt aproximativ, potrivit pentru spălarea ușor murdară ca o cantitate mică de rufe.  |
| Rapid 45'         | Acest program este potrivit pentru spălarea hainelor nu foarte murdare, economisirea a mai multă energie și spălarea.  |
| 60' Spălare       | Acest program este potrivit pentru spălarea rufelor zilnice, pentru spălarea zilnică, pentru a obține o performanță bună de spălare de aproximativ 60min.                                |
| ECO 40-60         | Implicit 40 ° C, nu poate fi selectat, potrivit pentru spălarea rufelor la aproximativ 40 ° C -60 ° C.   |
| Lână              | Textile de lână sau materiale similare. Program special de spălare blândă pentru a preveni contracția, pauzele mai lungi ale programului (textilele se odihnesc în lichidul de spălare). |
| Doar centrifugare | Centrifugare suplimentară cu viteză de rotire selectabilă.   |
| Intensiv          | Pentru a crește efectele de spălare, timpul de spălare este crescut.   |
| Sterilizare       | Mențineți temperatura de spălare peste 60 de grade mai mult de 30 de minute, îndepărtați eficient bacteriile dăunătoare.   |
| Delicate          | Pentru textile delicate, lavabile, de ex. din mătase, satin, fibre sintetice sau țesături amestecate.  |
| Sport             | Acest program este potrivit pentru spălarea îmbrăcăminte sportive.   |
| Clătire&Stoarcere | Clătire suplimentară cu stoarcere și centrifugare  |



## Programe de Spălare

| Program                | Încărcătură (kg) | Temp.(°C) | Timp presetat |
|------------------------|------------------|-----------|---------------|
|                        | 8.0              | Default   | 8.0           |
| Bumbac                 | 8.0              | 40        | 3:39          |
| Quick 15'              | 2.0              | Cold      | 0:15          |
| Rapid 45'              | 2.0              | 20        | 0:45          |
| 60' Spălare            | 2.0              | 30        | 1:00          |
| ECO 40-60              | 8.0              | -         | 3:32          |
| Intensiv               | 8.0              | 40        | 3:48          |
| Clătire & Centrifugare | 8.0              | -         | 0:20          |
| Sterilizare            | 4.0              | 70        | 2:27          |
| Sport Wear             | 4.0              | 20        | 0:45          |
| Sintetice              | 4.0              | 40        | 3:18          |
| Mix                    | 8.0              | 40        | 1:20          |
| Delicate               | 2.0              | 30        | 0:50          |
| Lână                   | 2.0              | 40        | 1:07          |
| 20°C                   | 4.0              | 20        | 1:01          |
| Doar Centrifugare      | 8.0              | -         | 0:12          |

- În ceea ce privește Regulamentul (UE) nr. 1061/2010,  
Clasa de eficiență energetică a UE este: A +++  
Program de testare a energiei: intensiv 60/40 ° C; Viteza: cea mai mare viteză; Altele ca implicit.  
Jumătate de încărcare pentru mașina de 7,0 / 8,0 kg: 3,5 / 4,0 kg.
- În ceea ce privește Regulamentul (UE) 2019/2023,  
Clasa de eficiență energetică a UE este: B  
Program de testare a energiei: ECO 40-60. Altele ca implicit. Jumătate de încărcare pentru mașina de 7,0 / 8,0 kg: 3,5 / 4,0 kg. Sarcină trimestrială pentru mașina de 7,0 / 8,0 kg: 2,0 / 2,05 kg.



Parametrii din acest tabel sunt doar pentru referința utilizatorului. Parametrii reali pot fi diferiți de parametrii din tabelul menționat mai sus.

## ÎNȚREȚINERE

### Curățare și Întreținere



Înainte de începerea procesului de întreținere, deconectați mașina și închideți robinetul.

#### Curățarea carcasei

Întreținerea corectă a mașinii de spălat poate prelungi durata de viață. Suprafața poate fi curățată cu detergenți neutri neabrazivi diluați atunci când este necesar. Dacă există o revărsare de apă, folosiți cârpa umedă pentru a o șterge imediat. Nu sunt permise articole ascuțite.



Acidul formic și solvenții diluați sau echivalenții acestuia sunt interziși cum ar fi alcoolul, solvenții sau produsele chimice etc.



### Curățarea cuvei

- Rugină lăsată în interiorul tamburului de articolele metalice trebuie îndepărtată imediat cu detergenți fără clor. Nu folosiți niciodată fire de oțel.

#### NOTĂ!

- Nu puneți rufe în mașina de spălat în timpul curățării cuvei.

### Curățarea garniturii ușii și a geamului

Ștergeți sticla și garnitura după fiecare spălare pentru a îndepărta scamele și petele. Dacă scamele se acumulează pot provoca scurgeri. Îndepărtați orice monede, nasturi și alte obiecte din garnitură după fiecare spălare.

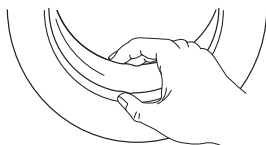

### Curățarea filtrului de alimentare

#### NOTĂ!

- Filtrul de alimentare trebuie curățat dacă există mai puțină apă.

Spălarea filtrului în robinet

1. Închideți robinetul.
2. Scoateți furtunul de alimentare cu apă de la robinet.
3. Curățați filtrul.
4. Reconectați furtunul de alimentare cu apă

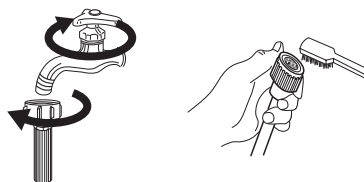

Spălarea filtrului în mașina de spălat:

1. Deșurubați conducta de alimentare din partea din spate a mașinii.
2. Scoateți filtrul cu un clește lung și reinstalați-l după spălare
3. Folosiți peria pentru a curăța filtrul
4. Reconectați conducta de alimentare.

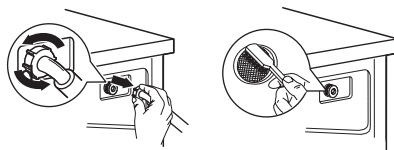

#### NOTĂ!

- Dacă peria nu este curată, puteți scoate filtrul și spălați-l separat;
- Reconectați-vă, porniți robinetul.

### Curățarea Compartimentul de Detergent

1. Apăsăți în jos pe săgeata de pe capacul de dedurizare din sertarul de detergent.
2. Ridicați clema și scoateți capacul de dedurizare și spălați toate canelurile cu apă.
3. Restabiliți capacul din compartimentul de balsam și împingeți sertarul în poziție.

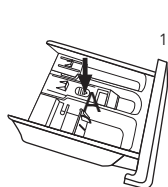

Scoateți sertarul dispenserului apăsând butonul marcat cu „A”

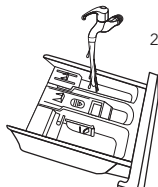

Curățați dispenserul sub jet de apă

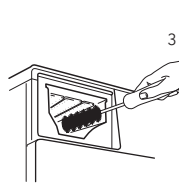

Curățați sertarul dispenserului cu o perie

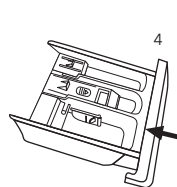

Introduceți sertarul

#### NOTĂ!

- Nu folosiți alcool, solvenți sau produse chimice pentru a curăța mașina.

## Curățarea filtrului pompei de scurgere

### ⚠ PERICOLI!

- Fiți atenți la apa fierbinte!
- Lăsați soluția de detergent să se răcească.
- Deconectați mașina pentru a evita șocurile electrice înainte de spălare.
- Filtrul pompei de scurgere poate filtra firele și micile particule străine de la spălare.
- Curățați periodic filtrul pentru a asigura funcționarea normală a mașinii de spălat

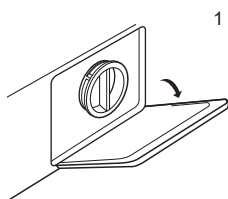

1 Deschideți capacul

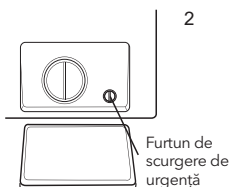

2 Rotiți 90° și trageți afară furtunul de scurgere de urgență și scoateți capacul furtunului

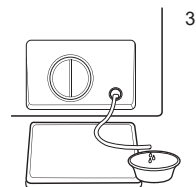

3 După ce apa se scurge resetați furtunul de scurgere

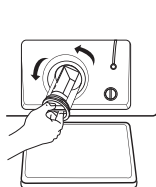

4 Deschideți filtrul întorcându-l în sens invers acelor de ceasornic

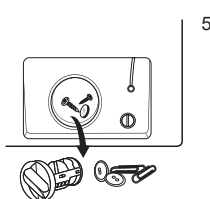

5 Eliminați materiile străine

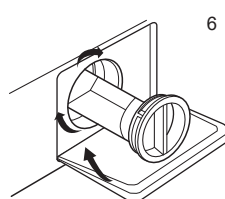

6 Închideți capacul

### ⚠ AVERTISMENT!

- Asigurați-vă că capacul supapei și furtunul de scurgere de urgență sunt reinstalate corespunzător, plăcile capacului trebuie introduse aliniate la plăci, altfel apa ar putea scurge;
- Unele mașini nu au furtun de evacuare de urgență, rotiți capacul inferior al capacului direct pentru a face ca apa să intre în bazin.
- Când aparatul este în funcțiune și funcționează programul selectat, poate fi apă caldă în pompă. Nu scoateți niciodată capacul pompei în timpul unui ciclu de spălare, așteptați întotdeauna până când aparatul a terminat ciclul și este gol. Când înlocuiți capacul, asigurați-vă că este strâns din nou.

## DIAGNOSTICARE

Aparatul nu pornește sau nu funcționează sau se oprește în timpul funcționării. Încercați mai întâi să găsiți o soluție la problemă. Dacă nu, contactați centrul de service.

| Descriere                | Cauza posibilă                                     | Soluție   |
|--------------------------|--|---|
| Mașina nu pornește       | Ușa nu este închisă corect                         | Reporniți după ce ușa este închisă Verificați dacă hainele sunt blocate |
| Ușa nu poate fi deschisă | Protecția de siguranță a mașinii este în funcțiune | Deconectați alimentarea, reporniți mașina                               |

| Descriere                             | Cauza posibilă   | Soluție   |
|---------------------------------------|--|---|
| Scurgere de apă                       | Legătura dintre conducta de intrare sau furtunul de ieșire nu este strânsă | Verificați și fixați conductele de apă Curățați furtunul de evacuare  |
| Reziduuri de detergent în cutie       | Detergentul este umezit sau blocat   | Curățați și ștergeți cutia de detergent   |
| Indicatorul sau afișajul nu se aprind | Deconectați sursa de alimentare sau cablajul are probleme de conectare     | Verificați dacă alimentarea este oprită și dacă este conectată corect priza   |
| Zgomot anormal                        |  | Verificați dacă fixarea (șuruburile) a fost îndepărtată. Verificați dacă este instalată pe o podea solidă și nivelată |

| Descriere | Cauza posibilă                               | Soluție   |
|-----------|--|---|
| E30       | Ușa nu este închisă corect                   | Reporniți după ce ușa este închisă Verificați dacă hainele sunt blocate   |
| E10       | Problema alimentării apei în timpul spălării | Verificați dacă presiunea apei este prea mică Îndreptați conducta de apă. Verificați dacă filtrul supapei de admisie este blocat. |
| E21       | Drenarea apei într-o perioadă îndelungată    | Vserificați dacă furtunul de evacuare este blocat   |
| E12       | Scurgere de apă                              | Reporniți mașina de spălat  |
| EXX       | Altele                                       | Încercați din nou soluțiile, dacă nu reușesc, vă rugăm să apelați la un service autorizat   |

### NOTĂ!

- După verificare, porniți mașina. Dacă problema apare din nou, contactați service-ul

## Specificații Tehnice

|              |     |
|--------------|-----|
| MAX. Current | 10A |
|--------------|-----|

Presiunea standard a apei 0.05MPa~1MPa

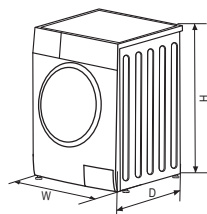

|                       |                |
|-----------------------|----------------|
| Putere electrică      | 220-240V~,50Hz |
| Capacitate de spălare | 8.0kg          |
| Dimensiuni (W*D*H)    | 595*565*850    |
| Greutate              | 68kg           |
| Putere nominală       | 2000W          |

## Fișă cu informații despre produs

REGULAMENTUL DELEGAT (UE) 2019/2014 AL COMISIEI cu privire la etichetarea energetică a aparatelor de spălat rufe de uz casnic și a aparatelor de spălat și uscat rufe de uz casnic

**Denumirea sau marca comercială a furnizorului:** Tesla

**Adresa furnizorului:** Tesla Electronics, Litjiska 47, 1000 Ljubljana, SI

**Identificatorul de model:** WF81492M

**Parametrii generali ai produsului:**

| Parametru  | Valoare             |       | Parametru   | Valoare          |    |
|--|---------------------|-------|---|------------------|----|
| Capacitatea nominală <sup>(a)</sup> (kg)   | 8,0                 |       | Dimensiuni în cm  | Înălțime         | 85 |
|  |                     |       |   | Lățime           | 60 |
|  |                     |       |   | Adâncime         | 57 |
| Indicele de eficiență energetică <sup>(a)</sup> (EEL <sub>w</sub> )  | 60,0                |       | Clasa de eficiență energetică <sup>(a)</sup>  | B                |    |
| Indicele de eficiență a spălării <sup>(a)</sup>  | 1,031               |       | Eficacitatea clătirii (g/kg) <sup>(a)</sup>   | 5,0              |    |
| Consumul de energie, în kWh per ciclu, pe baza programului «eco 40-60», la o combinație de încărcături complete și parțiale. Consumul real de energie va depinde de modul de utilizare a aparatului. | 55,000              |       | Consumul de apă, în litri per ciclu, pe baza programului «eco 40-60», la o combinație de încărcături complete și parțiale. Consumul real de apă va depinde de modul de utilizare a aparatului și de duritatea apei. | 48               |    |
| Temperatura maximă în interiorul materialelor textile tratate <sup>(a)</sup> (°C)  | Capacitate nominală | 34    | Gradul de umiditate reziduală ponderată <sup>(a)</sup> (%)  | 53,9             |    |
|  | Jumătate            | -     |   |                  |    |
|  | Un sfert            | -     |   |                  |    |
| Viteza de centrifugare <sup>(a)</sup> (rpm)  | Capacitate nominală | 1 400 | Clasa de eficiență a stoarcerii prin centrifugare <sup>(a)</sup>  | B                |    |
|  | Jumătate            | -     |   |                  |    |
|  | Un sfert            | -     |   |                  |    |
| Durata programului <sup>(a)</sup> (h:min)  | Capacitate nominală | 2:48  | Tip   | De sine stătător |    |
|  | Jumătate            | -     |   |                  |    |
|  | Un sfert            | -     |   |                  |    |
| Emisii de zgomot transmis prin aer (în faza de   | 76                  |       | Clasa emisiilor de zgomot transmis prin aer <sup>(a)</sup> (faza de centrifugare)   | B                |    |

|  |      |   |      |
|--|------|---|------|
| centrifugare) <sup>(a)</sup><br>dB(A) re 1 pW)   |      |   |      |
| Modul oprit (W)<br>(dacă este cazul)   | 0,50 | Modul standby (W) (dacă este<br>cazul)    | 1,00 |
| Pornire întârziată<br>(W) (dacă este<br>cazul)   | N/A  | Standby în rețea (W) (dacă este<br>cazul) | N/A  |
| <b>Durata minimă a garanției oferite de furnizor:</b> 24 luni  |      |   |      |
| <b>Acest produs a fost conceput pentru a elibera<br/>ioni de argint în timpul ciclului de spălare</b>  |      | <b>NU</b>                                 |      |
| <b>Informații suplimentare:</b>  |      |   |      |
| Link către site-ul web al furnizorului, unde se găsesc informațiile de la punctul 9 din anexa II la<br>Regulamentul (UE) 2019/2023 al Comisiei: tesla.info |      |   |      |

(a) pentru programul „eco 40-60”.

# NAVODILA GLEDE VARNOSTI

Zaradi lastne varnosti morate upoštevati navodila v tem priročniku, da zmanjšate tveganje eksplozije ali električnega udara in preprečite poškodbe premoženja, telesne poškodbe ali smrt.

Razlaga simbolov:

## OPOZORILO!

Ta kombinacija simbolov in opozorilnih besed označuje potencialno nevarne situacije, ki lahko privedejo do smrti ali resnih poškodb, če jih ne preprečite.

## POZORI!

Ta kombinacija simbolov in opozorilnih besed označuje potencialno nevarne situacije, ki lahko privedejo do blagih ali manjših poškodb ali poškodb premoženja in škode za okolje, če jih ne preprečite.

## OPOMBA

Ta kombinacija simbolov in opozorilnih besed označuje potencialno nevarne situacije, ki lahko privedejo do blagih ali manjših poškodb, če jih ne preprečite.

## OPOZORILO!

### Električni udar!

- Če je napajalni kabel poškodovan, ga mora zaradi preprečevanja nevarnosti zamenjati proizvajalec, proizvajalčev pooblaščen serviser ali podobno usposobljena oseba.
- Uporabljati morate nove complete cevi, priložene aparatu, starih pa ne smete ponovno uporabiti.
- Pred vzdrževalnimi opravili aparat izkjučite iz omrežja.
- Po uporabi stroj vedno izkjučite in izklopite dovod vode. Najvišji tlak dovodne vode v paskalih. Najnižji tlak dovodne vode v paskalih.
- Zaradi lastne varnosti morate vtič za napajanje priklopiti na ozemljeno tripolno vtičnico. Previdno preverite vtičnico in se prepričajte, da je pravilno in zanesljivo ozemljena.
- Poskrbite, da bo naprave za vodo in elektriko priklopil ustrezni tehnik v skladu z navodili proizvajalca in lokalnimi varnostnimi predpisi.
- Pred čiščenjem ali vzdrževanjem izvlecite vtič iz napajalne vtičnice.
- Ne uporabljajte nobene vtičnice, pri kateri je nazivni tok nižji od nazivnega toka naprave. Vtiča nikoli ne vlecite iz napajalne vtičnice z vlažnimi rokami.
- Ne pozabite odklopiti dovajanja vode in električnega napajanja, takoj ko so oblačila oprana.

### Tveganje za otroke!

- Velja za države angleškega govornega področja: Ta aparat lahko uporabljajo otroci, stari 8 in več let, ter osebe s telesnimi, senzoričnimi ali duševnimi okvarami ali pa osebe brez izkušenj in znanja, če so pod nadzorom ali pa so jim bila podana navodila za varno uporabo aparata in če razumejo nevarnosti, povezane z njegovo uporabo. Otroci se z aparatom ne smejo igrati. Brez nadzora otroci aparata ne smejo čistiti in ga vzdrževati.
- Da se otroci, mlajši od 3 let, zagotovo ne bodo igrali z aparatom, jih je treba nadzorovati.
- V stroj lahko splezajo živali in otroci. Pred vsako uporabo stroj preglejte.
- Da se otroci ne bodo igrali z aparatom, jih je treba nadzorovati.
- Med delovanjem se steklena vrata lahko zelo segrejejo. Poskrbite, da otroci in domači ljubljenci med delovanjem stroja ne bodo v njegovi bližini. Stroj ne sme biti v zelo vlažnih prostorih in v prostorih z eksplozivnim plinom ali kavstičnimi snovmi.
- Pred uporabo odstranite vso embalažo in transportne vijake. V nasprotnem primeru lahko pride do resnih poškodb.

### Tveganje eksplozije!

- Ne perite in ne sušite nobenih kosov, ki so bili očiščeni z vnetljivimi ali eksplozivnimi snovmi (kot so vosek, olje, bencin, sredstva za razmaščevanje, topil za kemično čiščenje, kerozin itd.) ali pa so bili z njimi oprani, namočeni v njih ali popivnani z njimi.

- Če so bile za čiščenje uporabljene industrijske kemikalije, pralno-sušilnega stroja ne smete uporabljati.
- Izpušnega zraka ne smete izpuščati v izpuh, ki se uporablja za izpušne pline aparatov, pri katerih izgoreva plin ali druga goriva.
- Takšne kose najprej temeljito ročno operite.

### POZOR!

#### **Namešcanje izdelka**

- Ta pralni stroj je namenjen le uporabi v notranjih prostorih.
- Ni namenjen vgradnji.
- Odprtini ne sme ovirati preproga.
- Pralnega stroja ne smete nameščati v kopalnico ali zelo vlažne prostore in prostore z eksplozivnim plinom ali kavstičnimi snovmi.
- Pralni stroj s samo enim dovodnim ventilom je mogoče priključiti le na dovod hladne vode. Stroj z dvema dovodnima ventiloma je treba pravilno priključiti na dovod tople in dovod hladne vode.
- Po namestitvi mora biti vtič prosto dostopen.
- Aparata ne smete namestiti za vrati, ki jih je mogoče zakleniti, za drsnimi vrati ali za vrati, katerih tečaj je na nasprotni strani pralno-sušilnega stroja.
- Aparata ne smete namestiti na vlažno mesto.
- Pred uporabo odstranite vso embalažo in transportne vijake. V nasprotnem primeru lahko pride do resnih poškodb.

#### **Tveganje poškodb aparata!**

- Ta pralni stroj je namenjen le uporabi v gospodinjstvu in samo za pranje tekstila, ki je primeren za strojno pranje.
- Na stroj ne plezajte in ne sedite na njem.
- Ne naslanjajte se na vrata stroja.
- Pazljivost med ravnanjem s strojem:
  1. Transportne vijake mora na stroj znova namestiti usposobljena oseba.
  2. Vodo, ki se je nabrala, je treba odvesti iz stroja.
  3. S strojem ravnajte previdno. Med dvigovanjem nikoli ne držite delov, ki štrlijo iz stroja. Med transportom ne smete uporabljati vrat kot držala.
  4. Ta aparat je težak. Pri transportu bodite pazljivi.
  5. Pazite, da ne vstavite rok v cev za odvod tekoče vode.
- Ne zapirajte vrat s prekomerno silo. Če ugotovite, da se vrata težko zapirajo, preverite, ali so oblačila dobro naložena oziroma razporejena.
- Preprog ni dovoljeno prati.

#### **Upravljanje aparata**

- Pred uporabo je treba pralni stroj umeriti.
- Pred prvim pranjem oblačil je treba zagnati celoten postopek pri praznem pralnem stroju.
- Vnetljiva in eksplozivna ali strupena topila niso dovoljena. Bencina in alkohola ipd. ne smete uporabljati kot pralne praške. Izberite le pralne praške, ki so primerni za strojno pranje, še posebej za boben.
- Poskrbite, da boste izpraznili vse žepke. Ostri in trdi predmeti, kot so kovanci, broške, želblji, vijaki ali kamni ipd., lahko stroj resno poškodujejo.
- Preden odprete stroj, preverite, ali je bila iz bobna izpuščena voda. Če je voda vidna, vrat ne odpirajte.
- Ko se iz stroja odvaja vroča voda za pranje, pazite, da se ne opečete.
- Ko se program konča, počakajte dve minuti in šele nato odprite vrata.
- Med pranjem nikoli ne dotakajte vode ročno.
- Če se ni mogoče izogniti temu, da bi tkanine, ki vsebujejo rastlinsko olje ali olje za kuhanje ali pa so onesnažene s izdelki za nego las, dali v sušilni stroj, jih najprej operite v vroči vodi z večjo količino detergenta - s tem se bo nevarnost zmanjšala, ne pa tudi izničila.
- Poskrbeti morate za zadostno prezračevanje, da v prostor ne bodo pritekali plini z zadnjega dela aparatov, pri katerih izgorevajo druga goriva, vključno z odprtim ognjem.
- V aparatu ne sušite neopranih kosov.
- Kose, ki so onesnaženi s snovmi, kot so olje za kuhanje, aceton, alkohol, bencin, kerozin, odstranjevalci madežev, terpentin, vosk in odstranjevalci voska, je treba pred sušenjem v aparatu oprati v vroči vodi z večjo količino detergenta.



- Kosov, kot so penasta guma (guma iz lateksa), kopalne kape, vodoodporna oblačila, gumirani predmeti in oblačila ali blazine, ki vsebujejo elemente iz penaste gume, v stroju ne smete sušiti.
- Mehčalce ali podobne izdelke je treba uporabljati po navodilih proizvajalcev teh izdelkov.
- Pri stroju, pri katerem je med odvajanjem vode mogoče odpreti vrata, je treba počakati 15 ali več sekund, da bo voda do konca odtekla iz bobna.
- Zadnji del cikla sušenja v pralno-sušilnem stroju poteka brez toplote (cikel ohlajanja), tako da je temperatura takšna, da ne poškoduje oblačil.
- Pred uporabo aparata iz žepov odstranite vse predmete, kot so vžigalniki in vžigalice.
- OPOZORILO: Pralno-sušilnega stroja nikoli ne zaustavljajte pred koncem cikla sušenja, razen če lahko vsa oblačila hitro vzamete iz njega in jih razprostrete, da se lahko ohladijo.

### Embalaza/star aparat



Ta oznaka kaže, da tega izdelka v EU ne smete odlagati skupaj z drugimi gospodinjstvi odpadki. Za preprečevanje morebitne škode za okolje ali zdravje človeka zaradi nenadzorovanega odlaganja odpadkov, stroj odgovorno reciklirajte, da boste spodbujali trajnostno ponovno uporabo snovnih virov. Rabljeni aparat vrnite v centre za zbiranje ali pa se obrnite na prodajalca, pri katerem ste izdelek kupili. Ta izdelek lahko prevzamejo in ga reciklirajo na način, ki je varen za okolje.

# NAMESTITEV

## Opis izdelka

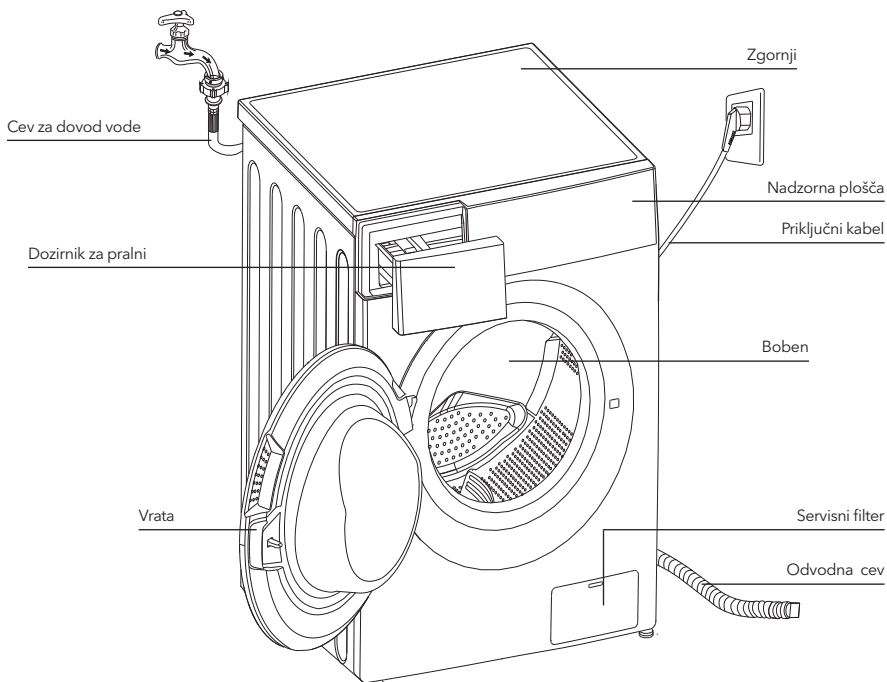

### OPOMBA

Shema izdelka je podana le za ponazoritev; za pravi videz glejte dejanski pralni stroj.

### odatna oprema



Čep odprtine za transport



Cev za dovod hladne vode

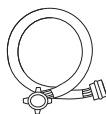

Cev za dovod tople vode (izbirno)

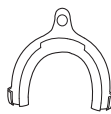

Nosilec odvodne cevi (izbirno)



Navodila za uporabo

### Mesto namestitve

#### ⚠ OPOZORILO!

- Da se stroj ne bo začel premikati, je pomembno, da je stabilen.
- Poskrbite, da ne bo stal na napajalnem kablu.

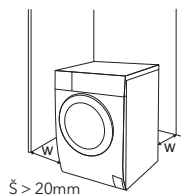

Pred nameščanjem stroja je treba izbrati mesto z naslednjimi lastnostmi:

1. trdna, suha in ravna površina,
2. brez neposredne sončne svetlobe,
3. zadostno prezračevanje,
4. temperatura v prostoru je večja od 0 °C,
5. stroj je oddaljen od virov toplote, kot je premog ali plin.



## Razpakiranje pralnega stroja

### ⚠ OPOZORILO!

- Embalaža (folije, stiropor) je lahko nevarna otrokom.
  - Obstaja tveganje zadušitve. Poskrbite, da bo vsa embalaža zunaj dosega otrok.
1. Odstranite kartonsko škatlo in embalažo iz stiropora.
  2. Dvignite pralni stroj in odstranite spodnji del embalaže. Poskrbite, da boste skupaj s spodnjim delom embalaže odstranili malo trikotno peno. Če je še niste, položite stroj postrani na tla, nato pa mali penasti del z dna stroja odstranite ročno.
  3. Odstranite trak, s katerim sta zalepljena napajalni kabel in odvodna cev.
  4. Odstranite dovodno cev iz bobna.

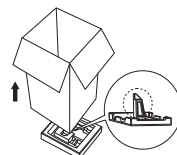

## Odstranite transportne vijake

### ⚠ OPOZORILO!

- Transportne vijake morate z zadnjega dela odstraniti, preden uporabite stroj.
- Znova jih boste potrebovali, če boste stroj premikali, zato poskrbite, da jih boste shranili na varnem mestu.

Da odstranite vijake, naredite naslednje:

1. z nasadnim ključem odvijte 4 vijake in jih nato odstranite,
2. odprtine zaprite s transportnimi čepi,
3. transportne vijake ustrezno shranite za prihodnjo uporabo.

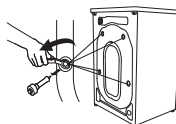

## Izravnavanje pralnega stroja

### ⚠ OPOZORILO!

- Zaporne matice na vseh štirih nogicah morajo biti čvrsto prвите na ohišje.
1. Preverite, ali so nogice dobro pritrjene na ohišje. Če niso, jih zavrtite v prvotni položaj in privijte matice.
  2. Sprostite matico, tako da obračate nogico, dokler ne pride v trden stik s tlemi.
  3. Prilagodite nogice in jih privijte z nasadnim ključem ter se prepričajte, da je stroj stabilen.

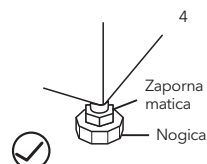
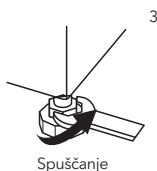
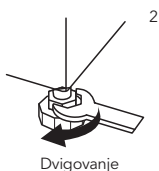
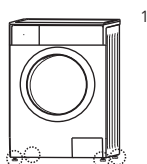

## Priklop cevi za dovod vode

### ⚠ OPOZORILO!

- Da preprečite puščanje ali poškodbe zaradi vode, upoštevajte navodila v tem poglavju.
- Dovodne cevi za vodo ne zvijajte, ne stiskajte, ne prilagajajte in ne režite.
- Pri modelih, opremljenih z ventilom za toplo vodo, dovodno cev za vodo priključite na pipo za toplo vodo. Pri nekaterih programih se bo poraba energije samodejno zmanjšala.

Dovodno pipo priključite, kot je prikazano. To lahko storite na dva načina.

1. Priklop dovodne cevi na navadno pipo.

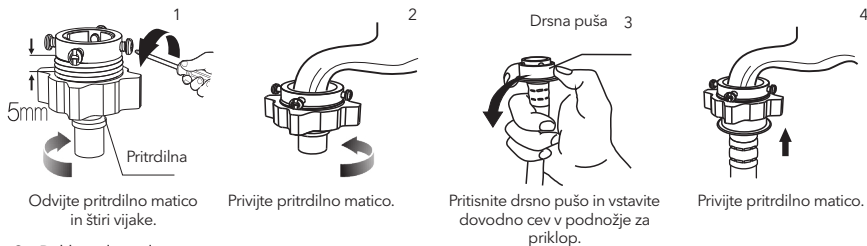

2. Priklop dovodne cevi na navojno pipo.

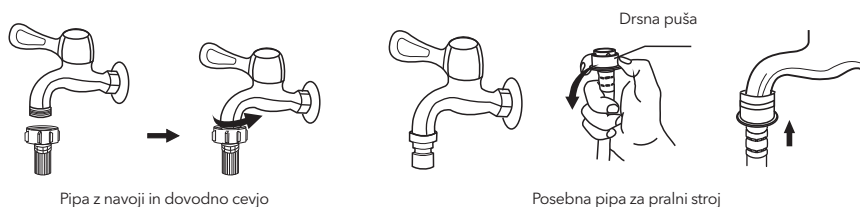

Drugi konec dovodne pipe priključite na dovodni ventil na zadnji strani stroja in pipo čvrsto privijte v smeri urnega kazalca.

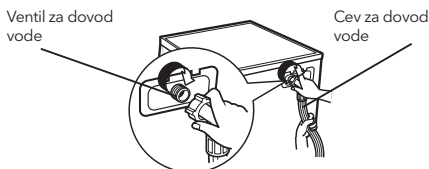

## Odvodna cev

### ⚠ OPOZORILO!

- Odvodne cevi ne zvijajte in ne raztezajte.
- Odvodno cev namestite pravilno, sicer se lahko pojavijo poškodbe zaradi puščanja vode.

Konec odvodne cevi lahko namestite na dva načina:

1. Namestite cev v odvod vode.

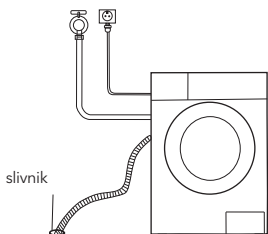

2. Priključite jo na odvodno pipo.

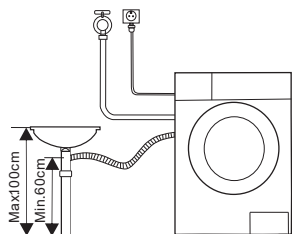

**OPOMBA**

- Če je stroju priložen nosilec odvodne cevi, ga namestite po naslednjih navodilih.

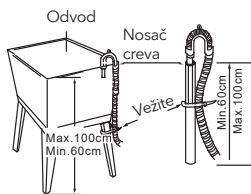
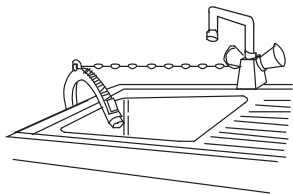
**! OPOZORILO!**

- Pri nameščanju odvodne cevi jo ustrezno pritrdite z vrvmi.
- Če je odvodna cev predolga, je ne potiskajte v pralni stroj s silo, saj to lahko povzroči nenormalen hrup.

## UPRAVLJANJE

### Hitri začetek

**! POZOR!**

- Pred pranjem poskrbite za pravilno namestitev stroja.
- Pred prvim pranjem je treba po naslednjih navodilih zagnati celoten postopek pri praznem pralnem stroju.

**UMERJANJE**

Da vam bo stroj bolje služil, ga je priporočljivo umeriti.

1. Pralni stroj izpraznite.
2. Priključite vtič.
3. Vključite pralni stroj in v 10 sekundah hkrati pritisnite tipki „Delay“ (Zakasnitev) in „Speed“ (Število vrtljajev), nato pa prikažite „t19“.
4. Pritisnite ▷||, da zaženete pralni stroj, in počakajte, da se prikaže „\*\*\*\*\*“.

### 1. Pred pranjem

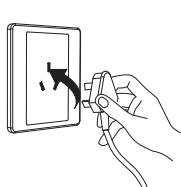

Vključite.



Odprite pipo.

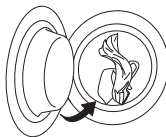

Naložite.

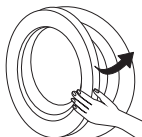

Zaprte vrata.



Dodajte pralni prašek.

**OPOMBA**

- Ko pri strojih, ki imajo to funkcijo, izberete predpranje, morate v predalček I dodati pralni prašek.

## 2. Pranje



Vklp

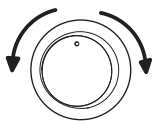

Izberite program.

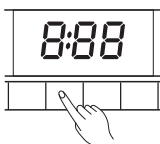

Izberite funkcijo ali privzeto nastavitev.



Zaženite.

### OPOMBA

- Če je izbrana privzeta nastavitev, lahko 3. korak preskočite.
- Funkcijska shema gumbov je podana le za ponazoritev; za pravi videz glejte dejanski pralni stroj.

## 3. Po pranju

Pisk brenčala ali oznaka „End“ (Konec) na zaslonu.

### Pred vsakim pranjem

- Temperatura pri delovnih pogojih stroja mora biti v razponu 0-40 °C. Če bi stroj uporabljali pri temperaturi, nižji od 0 °C, bi se dovodni in odvodni sistem lahko poškodovala. Če je pralni stroj nameščen v pogojih s temperaturo, ki znaša 0 °C ali manj, ga je treba prenesti v okolje z normalno temperaturo okolja, da cevi za dovod in odvod vode pred uporabo ne zmrzneta.
- Pred pranjem preberite oznake in razlage glede uporabe pralnega praška. Uporabljajte pralni prašek, ki se ne peni ali pa se peni manj in ki je primeren za ustrezno strojno pranje.



Preverite etiketo.



Izpraznite žepa.

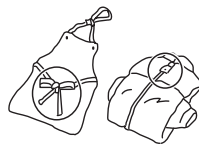

Zavežite dolge trakove ter zapnite zadržge in gumbe.



Majhna oblačila shranite v vrečko.

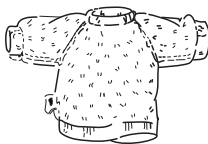

Oblačila, ki se precej kosmatijo ali pa so puhasta, obrnite od znotraj navzven.

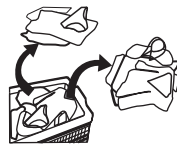

Ločite oblačil glede na to, iz kakšnega blaga so izdelana.

### ⚠ OPOZORILO!

- Če perete samo en kos oblačila, se lahko pojavi precejšnja ekscentričnost, zaradi velikega neravnovesja pa se sproži alarm. Zato je priporočljivo dodati še en kos oblačil ali dva, da bodo oprani skupaj in bo centrifugiranje enakomernejše.
- Ne perite oblačil, ki so bila v stiku z kerozinom, bencinom, alkoholom in drugimi vnetljivimi snovmi.

## Dozirnik za pralni prašek

- I Pralni prašek za predpranje
- II Pralni prašek za glavno pranje
- ☼ Mehčalec

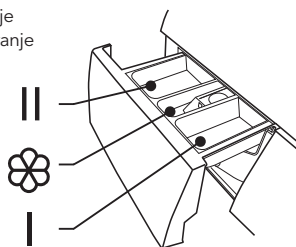

Izvlecite dozirnik.

### ! POZOR!

- Ko pri strojih, ki imajo to funkcijo, izberete predpranje, morate pralni prašek dodati samo v predalček I.

| Program  | I | II / Δ | ☼ |
|--|---|--------|---|
| Cotton (Bombaž)                                | ○ | ●      | ○ |
| Quick (Kratko) 15'                             |   | ●      | ○ |
| Rapid (Hitro) 45'                              |   | ●      | ○ |
| 60' Wash (Pranje 60')                          |   | ●      | ○ |
| ECO 40-60 (Eko 40-60)                          |   | ●      | ○ |
| Intensive (Intenzivno)                         |   | ●      | ○ |
| Rinse & Spin (Izplakovanje in centrifugiranje) |   |        | ○ |
| Sterilization (Sterilizacija)                  |   | ●      | ○ |

| Program                          | I | II / Δ | ☼ |
|----------------------------------|---|--------|---|
| Sport Wear (Športna oblačila)    | ○ | ●      | ○ |
| Synthetic (Sintetika)            | ○ | ●      | ○ |
| Mix (Mešano)                     | ○ | ●      | ○ |
| Delicate (Občutljivo)            |   | ●      | ○ |
| Wool (Volna)                     |   | ●      | ○ |
| 20 C                             |   | ●      | ○ |
| Spin Only (Samo centrifugiranje) |   |        | ○ |

● Obavezno

○ Opciono

### ☰ OPOMBA

- Če je pralni prašek ali dodatek grudast ali zlepljen, ga razredčite z vodo, preden ga vsujete v predalček za pralni prašek, da se dovod tega predalčka ne zamaši in da se voda med dotakanjem ne prelije čez njegov rob.
- Da bo pranje čim bolj učinkovito ter da boste porabili manj vode in energije, izberite primerno vrsto pralnega praška za vsako od različnih temperatur pranja.

## Nadzorna plošča

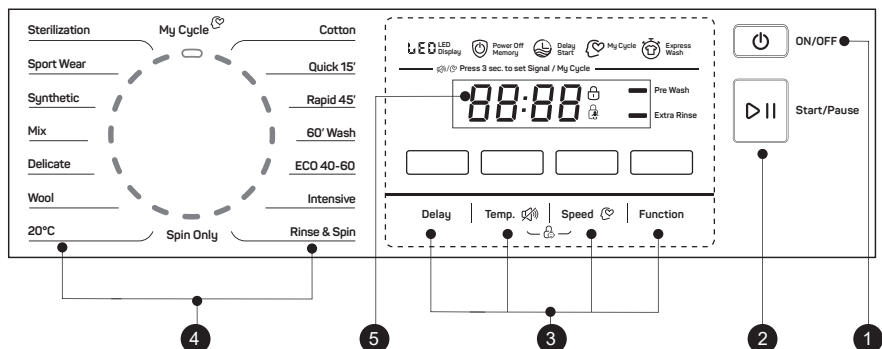

### OPOMBA

- Shema je podana le za ponazoritev; za pravi videz glejte dejanski pralni stroj.

#### 1. On/Off (Vklop/izklop)

Aparat vklopite ali izklopite.

#### 2. Start/Pause (Zagon/zaustavitev)

Pritisnite gumb, če želite zagnati ali začasno zaustaviti cikel pranja.

#### 3. Možnosti

S tem lahko izberete dodatno funkcijo; ko jo boste izbrali, bo lučka ob njej zasvetila.

#### 4. Programi

Na voljo glede na vrsto perila.

#### 5. Zaslon

Na zaslonu so prikazane nastavitve, ocenjeni preostali čas, možnosti in sporočila o stanju pralnega stroja. Zaslon bo ves čas trajanja cikla vklopljen.

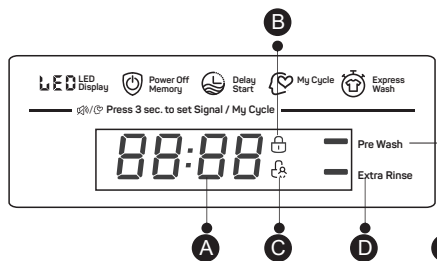

#### A Zaslon

|               |            |
|---------------|------------|
| Čas pranja    | Čas        |
| 125           | 2h         |
| Št. vrtljajev | Zakasnitev |
| 400           | E 30       |
| Konec         | Napaka     |
| End           | 30         |

#### B Zaklep vrat

#### C Zaklep za zaščito

#### D Dodatno

#### E Predpranje

## Možnost

Delay

### Zakasnitev

Funkcijo zakasnitve nastavite na naslednji način:

1. Izberite program.
2. Pritisnite gumb Delay (Zakasnitev), da izberete čas (čas zakasnitve je 0-24 ur).
3. Pritisnite Start/Pause (Zagon/začasna zaustavitev), da zaženete zakasnitev.





Izberite program.



Nastavite čas.



Zaženite.

Funkcijo zakasnitve prekličete na naslednji način:

Pritiskajte gumb (Delay) (Zakasnitev), dokler se na zaslonu ne pojavi 0H (0 ur). To morate storiti pred zagonom programa. Če je program že zagnan, pritisnite gumb (On/Off) (Vklop/izklop), da program ponastavite.

**! POZOR!**

- Če med delovanjem stroja pride do izpada električne energije, bo izbrani program shranjen v posebnem pomnilniku. Ko bo napajanje spet na voljo, pritisnite gumb (On/Off) (Vklop/izklop) in program se bo nadaljeval.

Pre Wash

**Pre Wash (Predpranje)**

S funkcijo predpranja je mogoče oblačila dodatno oprati pred glavnim pranjem; primerna je za spiranje prahu s površine oblačil. Če jo izberete, morate dodati pralni prašek v predalček (I).

Extra Rinse

**Extra Rinse (Dodatno izplakovanje)**

Če izberete to funkcijo, bo perilo dodatno izplaknjeno.

**My Cycle (Moj cikel)**

Za pomnjenje pogosto uporabljenih programov.

Ko izberete program in nastavite možnosti, pred zagonom pranja pritisnite gumb Speed (Hitrost) in ga držite pritisnjeno 3 sekunde. Privzeta nastavev je Cotton (Bombaž).

## Druge funkcije

Temp.

**Temp.**

Pritisnite ta gumb za regulacijo temperature (Cold (Hladno), 20 °C, 30 °C, 40 °C, 60°C, 90 °C).

Speed

**Speed**

Pritisnite ta gumb, če želite spremeniti število vrtljajev. 1400: 0-400-600-800-1000-1200-1400

| Program  | Privzeto število vrtljajev (vrt./min.) |
|--|--|
|  | 1400                                   |
| Cotton (Bombaž)                                | 1000                                   |
| Quick (Kratko) 15'                             | 800                                    |
| Rapid (Hitro) 45'                              | 800                                    |
| 60' Wash (Pranje 60')                          | 1000                                   |
| ECO 40-60 (Eko 40-60)                          | 1400                                   |
| Intensive (Intenzivno)                         | 800                                    |
| Rinse & Spin (Izplakovanje in centrifugiranje) | 1000                                   |
| Sterilization (Sterilizacija)                  | 800                                    |

| Program                          | Privzeto število vrtljajev (vrt./min.) |
|----------------------------------|--|
|                                  | 1400                                   |
| Sport Wear (Športna oblačila)    | 800                                    |
| Synthetic (Sintetika)            | 800                                    |
| Mix (Mešano)                     | 1000                                   |
| Delicate (Občutljivo)            | 800                                    |
| Wool (Volna)                     | 600                                    |
| 20 C                             | 1000                                   |
| Spin Only (Samo centrifugiranje) | 1000                                   |

SL

**Child Lock (Zaklep za zaščito otrok)**

Preprečuje, da bi otroci nenamerno napačno upravljali s strojem.

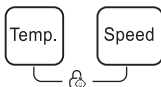

Pritisnite gumba (Temp) (Temperatura) in (Speed) (Hitrost) in držite 3 sekunde, dokler se ne oglasi brenčalo.

**! POZOR!**

Ko je zaklep za zaščito otrok aktiviran in se program zažene, se bo vklopil indikator zaklepa za zaščito otrok, v intervalih po 0,5 s pa bosta na zaslonu izmenično prikazana CL (Zaklep za zaščito otrok) in preostali čas. Če pritisnete druge gumba, bo indikator zaklepa za zaščito otrok 3 s utripal. Ob koncu programa bosta v intervalih po 10 s in 0,5 s prikazani oznaki CL (Zaklep za zaščito otrok) in END (Konec), nato pa bodo 3 s utripale lučke zaklepa za zaščito otrok.

- Zaklep za zaščito otrok, izklop napajanja, izklop in konec programa lahko sprostite le, če pritisnete in držite oba gumba.
- Z gumbom zaklepa za zaščito otrok se zaklenejo vsi gumbi, razen gumba za napajanje in gumba zaklepa za zaščito otrok.
- Preden izberete program in zaženete pranje, sprostite gumb zaklepa za zaščito otrok.

**Utišanje brenčala**

Izberite program.



Pritisnite gumb Temp (Temperatura) in ga držite 3 s; brenčalo utihne.

Za aktivacijo brenčala spet pritisnite obe tipki in ju držite 3 sekunde. Nastavitev bo shranjena do naslednje ponastavitve.

**! POZOR!**

Po utišanju brenčala zvoki ne bodo več aktivirani.

## Programi

Na voljo so programi glede na vrsto perila.

| Programi           |   |
|--------------------|---|
| Cotton (Bombaž)    | Vzdržljivo in na toploto odporno bombažno ali laneno blago.   |
| Synthetic          | Za pranje sintetičnih kosov, na primer srajc in plaščev ter kosov iz mešanega materiala. Pri pranju pletenih oblačil morate zmanjšati količino pralnega praška, ker se zanke ohlapne in se radi tvorijo mehurčki. |
| Mix (Mešano)       | Za mešano pranje bombažnih in sintetičnih oblačil.  |
| 20°C               | Privzeto 20 °C, možnost izbire hladne vode.   |
| Quick (Kratko) 15' | Zelo kratek program, primeren za oblačila, ki niso skoraj nič umazana, njihova količina pa je majhna.   |

|   |   |
|---|---|
| Rapid                                     | Ta program je primeren za pranje oblačil, ki niso zelo umazana, in za prihranek energije pri pranju.  |
| 60' Wash (Pranje 60+)                     | Ta program je primeren za vsakodnevno pranje perila približno 60 minut, da je dosežena dobra učinkovitost.  |
| ECO 40-60                                 | Privzeto 40 °C, brez možnosti izbire, primerno za pranje perila pri približno 40 do   |
| Wool (Volna)                              | Za volno, namenjeno ročnemu ali strojnemu pranju, ali za materiale, v katerih je veliko volne. Še posebej nežen program pranja, ki preprečuje krčenje in ima daljše prekinitve cikla (tekstil se medtem namaka v tekočini za pranje). |
| Spin Only (Samo centrifuga)               | Dodatno centrifugiranje z možnostjo izbire števila vrtljajev centrifuge.  |
| Intensive (Intenzivno)                    | Za večji učinek pranja je čas pranja podaljšan.   |
| Sterilization                             | Temperatura pranja je več kot 30 minut višja od 60 stopinj, kar učinkovito odstranjuje škodljive bakterije.   |
| Delicate (Občutljivo)                     | Za občutljiva, pralna oblačila, npr. izdelana iz svile, satena, sintetičnih vlaken ali mešanih tkanin.  |
| Sport Wear (Športna oblačila)             | Ta program je primeren za pranje športnih oblačil.  |
| Rinse&Spin (Izpiranje in centrifugiranje) | Dodatno izpiranje s centrifugo.   |

## Preglednica programov pranja

| Program  | Teža (kg) | Temp. (°C) | Privzeti čas |
|--|-----------|------------|--------------|
|  | 8.0       | Privzeto   | 8.0          |
| Cotton (Bombaž)                                | 8.0       | 40         | 3:39         |
| Quick (Kratko) 15'                             | 2.0       | Hladno     | 0:15         |
| Rapid (Hitro) 45'                              | 2.0       | 20         | 0:45         |
| 60' Wash (Pranje 60')                          | 2.0       | 30         | 1:00         |
| ECO 40-60 (Eko 40-60)                          | 8.0       | -          | 3:32         |
| Intensive (Intenzivno)                         | 8.0       | 40         | 3:48         |
| Rinse & Spin (Izplakovanje in centrifugiranje) | 8.0       | -          | 0:20         |
| Sterilization (Sterilizacija)                  | 4.0       | 70         | 2:27         |
| Sport Wear (Športna oblačila)                  | 4.0       | 20         | 0:45         |
| Synthetic (Sintetika)                          | 4.0       | 40         | 3:18         |
| Mix (Mešano)                                   | 8.0       | 40         | 1:20         |
| Delicate (Občutljivo)                          | 2.0       | 30         | 0:50         |
| Wool (Volna)                                   | 2.0       | 40         | 1:07         |
| 20°C   | 4.0       | 20         | 1:01         |
| Spin Only (Samo centrifugiranje)               | 8.0       | -          | 0:12         |

- V zvezi z Uredbo (EU) št. 1061/2010 je razred energijske učinkovitosti v EU: A+++ Program za testiranje energetske učinkovitosti: Intensive (Intenzivno) 60/40 °C. Število vrtljajev: najvišje. Drugo enako privzetemu. Polovica dovoljene teže pri polnjenju stroja za težo 7,0/8,0 kg: 3,5/4,0 kg.
- V zvezi z Uredbo (EU) št. 2019/2023 je razred energijske učinkovitosti v EU: B Program za testiranje energetske učinkovitosti: ECO 40-60 (Eko 40-60) Drugo je enako privzetemu. Polovica dovoljene teže pri polnjenju stroja za težo 7,0/8,0 kg: 3,5/4,0 kg. Četrtnina dovoljene teže pri polnjenju stroja za težo 7,0/8,0 kg: 2,0/2,05 kg.

### OPOMBA

Parametri v tej preglednici so namenjeni samo ponazoritvi. Dejanski parametri so lahko drugačni od parametrov, navedenih v tej preglednici.

## VZDRŽEVANJE

### Čiščenje in nega

#### ! OPOZORILO!

Pred vzdrževanjem odklopite stroj in zaprite pipo.

#### Čiščenje ohišja

S pravilnim vzdrževanjem je mogoče podaljšati življenjsko dobo stroja. Površino je mogoče po potrebi čistiti z razredčenimi, neabrazivnimi nevtralnimi detergenti. Če pride do prelivanja vode, jo z vlažno krpo takoj obrišite. Ostrih predmetov ne smete uporabljati.



### OPOMBA

Mravljinčna kislina in njena razredčena topila ali enakovredne snovi, kot so alkohol, raztopine ali kemični izdelki, niso dovoljeni.

#### Čiščenje bobna

Rjo, ki jo v notranjosti bobna puščajo kovinski predmeti, je treba takoj odstraniti z detergenti, ki ne vsebujejo klora. Nikoli ne uporabljajte jeklene volne.

### OPOMBA

Med čiščenjem bobna ne nalagajte perila vanj.

#### Čiščenje tesnila in stekla na vratih

Steklo in tesnilo obrišite po vsakem pranju, da odstranite vlakna in madeže. Če se vlakna naberejo, lahko pride do puščanja. Iz tesnila na vsakem pranju odstranite morebitne kovance, gume in druge predmete.

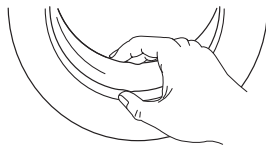

#### Čiščenje dovodnega filtra

### OPOMBA

Če je tlak vode nizek, je treba očistiti dovodni filter.

Čiščenje filtra v pipi

1. Zaprite pipo.
2. S pipe odstranite cev za dovod vode.
3. Očistite filter.
4. Ponovno priključite cev za dovod vode.

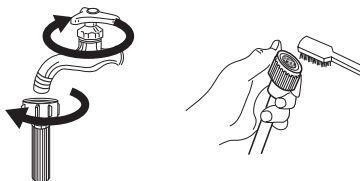

### Čiščenje filtra v pralnem stroju:

1. Odvijte dovodno cev z zadnje strani pralnega stroja.
2. Z dolgimi kleščami izvlecite filter in ga po čiščenju namestite nazaj.
3. Filter očistite s ščetko.
4. Znova priklopite dovodno cev.

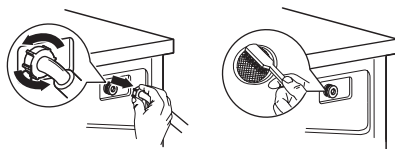

### OPOMBA

- Če ščetka ni čista, lahko filter izvlečete in ga operete ločeno.
- Znova priklopite elemente in odprite pipo.

### Čiščenje dozirnika za pralni prašek

1. V predalčku dozirnika pritisnite mesto na pokrovu predalčka za mehčalec, na katerem je puščica.
2. Dvignite sponko, izvlecite pokrov predalčka za mehčalec in vse uture očistite z vodo.
3. Znova namestite pokrov predalčka za mehčalec in potisnite predalček na njegovo mesto.

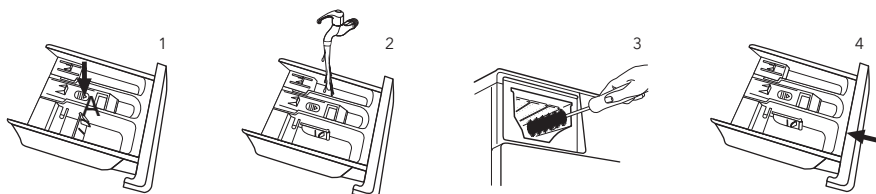

1  
Pritisnite gumb, označen z „A“, in izvlecite predalček dozirnika.

2  
Očistite predalček dozirnika z vodo.

3  
S staro krtačko za zobe očistite notranjost vdolbine.

4  
Vstavite predalček dozirnika nazaj.

### OPOMBA

- Za čiščenje stroja ne uporabljajte alkohola, topil ali kemičnih izdelkov.

### Čiščenje filtra odvodne črpalke

#### ! OPOZORILO!

- Pazite, voda je vroča.
- Raztopina pralnega praška naj se ohladi.
- Da preprečite električni udar, pred pranjem odklopite stroj.
- S filtrom odvodne črpalke je mogoče filtrirati niti in majhne tujke, ki se naberejo pri pranju.
- Da bo pralni stroj deloval normalno, filter redno čistite.

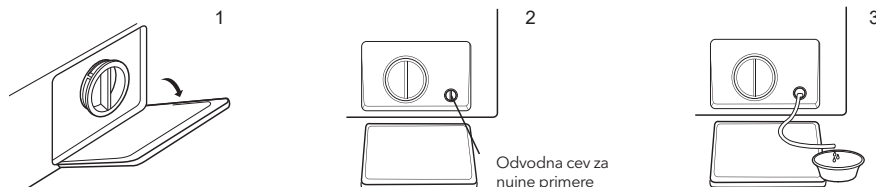

1  
Odpriete spodnji čep pokrova.

2  
Zavrtite odvodno cev za nujne primere za 90° in jo izvlecite ter snemite čep cevi.

3  
Ko voda izteče, odvodno cev znova namestite.

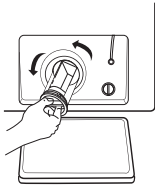

4

Odprite filter, tako da ga zavrtite v nasprotni smeri urnega kazalca.

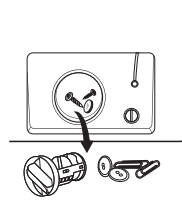

5

Odstranite odvečne snovi.

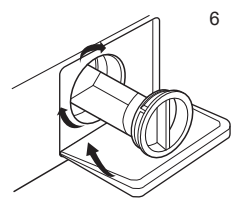

6

Zaprte spodnji čep pokrova.

### ! POZOR!

- Poskrbite, da boste pokrovček ventila in odvodno cev za nujne primere pravilno namestili nazaj. Tesnilo na pokrovčku mora biti poravnano s tesnilom na odprtini, sicer lahko pride do puščanja vode.
- Nekateri stroji nimajo odvodne cevi za nujne primere. Da iztočite vodo v posodo, neposredno zavrtite čep spodnjega pokrova.
- Če stroj deluje, je lahko v črpalki, odvisno od izbranega programa, vroča voda. Med ciklom pranja nikoli ne odstranjujte pokrova črpalke. Vedno počakajte, dokler stroj ne dokonča cikla in dokler ni prazen. Pri ponovnem nameščanju pokrova poskrbite, da ga boste dobro pričvrstili.

## ODPRAVLJANJE TEŽAV

Zagon stroja ne deluje ali pa se stroj med delovanjem ustavi. Najprej poskusite sami rešiti težavo. Če ne gre, se obrnite na servisni center.

| Opis                                 | Vzrok   | Rešitev   |
|--------------------------------------|---|---|
| Zagon pralnega stroja ni mogoč.      | Vrata niso pravilno zaprta.   | Ko jih boste zaprli, stroj ponovno zaženite. Preverite, ali so se oblačila zataknila.                           |
| Vrat ni mogoče odpreti.              | Aktivirana je varnostna zaščita pralnega stroja.  | Odklopite stroj in ga znova priklopite.   |
| Puščanje vode                        | Dovodna pipa ali odvodna cev ni čvrsto priklopljena.  | Preverite in pričvrstite pipe za vodo. Očistite odvodno cev.  |
| Ostanki pralnega praška v predalčku. | Detergent je navlažen ali grudast.  | Predalček za detergent očistite in obrišite.  |
| Indikator ali zaslon ne zasveti.     | Odklopite napajanje. Pri matični plošči programatorja ali žicah je prišlo do težave s povezovanjem. | Preverite, ali je napajanje izklopljeno in ali je vtič za napajanje pravilno priklopljen.                       |
| Nenormalen hrup                      |   | Preverite, ali so vijaki za pričvrstitev odstranjeni. Preverite, ali je stroj postavljen na trdna in ravna tla. |

| Opis | Vzrok                                   | Rešitev   |
|------|---|---|
| E30  | Vrata niso pravilno zaprta.             | Ko zaprete vrata, stroj znova zaženite. Preverite, ali so se oblačila zataknila.            |
| E10  | Težava z vbrizgavanjem vode med pranjem | Preverite, ali je tlak vode prenizek. Zravnajte pipo za vodo.                               |
| E21  | Predolgo odvajanje vode                 | Preverite, ali je filter dovodnega ventila zamašen. Preverite, ali je odvodna cev zamašena. |
| E12  | Izliv vode                              | Ponovno zaženite pralni stroj.  |
| EXX  | Drugo                                   | Najprej poskusite težavo rešiti sami, če pa je ne boste uspeli rešiti, pokličite servis.    |

### OPOMBA

- Pralni stroj po preverjanju aktivirajte. Če se pojavi težava ali pa če so na zaslonu spet prikazane druge kode alarma, se obrnite na servis.

## Tehnične specifikacije

|           |     |
|-----------|-----|
| NAJV. Tok | 10A |
|-----------|-----|

Standardni tlak vode 0,05 MPa~1 MPa

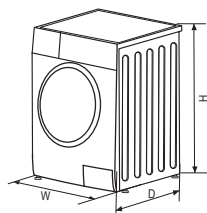

|                    |                |
|--------------------|----------------|
| Napajanje          | 220-240V~,50Hz |
| Količina polnjenja | 8.0kg          |
| Mere (Š x G x V)   | 595x565x850    |
| Teža               | 68kg           |
| Nazivna moč        | 2000W          |

# Informacijski list izdelka

DELEGIRANA UREDBA KOMISIJE (EU) 2019/2014 o označevanju gospodinjskih pralnih in pralno-sušilnih strojev z energijskimi nalepkami

**Ime dobavitelja ali blagovna znamka:** Tesla

**Naslov dobavitelja:** Tesla Electronics, Litijska 47, 1000 Ljubljana, SI

**Identifikacijska oznaka modela:** WF81492M

## Splošni parametri izdelka:

| Parameter  | Vrednost           |       | Parameter   | Vrednost      |    |
|--|--------------------|-------|---|---------------|----|
| Nazivna zmogljivost <sup>(a)</sup> kg  | 8,0                |       | Mere v cm   | Višina        | 85 |
|  |                    |       |   | Širina        | 60 |
|  |                    |       |   | Globina       | 57 |
| Indeks energijske učinkovitosti <sup>(a)</sup> (EEL <sub>w</sub> )   | 60,0               |       | Razred energijske učinkovitosti <sup>(a)</sup>  | B             |    |
| Indeks učinkovitosti pranja <sup>(a)</sup>   | 1,031              |       | Učinkovitost izpiranja (g/kg) <sup>(a)</sup>  | 5,0           |    |
| Poraba energije v kWh na cikel za program eco 40–60 pri kombinaciji polne in delne obremenitve. Dejanska poraba energije je odvisna od načina uporabe aparata. | 55,000             |       | Poraba vode v litrih na cikel na podlagi programa eco 40–60 pri kombinaciji polne in delne obremenitve. Dejanska poraba vode je odvisna od načina uporabe aparata in trdote vode. | 48            |    |
| Najvišja temperatura v obdelanem tekstilu <sup>(a)</sup> (°C)  | Nazivna zmogljivo: | 34    | Ponderirana vsebnost preostale vlage <sup>(a)</sup> (%)   | 53,9          |    |
|  | Polovica           | -     |   |               |    |
|  | Četrtingska        | -     |   |               |    |
| Hitrost ožemanja <sup>(a)</sup> (vrt/min)  | Nazivna zmogljivo: | 1 400 | Razred učinkovitosti ožemanja <sup>(a)</sup>  | B             |    |
|  | Polovica           | -     |   |               |    |
|  | Četrtingska        | -     |   |               |    |
| Trajanje programa <sup>(a)</sup> (u:min)   | Nazivna zmogljivo: | 2:48  | Tip   | Prostostoječi |    |
|  | Polovica           | -     |   |               |    |
|  | Četrtingska        | -     |   |               |    |
| Emisije akustičnega hrupa, ki se prenaša po zraku v fazi ožemanja <sup>(a)</sup> Hrup (dB(A) glede na 1 pW)  | 76                 |       | Razred emisij akustičnega hrupa, ki se prenaša po zraku <sup>(a)</sup> (faza ožemanja)  | B             |    |



|  |               |   |               |
|--|---------------|---|---------------|
| Stanje izključenosti (W) (če je ustrezno)  | 0,50          | Stanje pripravljenosti (W) (če je ustrezno)         | 1,00          |
| Zamik vklopa (W) (če je ustrezno)  | Ni relevantni | Omrežno stanje pripravljenosti (W) (če je ustrezno) | Ni relevantni |
| <b>Minimalno trajanje garancije za aparat, ki jo ponuja dobavitelj: 24 mesecev</b>   |               |   |               |
| <b>Ta izdelek je zasnovan tako, da med ciklom pranja sprošča srebrove ione</b>   |               | <b>NE</b>   |               |
| <b>Dodatne informacije:</b>  |               |   |               |
| Povezava do spletnega mesta dobavitelja, kjer so na voljo informacije iz točke 9 Priloge II k Uredbi Komisije (EU) 2019/2023: tesla.info |               |   |               |

(a) za program eco 40-60.

# BEZBEDNOSNA UPUTSTVA

Radi sopstvene bezbednosti, pridržavajte se uputstava navedenih u ovom korisničkom uputstvu. Na taj način ćete rizik od požara, eksplozije ili strujnog udara svesti na minimum i sprečiti štetu po imovinu, kao i mogućnost povređivanja ili gubitak života.

Pojašnjenje značenja simbola:

## UPOZORENJE!

Ova kombinacija simbola i signalne reči ukazuje na potencijalno opasnu situaciju koja, ukoliko se ne izbegne, za rezultat može imati smrt ili ozbiljne povrede.

## OPREZ!

Ova kombinacija simbola i signalne reči ukazuje na potencijalno opasnu situaciju koja za rezultat može imati blage ili lakše povrede ili štetu po imovinu i okruženje.

## NAPOMENA

Ova kombinacija simbola i signalne reči ukazuje na potencijalno opasnu situaciju koja za rezultat može imati blage ili lakše povrede.

## UPOZORENJE!

### Strujni udar!

- Ukoliko je priključni kabl oštećen, njegovu zamenu mora da obavi proizvođač, servis koji je angažovao ili lica sa sličnim kvalifikacijama, kako bi se izbegla opasnost.
- Upotrebljavajte novi komplet creva dostavljen uz uređaj. Nemojte upotrebljavati stare komplete creva.
- Pre svakog održavanja, uređaj isključite iz struje.
- Nakon svake upotrebe, isključite mašinu iz struje i isključite vodu.
- Radi sopstvene bezbednosti, utikač priključite na uzemljenu trolpnu utičnicu. Pažljivo proverite svoju utičnicu i uverite se da je na adekvatan i bezbedan način uzemljena.
- Uverite se da je priključivanje uređaja koji koriste vodu i struju obavilo kvalifikovano tehničko lice i da je to učinjeno u skladu sa uputstvima proizvođača i lokalnim propisima o bezbednosti.
- Pre čišćenja ili održavanja, iskopčajte utikač uređaja iz utičnice.
- Ne upotrebljavajte utičnice sa vrednošću nominalne struje koja je manja od vrednosti propisane za uređaj. Nikada ne iskopčajajte utikač iz utičnice vlažnim rukama.
- Ne zaboravite da dovod vode i napajanje isključite odmah po završetku procesa pranja garderobe.

### Rizik po decu!

- Zemlje engleskog govornog područja: uređaj mogu da upotrebljavaju deca starija od 8 godina, kao i osobe sa umanjenim fizičkim, čulnim ili mentalnim sposobnostima ili osobe bez iskustva i znanja ukoliko su pod nadzorom ili ukoliko su dobili uputstva o bezbednoj upotrebi uređaja i shvataju opasnosti koje upotreba istog nosi. Deca ne treba da se igraju uređajem. Deca ne treba da obavljaju čišćenje i održavanje uređaja bez nadzora.
- Potrebno je nadgledati decu mlađu od 3 godine kako im se ne bi dozvolilo da se igraju uređajem.
- Životinje i deca se mogu uvući u mašinu. Pre svakog uključivanja, proverite unutrašnjost mašine.
- Potrebno je nadgledati decu kako im se ne bi dozvolilo da se igraju uređajem.
- Tokom rada, staklena vrata mogu biti izuzetno topla. Držite decu i kućne ljubimce dalje od mašine kada je uključena. Mašinu nemojte držati u veoma vlažnim prostorijama ili u prostorijama sa eksplozivnim ili nagrizajućim gasom.
- Pre upotrebe uređaja, uklonite kompletnu ambalažu i transportne šrafove. U suprotnom, može doći do ozbiljnih oštećenja.
- Nakon postavljanja uređaja, utičnica mora da bude dostupna.

### Rizik od eksplozije!

- Nemojte prati niti sušiti garderobu koja je prethodno bila čišćena, prana, potapana ili u kontaktu sa

zapaljivim ili eksplozivnim supstancama (kao što su vosak, ulje, farba, benzin, odmašćivači, razređivači za hemijsko čišćenje, kerozin itd.). U suprotnom, možete izazvati požar ili eksploziju.

- Mašina za pranje i sušenje veša se ne sme upotrebljavati ukoliko je za čišćenje veša korišćena industrijska hemija.
- Izduvni vazduh se ne sme ispuštati u kanal namenjen za sprovođenje izduvnih gasova iz uređaja u kojima se sagoreva gas ili bilo koje drugo gorivo.
- Garderobu najpre temeljno ručno isperite.

### OPREZ!

#### **Postavljanje proizvoda!**

- Ova mašina za pranje veša je namenjena isključivo za upotrebu u zatvorenom prostoru.
- Nije predviđeno da se upotrebljava kao ugradni uređaj.
- Otvori ne smeju biti blokirani tepihom.
- Mašinu za pranje veša ne bi trebalo stavljati u kupatilo ili u veoma vlažne prostorije, kao ni u prostorije sa eksplozivnim ili nagrizajućim gasom.
- Mašina za pranje veša koja ima samo jedan ulazni ventil može se povezati na dovod sa hladnom vodom. Proizvod koji ima dva ulazna ventila treba na pravilan način povezati na dovod tople i hladne vode.
- Nakon postavljanja uređaja, utičnica mora da bude dostupna.
- Uređaj se ne sme postavljati tako da se nalazi iza vrata koja je moguće zaključati, kliznih vrata ili vrata sa šarkom pozicioniranom na suprotnoj strani u odnosu na šarku mašine za pranje i sušenje veša.
- Uređaj se ne sme postavljati na vlažnom mestu.
- Pre upotrebe uređaja, uklonite kompletnu ambalažu i transportne šrafove. U suprotnom, može doći do ozbiljnih oštećenja.

#### **Rizik od oštećenja uređaja!**

- Vaš proizvod je predviđen isključivo za kućnu upotrebu i napravljen je isključivo za materijale koji se mogu mašinski prati.
- Nemojte se penjati i sedeti na poklopcu mašine.
- Ne naslanjajte se na vrata mašine.
- Mere opreza prilikom prenošenja mašine:
  1. Potrebno je da kvalifikovano lice ponovo postavi transportne šrafove na mašinu.
  2. Potrebno je iz mašine ispustiti akumuliranu vodu.
  3. Pažljivo prenosite mašinu. Nikada nemojte podizati mašinu tako što ćete je držati za isturene delove. Vrata mašine se ne smeju upotrebljavati kao drška prilikom nošenja.
  4. Ovaj uređaj je težak. Prenosite ga pažljivo.
  5. Ruke se ne smeju stavljati u kadicu za ekstrakciju tekuće vode.
- Ne koristite prekomernu silu prilikom zatvaranja vrata. Ukoliko sa teškoćom zatvarate vrata, proverite da li je garderoba dobro postavljena i raspoređena.
- Zabranjeno je prati tepihe

#### **Upotreba uređaja!**

- Pre upotrebe veš mašine, neophodno je obaviti kalibraciju proizvoda.
- Pre prvog pranja veša, proizvod treba uključiti da, praznog bubnja, prođe kroz sve faze kompletnog ciklusa.
- Zabranjena je upotreba zapaljivih i eksplozivnih ili toksičnih rastvarača. Benzin, alkohol i slični proizvodi se ne smeju upotrebljavati kao deterdženti. Koristite samo deterdžente za mašinsko pranje, a naročito one pogodne za bubanj.
- Uverite se da su svi džepovi na garderobi ispražnjeni. Oštri i kruti predmeti, poput novčića, broševa, eksera, šrafova, kamenčića itd., mogu da ozbiljno oštete mašinu.
- Pre nego što otvorite vrata, proverite da li je voda ispuštena iz bubnja. Ne otvarajte vrata ukoliko u bubnju ima vode.
- Vodite računa da se ne opečete kada proizvod izbacuje vrelu vodu.
- Nikada nemojte ručno dopunjavati proizvod vodom tokom pranja.
- Po završetku programa, sačekajte dva minuta pre nego što otvorite vrata.
- Nikada nemojte uređaj ručno dopunjavati vodom prilikom pranja veša.
- Ukoliko je zaista neophodno da u mašinu za sušenje veša stavite tkanine koje na sebi imaju biljno ulje ili

ulje koje se upotrebljava za pripremu hrane, ili koje su bile u dodiru sa proizvodima za održavanje kose, takve tkanine je neophodno najpre oprati u vreloj vodi sa više deterđenta. Na ovaj način će se smanjiti, ali ne i potpuno eliminisati, mogućnost nastanka opasnosti.

- Neophodno je obezbediti odgovarajuću ventilaciju kako bi se sprečilo vraćanje gasova nastalih u okviru uređaja koji sagorevaju druga goriva, što uključuje otvoreni plamen, nazad u prostoriju.
- Nemojte u uređaju sušiti komade veša koji nisu prethodno oprani.
- Pre sušenja u uređaju, potrebno je da se komadi zaprljani supstancama poput ulja koje se upotrebljava za pripremu hrane, acetona, alkohola, benzina, kerozina, sredstava za uklanjanje mrlja, terpentina, voska i sredstava za uklanjanje voska, operu u vreloj vodi sa više deterđenta.
- Komadi poput onih od penaste gume (lateks guma), kapica za tuširanje, vodootpornih tkanina, elemenata postavljenih gumom, kao i garderobe ili jastuka koji u sebi sadrže delove od penaste gume, ne smeju se sušiti u mašini.
- Omekšivače tkanine, ili slične proizvode, potrebno je koristiti kako je naznačeno u uputstvu za upotrebu omekšivača tkanine.
- Kod mašina čiji je poklopac moguće otvoriti u toku postupka ekstrakcije vode, potrebno je 15 ili više sekundi za potpuno zaustavljanje rada kadice za ekstrakciju vode.
- Završna faza ciklusa pranja i sušenja veša odvija se bez zagrevanja (ciklus hlađenja), čime se osigurava da komadi veša imaju onu temperaturu koja neće dovesti do njihovog oštećenja.
- Pre stavljanja u mašinu, iz džepova garderobe izvadite sve predmete, kao što su upaljači i šibice.
- UPOZORENJE: Nikada nemojte zaustavljati rad mašine za pranje i sušenje veša pre završetka ciklusa sušenja, sem ukoliko sve komade veša odmah ne izvadite iz uređaja i raširite, radi rasipanja toplote.

### Pakovanje/Stari uređaj



Ova oznaka ukazuje da proizvod u EU ne treba odlagati zajedno sa drugim otpadom iz domaćinstva. Da biste sprečili potencijalnu štetu po životnu sredinu ili zdravlje ljudi koja nastaje nekontrolisanim odlaganjem otpada, odgovorno reciklirajte proizvod kako biste promovisali održivu ponovnu upotrebu materijalnih resursa. Za odlaganje upotrebljenog uređaja koristite sisteme za sabiranje otpada ili kontaktirajte maloprodajni objekat u kome ste proizvod kupili. Oni Vaš proizvod mogu preuzeti i reciklirati na način bezbedan po životnu okolinu..

# POSTAVLJANJE

## Opis proizvoda

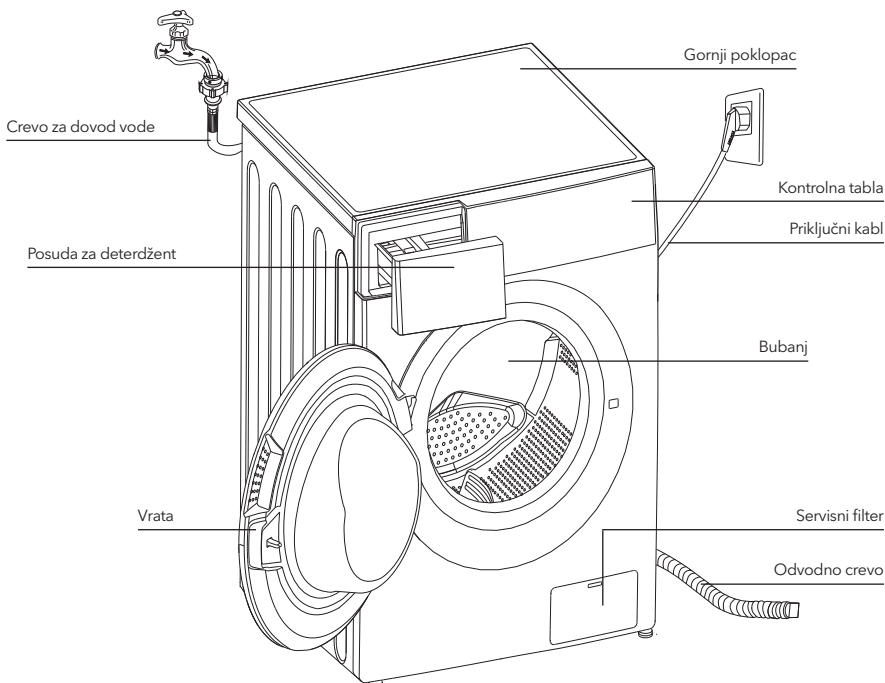

### NAPOMENA

Slika proizvoda je data isključivo u ilustrativne svrhe. Za pravi izgled proizvoda, pogledajte uređaj koji ste kupili.

### Dodatna oprema



Čep za transport



Crevo za dovod hladne vode



Crevo za dovod vrele vode (opcionalno)



Nosač odvodnog creva (opcionalno)



Korisničko uputstvo

### Prostor u kome se uređaj postavlja

#### UPOZORENJE!

- Važno je da proizvod bude stabilan kako bi se sprečilo njegovo pomeranje tokom rada!
- Uverite se da proizvod nije postavljen preko priključnog kabla.

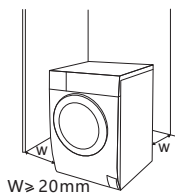

Pre postavljanja mašine, potrebno je da pronađete mesto sa sledećim karakteristikama:

1. Ima čvrstu, suhu i ravnu površinu
2. Nije izloženo direktnim zracima sunca
3. U dovoljnoj meri je provetreno
4. Ima sobnu temperaturu iznad 0°C
5. Udaljeno je od izvora toplote, poput peći na ugalj ili gas



### Raspakivanje mašine za pranje

#### ⚠ UPOZORENJE!

- Ambalaža (npr. folija, stiropor) može biti opasna za decu.
- Postoji rizik od gušenja! Kompletnu ambalažu držite na bezbednoj udaljenosti od dece.

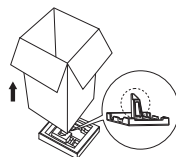

1. Uklonite kartonsku kutiju i delove od stiropora.
2. Podignite mašinu za pranje veša i skinite osnovu na kojoj se proizvod nalazi. Uverite se da je mali trougaoni sunder uklonjen zajedno sa osnovom. Ukoliko to nije slučaj, položite proizvod postrance, a zatim rukom skinite mali sunder sa dna proizvoda.
3. Uklonite traku kojom su pričvršćeni priključni kabl i odvodno crevo.
4. Izvadite dovodno crevo iz bubnja

### Uklanjanje transportnih šrafova

#### ⚠ UPOZORENJE!

- Pre upotrebe proizvoda, morate ukloniti transportne šrafove koji se nalaze na zadnjoj strani proizvoda.
- Transportni šrafovi će Vam ponovo zatrebati ukoliko premeštate proizvod. Zbog toga se postarajte da ih sačuvate na sigurnom

Za uklanjanje šrafova, pratite sledeće korake:

1. Popustite 4 šrafa ključem za navojne prstenove, a zatim ih skinite.
2. Zatvorite otvore čepovima za transport.
3. Sačuvajte transportne šrafove za buduću upotrebu.

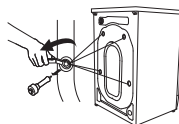

### Nivelisanje mašine za pranje veša

#### ⚠ UPOZORENJE!

- Navojni prstenovi za pričvršćivanje moraju na svim nožicama biti dobro pričvršćeni za kućište.
1. Proverite da li su nožice dobro pričvršćene za kućište. Ukoliko nisu, okretanjem ih vratite u njihov prvobitni položaj i pričvrstite navojnim prstenovima.
  2. Popustite navojni prsten okretanjem nožice sve dok ona čvrsto ne prione na pod.
  3. Podesite nožice i pričvrstite ih ključem za navojne prstenove, vodeći računa da mašina bude stabilna.

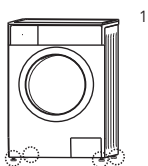

1

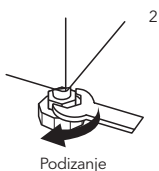

2

Podizanje

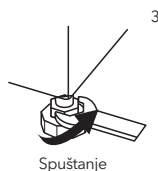

3

Spuštanje

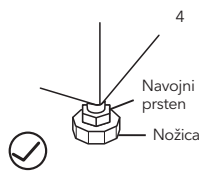

4

Navojni prsten  
Nožica

## Povezivanje dovodnog creva za vodu

### ⚠ UPOZORENJE!

- Da biste sprečili curenje ili oštećenja prouzrokovana vodom, pratite uputstva data u ovom poglavlju!
- Nemojte savijati, lomiti, prepravljati, niti seći dovodno crevo za vodu.
- Kod modela opremljenih ventilom za toplu vodu, dovodno crevo za toplu vodu povežite sa slavinom za toplu vodu. Potrošnja energije će se, kod određenih programa, automatski smanjiti.

Povežite dovodnu cev na ovde prikazan način. Dovodna cev se može povezati na dva načina.

#### 1. Povezivanjem dovodne cevi sa običnom slavinom



#### 2. Povezivanje slavine sa navojem i dovodnog creva.

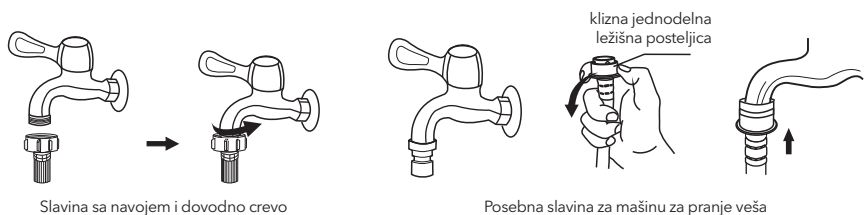

Povežite drugi kraj dovodne cevi na dovodni ventil, koji se nalazi na zadnjoj strani proizvoda, i cev dobro pričvrstite okretanjem u smeru kazaljke na satu.

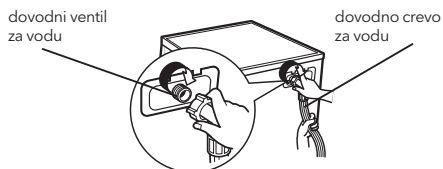

## Odvodno crevo

### ⚠ UPOZORENJE!

- Nemojte savijati, niti istezati odvodno crevo.
- Pravilno postavite odvodno crevo. U suprotnom, može doći do curenja vode usled oštećenja.

Odvodno crevo se može povezati na dva načina:

#### 1. Povežite ga sa slivnikom za vodu.

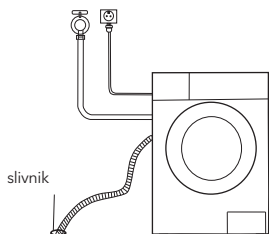

#### 2. Povežite ga sa dodatnom odvodnom cevi slivnika za vodu.

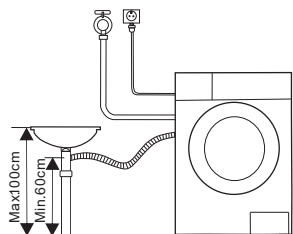

### NAPOMENA

- Ukoliko mašina ima nosač odvodnog creva, postavite ga na način prikazan na slici.

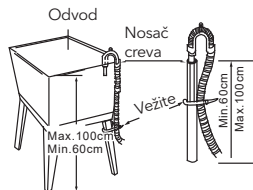
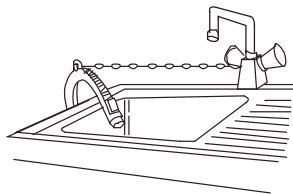

### UPOZORENJE!

- Prilikom postavljanja odvodnog creva, dobro ga pričvrstite pomoću kanapa.
- Ukoliko je odvodno crevo predugačko, nemojte ga gurati u mašinu za pranje veša, jer će praviti neuobičajenu buku.

## RAD UREĐAJA

### Brzi početak

#### OPREZ!

- Pre pranja veša, proverite da li je uređaj pravilno postavljen.
- Pre prvog pranja veša, mašinu za pranje veša treba uključiti da na sledeći način, praznog bubnja, prođe kroz sve faze kompletnog ciklusa.

#### KALIBRACIJA

Preporučuje se da veš mašinu kalibrišete kako bi Vas duže i bolje služila.

1. Ispraznite veš mašinu;
2. Povežite veš mašinu sa izvorom napajanja;
3. Uključite veš mašinu i istovremeno pritisnite tastere „Delay“ (Odloženi start) i „Speed“ (Brzina centrifugiranja) u trajanju od 10 sekundi, nakon čega će na ekranu biti prikazana poruka „t19“
4. Pritisnite taster **▶** kako biste pokrenuli veš mašinu i sačekajte da se na ekranu prikaže poruka „\*\*\*\*“

#### 1. Pre pranja veša

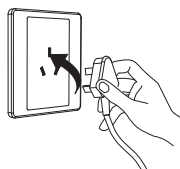

Uključite u struju

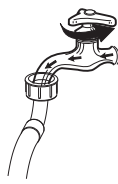

Pustite vodu

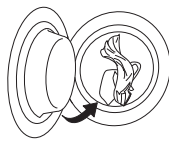

Napunite vešom

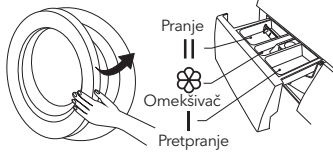

Zatvorite vrata

Dodajte deterđent

### NAPOMENA

- Deterđent se u pregradu **I** dodaje samo ako izaberete pretpiranje kod mašina koje imaju ovu funkciju.



## 2. Pranje



Priključite na struju

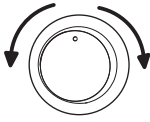

Izaberite program

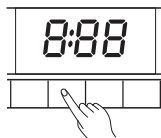

Izaberite funkciju ili  
ostavite podrazumevane  
vrednosti



Započnite ciklus

### NAPOMENA

- Ukoliko izaberete podrazumevane vrednosti, korak 3 se može preskočiti.
- Prikaz funkcionalnog tastera je dat isključivo u ilustrativne svrhe. Za njegov pravi izgled, pogledajte realni uređaj.

## 3. Nakon pranja

Oglašava se zvučni signal ili na displeju stoji „End“ (Kraj).

### Pre svakog pranja

- Radni uslovi mašine trebalo bi da se kreću od (0 do 40)°C. Ukoliko uređaj upotrebljavate na temperaturama nižim od 0°C, može doći do oštećenja ulaznog ventila i odvodnog sistema. Ukoliko se nalazi u okruženju u kome je temperatura 0°C ili niža, mašinu je potrebno preneti u okruženje sa normalnom sobnom temperaturom kako biste pre upotrebe bili sigurni da u dovodnom crevu za vodu i odvodnom crevu nema zamrznute vode.
- Pre pranja, proverite etikete na vešu i pojašnjenja za upotrebu deterdženta. Za adekvatno mašinsko pranje, upotrebljavajte deterdžente koji ne proizvode penu ili je proizvode u manjoj meri.

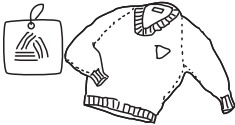

Proverite etiketu i  
odaberite program



Izvadite predmete iz džepova



Prevežite dugačke trake, zakopčajte  
rasflesluse i zakopčajte dugmad



Manje komade veša stavite u jastučnicu



Obrnite garderobu koja se lako čeba na  
naličje. Isto učinite i sa garderobom koja  
ima duga vlakna

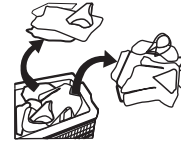

Sortirajte veš prema teksturi

### UPOZORENJE!

- Pranje jednog komada veša može dovesti do značajne neizbalansiranosti uređaja, zbog čega se može uključiti alarm. Stoga se preporučuje dodavanje još jednog ili dva komada veša, kako bi proces ispuštanja vode teкао glatko.
- Ne perite veš koji je prethodno bio u kontaktu sa kerozinom, benzinom, alkoholom i drugim zapaljivim materijalima.

## Posuda za deterdžent

- I Deterdžent za pretpranje
- II Deterdžent za pranje
- ☼ Omekšivač

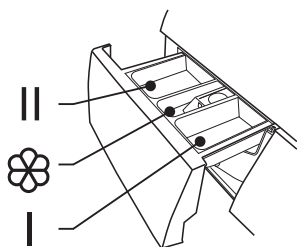

Izucite posudu

### ! OPREZI!

- Deterdžent se u pregradu I dodaje samo ako izaberete pretpranje kod mašina koje imaju ovu funkciju.

| Program                               | I                     | II / ☼                | ☼                     |
|---------------------------------------|-----------------------|-----------------------|-----------------------|
| Cotton (Pamuk)                        | <input type="radio"/> | <input type="radio"/> | <input type="radio"/> |
| Quick (Brzo pranje) 15'               |                       | <input type="radio"/> | <input type="radio"/> |
| Rapid (Brzo pranje) 45'               |                       | <input type="radio"/> | <input type="radio"/> |
| 60' Wash (Pranje)                     |                       | <input type="radio"/> | <input type="radio"/> |
| ECO 40-60                             |                       | <input type="radio"/> | <input type="radio"/> |
| Intensive (Intenzivno pranje)         |                       | <input type="radio"/> | <input type="radio"/> |
| Rinse & Spin (Ispiranje i centrifuga) |                       |                       | <input type="radio"/> |
| Sterilization (Sterilizacija)         |                       | <input type="radio"/> | <input type="radio"/> |

| Program                     | I                     | II / ☼                | ☼                     |
|-----------------------------|-----------------------|-----------------------|-----------------------|
| Sport Wear (Sportski veš)   | <input type="radio"/> | <input type="radio"/> | <input type="radio"/> |
| Synthetic (Sintetika)       | <input type="radio"/> | <input type="radio"/> | <input type="radio"/> |
| Mix (Kombinovani veš)       | <input type="radio"/> | <input type="radio"/> | <input type="radio"/> |
| Delicate (Delikatan veš)    |                       | <input type="radio"/> | <input type="radio"/> |
| Wool (Vuna)                 |                       | <input type="radio"/> | <input type="radio"/> |
| 20°C                        |                       | <input type="radio"/> | <input type="radio"/> |
| Spin Only (Samo centrifuga) |                       |                       |                       |

● Obavezno

○ Opciono

### ☰ NAPOMENA

- Pre nego što zgrudvane ili splejene deterdžente ili dodatna sredstva sipate u pregradu za deterdžent, savetuje se da ih razblažite u malo vode kako biste sprečili začepljenje ulaznog dela pregrade za deterdžent i prelivanje prilikom primanja vode.
- Izaberite tip deterdženta koji odgovara konkretnoj temperaturi pranja kako biste dobili najbolji učinak uz manju potrošnju vode i struje

## Kontrolna tabla

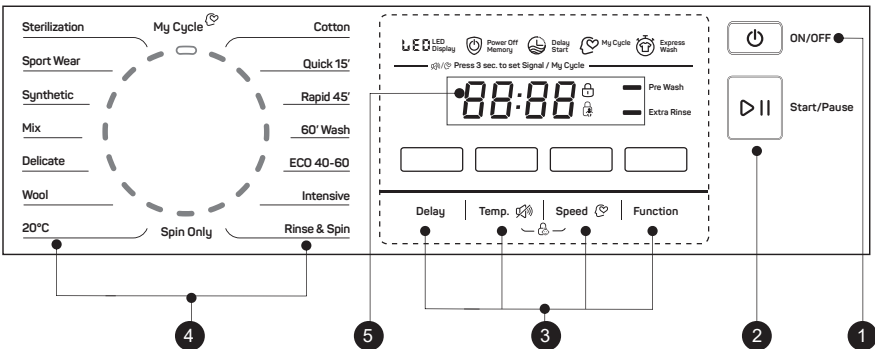

### NAPOMENA

- Slika proizvoda je data isključivo u ilustrativne svrhe. Za pravi izgled proizvoda, pogledajte uređaj koji ste kupili.

#### 1. On/Off (Uključeno/Isključeno)

Za uključivanje ili isključivanje proizvoda.

#### 2. Start/Pause (Početak/Pauziranje)

Pritisnite ovaj taster kako biste započeli ciklus pranja ili ga pauzirali.

#### 3. Opcije

Omogućava Vam da izaberete dodatnu opciju, nakon čega se uključuje lampica.

#### 4. Programi

Zavisno od tipa veša.

#### 5. Displej

Na displeju su prikazana podešavanja, procena vremena preostalog za završetak ciklusa, opcije i poruke o statusu Vaše mašine. Displej ostaje uključen tokom kompletnog trajanja ciklusa.

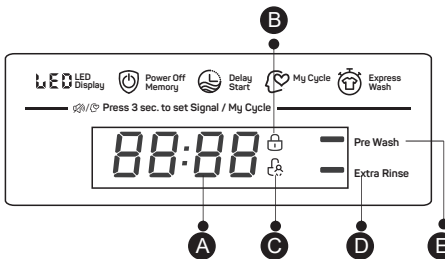

#### A Displej

|                               |                       |
|-------------------------------|-----------------------|
| Vreme trajanja ciklusa pranja | Početak odložen za 2h |
| Brzina centrifugiranja        | Greška E30            |
| Ciklus završen                | Temperatura 30        |
| End                           |                       |

#### B Zaključavanje vrata

#### C Zaključavanje zbog bezbednosti dece

#### D Dodatno ispiranje

#### E Pretpranje

## Opcije

### Delay

#### Delay (Odloženi početak)

Podesite opciju Delay (Odloženi početak) na sledeći način:

- Izaberite program
- Pritisnite taster Delay (Odloženi početak) da izaberete vremenski period (vremenski period za odloženi početak se kreće od 0 do 24 sata).
- Pritisnite taster [Start/Pause] (Početak/Pauziranje) kako biste aktivirali opciju odloženog početka pranja



Izaberite program



Podesite vremenski period



Pokrenite ciklus

Opciju Delay (Odloženi početak) možete otkazati na sledeći način:

Pritiskajte taster [Delay] (Odloženi početak) sve dok se na displeju ne pojavi vrednost 0 sati. Ovo treba obaviti pre započinjanja ciklusa pranja. Ukoliko je ciklus već započet, pritisnite taster [On/Off] (Uključeno/Isključeno) kako biste resetovali program.

**OPREZ!**

Ukoliko dođe do prekida u snabdevanju električnom energijom u toku rada mašine, izabrani program pranja će biti sačuvan u posebnoj memoriji. Po ponovnom uspostavljanju snabdevanja električnom energijom, pritisnite taster [Start/Pause] (Početak/Pauziranje) i mašina će nastaviti započeti ciklus pranja

Pre Wash

**Prewash (Pretpranje)**

Opcija pretpranja omogućava dodatno pranje pre glavnog pranja i pogodna je za spiranje prašine sa površine veša. Kada izaberete ovu opciju, potrebno je da u pregradu (I) stavite deterdžent

Extra Rinse

**Extra Rinse (Dodatno ispiranje)**

Kada izaberete ovu opciju, veš se još jednom ispira.

**Moj ciklus**

Za memorisanje često korišćenih programa.

Nakon što izaberete program i podesite opcije, zadržite pritisak na tasteru [Speed] (Brzina centrifugiranja) u trajanju od 3 sekunde pre početka ciklusa pranja. Podrazumevano podešavanje je Cotton (Pamuk).

## Ostale funkcije

Temp.

**Temp.**

Pritisnite ovaj taster kako biste regulisali temperaturu (Cold (Hladno), 20°C, 30°C, 40°C, 60°C, 90°C)

Speed

**Broj obrtaja**

Pritisnite ovaj taster kako biste promenili broj obrtaja.

1400: 0-400-600-800-1000-1200-1400

| Program                               | Podrazumevana brzina centrifugiranja (rpm) |
|---------------------------------------|--|
|                                       | 1400                                       |
| Cotton (Pamuk)                        | 1000                                       |
| Quick (Brzo pranje) 15'               | 800  |
| Rapid (Brzo pranje) 45'               | 800  |
| 60' Wash (Pranje)                     | 1000                                       |
| ECO 40-60                             | 1400                                       |
| Intensive (Intenzivno pranje)         | 800  |
| Rinse & Spin (Ispiranje i centrifuga) | 1000                                       |
| Sterilization (Sterilizacija)         | 800  |

| Program                     | Podrazumevana brzina centrifugiranja (rpm) |
|-----------------------------|--|
|                             | 1400                                       |
| Sport Wear (Sportski veš)   | 800  |
| Synthetic (Sintetika)       | 800  |
| Mix (Kombinovani veš)       | 1000                                       |
| Delicate (Delikatan veš)    | 800  |
| Wool (Vuna)                 | 600  |
| 20°C                        | 1000                                       |
| Spin Only (Samo centrifuga) | 1000                                       |

**Zaključavanje zbog bezbednosti dece**

Kako bi se sprečilo da deca na neodgovarajući način rukuju proizvodom.

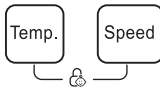

Pritisnite taster [Temp.] (Temperatura) i [Speed] (Broj obrtaja) u trajanju od 3 sekunde, sve dok se ne oglasi zvučni signal.

**! OPREZ!**

Nakon aktiviranja funkcije „Zaključavanje zbog bezbednosti dece“ i početka rada programa, indikator funkcije „Zaključavanje zbog bezbednosti dece“ će se uključiti, a na displeju će se na svakih 0,5 sekundi smenjivati oznaka CL (Zaključavanje zbog bezbednosti dece) i preostalo vreme.

Pritiskom na neki drugi taster, indikator funkcije „Zaključavanje zbog bezbednosti dece“ će početi da treperi u trajanju od 3 sekunde. Po završetku programa pranja, oznake CL (Zaključavanje zbog bezbednosti dece) i END (Ciklus završen) će se smenjivati na svakih 0,5 sekundi u trajanju od 10 sekundi, a zatim će lampice funkcije „Zaključavanje zbog bezbednosti dece“ treperiti u trajanju od 3 sekunde.

- Funkciju „Zaključavanje zbog bezbednosti dece“ je moguće deaktivirati isključivo pritiskom i zadržavanjem pritiska na dva gorepomenuta tastera. Do deaktiviranja neće doći čak ni nakon što se prekine napajanje, isključi uređaj ili završi program
- Aktiviranjem funkcije „Zaključavanje zbog bezbednosti dece“ zaključaće se svi tasteri sem tastera Power (Uključivanje/Isključivanje) i Child Lock (Zaključavanje zbog bezbednosti dece)
- Pre nego što odaberete program i pokrenete ciklus pranja, deaktivirajte funkciju „Zaključavanje zbog bezbednosti dece“

**Utišavanje zvučnog signala**

Odaberite program



Pritisnite taster [Temp.] u trajanju od 3 sekunde i zvuk alarma će se isključiti

Da biste aktivirali zvučni signal, ponovo pritisnite ovaj taster i zadržite pritisak u trajanju od 3 sekunde. Ovo podešavanje će biti aktivirano do sledećeg resetovanja

**! OPREZ!**

Nakon što utišate zvučni signal, zvuci uređaja se više neće aktivirati.

## Programi

Dostupni su različiti programi, zavisno od tipa veša.

| Programi                |  |
|-------------------------|--|
| Cotton (Pamuk)          | Izdržljiv tekstil i tekstil otporan na toplotu, napravljen od pamuka ili lana.   |
| Synthetic (Sintetika)   | Za pranje sintetičkog veša, na primer majica, kaputa, veša od kombinovanih materijala. Prilikom pranja pletenog veša, smanjite količinu deterdženta zbog njegovog retkog tkanja i lakog formiranja pene. |
| Mixed (Kombinovani veš) | Za kombinaciju pamučnog i sintetičkog veša.  |
| 20°C                    | Pranje na podrazumevanih 20°, moguć odabir hladne vode.  |
| Quick (Brzo pranje) 15' | Izuzetno kratak program, pogodan za pranje malih količina blago zaprljanog veša.   |

|  |  |
|--|--|
| Rapid (Brzo pranje) 45'                | Ovaj program je pogodan za pranje garderobe koja nije mnogo zaprljana, pri čemu više štedi energiju i sam veš.   |
| 60' Wash (Pranje)                      | Ovaj program je pogodan za dnevno pranje, pranje veša u toku dana, jer se u toku perioda od oko 60 minuta postiže dobar učinak prilikom pranja.  |
| ECO 40-60                              | Podrazumevana temperatura iznosi 40°C, ne odabira se, pogodno za pranje veša na temperaturama od oko 40°C - 60°C.  |
| Wool (Vuna)                            | Za vuneni veš ili materijale bogate vunom koji se mogu prati ručno ili mašinski. Posebno blag program za pranje, kojim se sprečava skupljanje veša. Ima duže pauze u toku ciklusa (veš miruje u tečnosti za pranje). |
| Spin Only (Samo centrifuga)            | Dodatno centrifugiranje sa brzinom obrtaja koju možete birati.   |
| Intensive (Intenzivno pranje)          | Period trajanja ciklusa pranja je produžen radi postizanja boljih efekata pranja.  |
| Sterilization (Sterilizacija)          | Održavanjem temperature pranja na vrednostima višim od 60 stepeni tokom perioda dužeg od 30 minuta efikasno se uklanjaju opasne bakterije.   |
| Delicate (Delikatan veš)               | Za delikatan materijale koji se mogu prati, npr. svileni, satenski, sintetički i veš od kombinovanih materijala.   |
| Sport Wear (Sportski veš)              | Ovaj program je pogodan za pranje sportskog veša.  |
| Rinse&Spin<br>(Ispiranje i centrifuga) | Dodatno ispiranje sa centrifugiranjem.   |

## Tabela programa za pranje

| Program                                  | Težina veša (kg) | Temp. (°C) | Podrazumevano vreme |
|--|------------------|------------|---------------------|
|  | 8.0              | Hladno     | 8.0                 |
| Cotton (Pamuk)                           | 8.0              | 40         | 3:39                |
| Quick (Brzo pranje) 15'                  | 2.0              | Cold       | 0:15                |
| Rapid (Brzo pranje) 45'                  | 2.0              | 20         | 0:45                |
| 60' Wash (Pranje)                        | 2.0              | 30         | 1:00                |
| ECO 40-60                                | 8.0              | -          | 3:32                |
| Intensive (Intenzivno pranje)            | 8.0              | 40         | 3:48                |
| Rinse & Spin<br>(Ispiranje i centrifuga) | 8.0              | -          | 0:20                |
| Sterilization (Sterilizacija)            | 4.0              | 70         | 2:27                |
| Sport Wear (Sportski veš)                | 4.0              | 20         | 0:45                |
| Synthetic (Sintetika)                    | 4.0              | 40         | 3:18                |
| Mix (Kombinovani veš)                    | 8.0              | 40         | 1:20                |
| Delicate (Delikatan veš)                 | 2.0              | 30         | 0:50                |
| Wool (Vuna)                              | 2.0              | 40         | 1:07                |
| 20°C                                     | 4.0              | 20         | 1:01                |
| Spin Only (Samo centrifuga)              | 8.0              | -          | 0:12                |

- Prema Uredbi (EU) 1061/2010,  
Klasa energetske efikasnosti u EU je: A+++  
Program za testiranje energetske efikasnosti: Intensive (Intenzivno pranje) 60/40°C;  
Brzina centrifugiranja: Maksimalna brzina;  
Ostali parametri podešeni na podrazumevano.  
Polovina težine veša za model od 7,0/8,0 kg: 3,5/4,0 kg.
- Prema Uredbi (EU) 2019/2023,  
Klasa energetske efikasnosti u EU je: B  
Program za testiranje energetske efikasnosti: ECO 40-60. Ostali parametri podešeni na podrazumevano.  
Polovina težine veša za model od 7,0/8,0 kg: 3,5/4,0 kg.  
Četvrtina težine veša za model od 7,0/8,0 kg: 2,0/2,05 kg.

### NAPOMENA

Parametri navedeni u ovoj tabeli dati su samo u ilustrativne svrhe. Realni parametri se mogu razlikovati od parametara prikazanih u tabeli iznad.

## ODRŽAVANJE

### Čišćenje i održavanje



#### UPOZORENJE!

Pre nego što započnete sa održavanjem, izvucite kabal iz utičnice i zavrnite slavinu.

#### Čišćenje kućišta

Pravilnim održavanjem, možete produžiti životni vek mašini za pranje veša. Po potrebi, njene površine se mogu čistiti razblaženim, neabrazivnim i neutralnim deterdžentom. Ukoliko dođe do preliivanja vode, odmah obrišite vlažnom krpom. Izbegavajte kontakt sa oštrim predmetima.

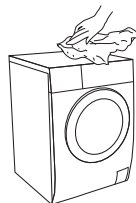

### NAPOMENA

Zabranjena je upotreba mravlje kiseline i rastvarača na bazi razblažene mravlje kiseline ili sličnih proizvoda, kao što su alkohol, rastvarači ili hemijski proizvodi itd

#### Čišćenje bubnja

Rđu koju metalni predmeti stvore unutar bubnja trebalo bi odmah ukloniti pomoću deterdženata bez hlora. Nikada ne koristite čeličnu vunu.

### NAPOMENA

Ne stavljajte veš u mašinu za pranje veša tokom ciklusa čišćenja bubnja.

#### Čišćenje zaptivne gume i stakla na vratima

Posle svakog pranja, obrišite staklo i zaptivnu gumu kako biste uklonili fina vlakna i mrlje. Naslage finih vlakana mogu da dovedu do curenja. Posle svakog pranja, uklonite novčiće, dugmad i druge predmete koji se mogu naći u zaptivnoj gumi.

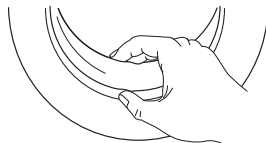

#### Čišćenje ulaznog filtera

### NAPOMENA

Čišćenje ulaznog filtera se vrši kada je mašina prazna.

Pranje filtera na slavini:

1. Zavrните slavinu.
2. Skinite dovodno crevo za vodu sa slavine.
3. Očistite filter.
4. Ponovo postavite dovodno crevo za vodu.

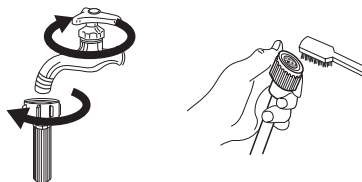

Pranje filtera u mašini za pranje veša:

1. Odšrafite dovodnu cev sa zadnjeg dela mašine.
2. Izvucite filter pomoću dugih klješta i ponovo ga postavite nakon pranja.
3. Za čišćenje filtera koristite četku.
4. Ponovo postavite dovodnu cev.

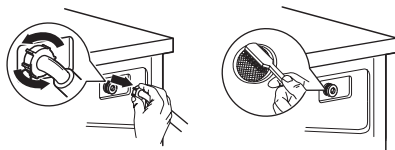

### NAPOMENA

- Ako se ne može očistiti četkom, filter možete izvući i zasebno ga oprati.
- Ponovo postavite sve elemente i odvrnite slavinu.

### Čišćenje posude za deterđžent

1. Pritisnite ka dole deo posude sa nacrtanom strelicom, koji se nalazi na poklopcu za omekšivač, u fioci posude.
2. Podignite štipaljku i izvadite poklopac dela za omekšivač, a zatim sve žljebove operite vodom.
3. Ponovo postavite poklopac dela za omekšivač i guranjem postavite fioku na njeno mesto.

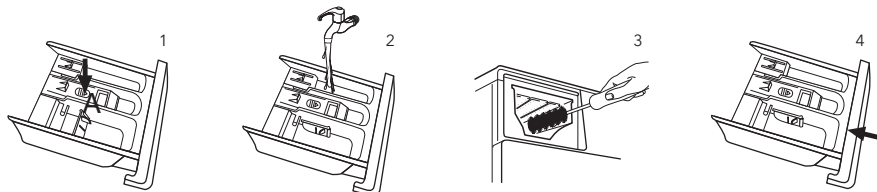

Izvadite fioku posude za deterđžent pritiskom na deo sa strelicom

Očistite fioku posude vodom

Očistite unutrašnjost otvora starom četkicom za zube

Ubacite fioku posude u otvor

### NAPOMENA

- Za čišćenje mašine ne upotrebljavajte alkohol, rastvarače ili hemijske proizvode.

### Čišćenje filtera odvodne pumpe

#### ⚠ UPOZORENJE!

- Čuvajte se vrele vode!
- Ostavite rastvor deterđženta da se ohladi.
- Pre održavanja, isključite mašinu iz struje kako biste izbegli strujni udar.
- Filter odvodne pumpe može da nakon pranja zadrži konce i strana tela malih dimenzija.
- Povremeno očistite filter kako biste osigurali normalan rad mašine za pranje veša.

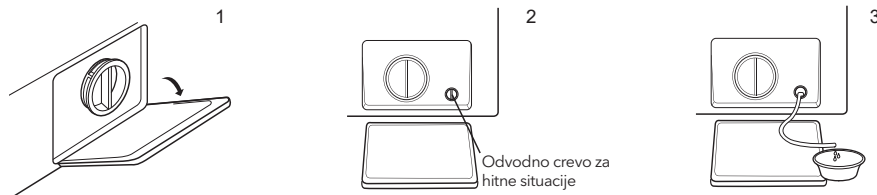

Otvorite donji poklopac

Okrenite odvodno crevo za hitne situacije za 90° i izvucite ga, a zatim skinite poklopac

Nakon ispuštanja vode, vratite odvodno crevo



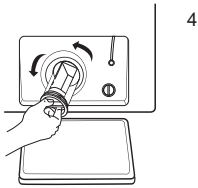

4  
Filter otvorite okretanjem u smeru suprotnom od smeru kazaljke na satu

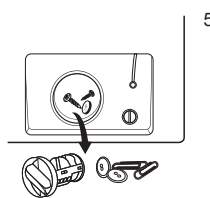

5  
Uklonite predmete koje se nalaze u unutrašnjosti

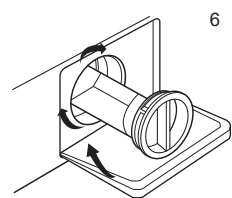

6  
Zatvorite donji poklopac

### ! OPREZI

- Uverite se da su poklopac ventila i odvodno crevo za hitne situacije postavljeni na odgovarajući način. Zaptivka na poklopcu treba da bude u ravni sa zaptivkom na otvoru. U suprotnom može doći do curenja vode;
- Neke mašine nemaju odvodno crevo za hitne situacije, pa se koraci 2 i 3 mogu izostaviti. Da biste istočili vodu u posudu, direktno zarotirajte donji poklopac.
- Prilikom upotrebe uređaja, a zavisno od izabranog programa, pumpa može sadržati vrelu vodu. Nikada nemojte skidati poklopac pumpe u toku ciklusa pranja. Uvek sačekajte da uređaj završi ciklus pranja i da se isprazni. Prilikom ponovnog postavljanja poklopcu, proverite da li je dobro pričvršćen.

## OTKLANJANJE KVAROVA

Uređaj ne radi od samog početka ili prestaje da radi usred pranja.

Najpre pokušajte da pronađete rešenje za svoj problem. Ukoliko ne uspete, kontaktirajte servisni centar.

| Opis                                     | Razlog   | Rešenje  |
|--|--|--|
| Mašina za pranje veša ne počinje da radi | Vrata nisu dobro zatvorena   | Ponovo pokrenite mašinu nakon zatvaranja vrata. Proverite da li se veš zaglavio  |
| Vrata ne mogu da se otvore               | Aktivirana je opcija zaštite mašine za pranje veša   | Isključite proizvod iz struje i ponovo ga pokrenite  |
| Curenje vode                             | Dovodna cev ili odvodno crevo nije dobro pričvršćeno   | Proverite i pričvrstite cevi za vodu<br>Očistite odvodno crevo   |
| Ostaci deterdženta u posudi              | Deterdžent je vlažan ili zgrudvan  | Očistite i obrišite posudu za deterdžent   |
| Indikator ili displej se ne uključuje    | Isključite uređaj iz struje<br>Postoji problem sa povezivanjem u programatoru ili u nekom drugom delu opreme | Proverite da li je uređaj isključen iz struje i da li je utikač dobro povezan sa utičnicom                               |
| Neuobičajena buka                        |  | Proverite da li su šrafovi za pričvršćivanje uklonjeni. Proverite da li je uređaj postavljen na čvrstoj i ravnoj podlozi |

| Opis | Razlog                                  | Rešenje   |
|------|---|---|
| E30  | Vrata nisu dobro zatvorena              | Ponovo pokrenite mašinu nakon zatvaranja vrata<br>Proverite da li se veš zaglavio   |
| E10  | Problem sa dovodom vode prilikom pranja | Proverite da li je pritisak vode preterano nizak<br>Ispravite cev za vodu<br>Proverite da li je filter na ulaznom ventilu zapušen |
| E21  | Predugo ispuštanje vode                 | Proverite da li je odvodno crevo zapušeno   |
| E12  | Prelivanje vode                         | Ponovo pokrenite mašinu za pranje   |
| EXX  | Ostalo                                  | Molimo Vas da najpre ponovo pokušate da pokrenete mašinu. Ako problem nastavi da se javlja, pozovite servis                       |

### NAPOMENA

- Nakon provere, aktivirajte uređaj. Ukoliko se problem ponovi ili ako se na displeju ponovo prikaže neka od šifara greške, kontaktirajte servis.

## Tehnička specifikacija

|                          |              |
|--------------------------|--------------|
| MAKS. dozvoljena struja  | 10A          |
| Standardni pritisak vode | 0.05MPa~1MPa |

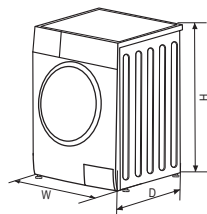

|                      |                |
|----------------------|----------------|
| Napajanje            | 220-240V~,50Hz |
| Kapacitet pranja     | 8.0kg          |
| Dimenzije (Š*D*V mm) | 595x565x850    |
| Neto težina          | 68kg           |
| Nominalna snaga      | 2000W          |

# List sa informacijama o proizvodu

DELEGIRANA UREDBA KOMISIJE (EU) 2019/2014 u smislu navođenja energetske oznake na mašinama za pranje veša i mašinama za pranje i sušenje veša u domaćinstvu

**Naziv ili zaštitni znak dobavljača:** Tesla

**Adresa dobavljača:** Tesla Electronics, Litijaska 47, 1000 Ljubljana, SI

**Identifikaciona oznaka modela:** WF81492M

## Opšti parametri proizvoda:

| Parametar   | Vrednost            |       | Parametar   | Vrednost    |    |
|---|---------------------|-------|---|-------------|----|
| Nominalni kapacitet <sup>(a)</sup><br>(kg)  | 8,0                 |       | Dimenzije u cm  | Visina      | 85 |
|   |                     |       |   | Širina      | 60 |
|   |                     |       |   | Dubina      | 57 |
| Indeks energetske efikasnosti <sup>(a)</sup> (EEI <sub>w</sub> )  | 60,0                |       | Klasa energetske efikasnosti <sup>(a)</sup>   | B           |    |
| Indeks efikasnosti prilikom pranja <sup>(a)</sup>   | 1,031               |       | Efikasnost prilikom ispiranja (g/kg) <sup>(a)</sup>   | 5,0         |    |
| Potrošnja energije u kWh po ciklusu, na osnovu programa eko 40-60 uz kombinovano potpuno i delimično opterećenje. Stvarna potrošnja energije zavisiće od načina na koji se uređaj upotrebljava. | 55,000              |       | Potrošnja vode u litrima po ciklusu, na osnovu programa eko 40-60 uz kombinovano potpuno i delimično opterećenje. Stvarna potrošnja vode zavisiće od načina na koji se uređaj upotrebljava i od tvrdoće vode. | 48          |    |
| Maksimalna temperatura unutar tretiranog tekstila <sup>(a)</sup> (°C)   | Nominalni kapacitet | 34    | Izmereni sadržaj preostale vlage <sup>(a)</sup> (%)   | 53,9        |    |
|   | Polovina            | -     |   |             |    |
|   | Četvrtina           | -     |   |             |    |
| Brzina centrifugiranja <sup>(a)</sup> (rpm)   | Nominalni kapacitet | 1 400 | Klasa efikasnosti prilikom sušenja <sup>(a)</sup>   | B           |    |
|   | Polovina            | -     |   |             |    |
|   | Četvrtina           | -     |   |             |    |
| Trajanje programa <sup>(a)</sup> (č:min)  | Nominalni kapacitet | 2:48  | Tip   | Samostojeći |    |
|   | Polovina            | -     |   |             |    |
|   | Četvrtina           | -     |   |             |    |
| Emisija buke u vazduhu u toku faze centrifugiranja <sup>(a)</sup> (dB(A) re 1 pW)   | 76                  |       | Klasa emisije buke u vazduhu <sup>(a)</sup> (faza centrifugiranja)  | B           |    |
| Režim isključeno (W) (ukoliko je primenjivo)  | 0,50                |       | Režim pripravnosti (W) (ukoliko je primenjivo)  | 1,00        |    |
| Odloženi početak (W) (ukoliko je primenjivo)  | N/P                 |       | Mrežna pripravnost (W) (ukoliko je primenjivo)  | N/P         |    |
| <b>Minimalno trajanje garancije koju daje dobavljač:</b> 24 meseca  |                     |       |   |             |    |
| <b>Ovaj proizvod je dizajniran tako da u toku ciklusa pranja otpušta jone srebra</b>  |                     |       | <b>NE</b>   |             |    |
| <b>Dodatne informacije:</b>   |                     |       |   |             |    |
| Link ka veb-sajtu dobavljača gde se mogu pronaći informacije iz tačke 9 Aneksa II Uredbe Komisije (EU) 2019/2023: <a href="https://tesla.info">tesla.info</a>                                   |                     |       |   |             |    |

<sup>(a)</sup> za program eko 40-60.

TESLA

[tesla.info](https://tesla.info)

