

# HEINNER

Автоматична перална машина

Модел: HWM-V7414D+++



- Автоматична перална машина
- Капацитет на изпиране: 7 кг
- Капацитет на изцеждане: 1400 об/мин
- Енергиен клас: D

Благодарим Ви, че избрахте този продукт!

## I. ВЪВЕДЕНИЕ

*Преди да използвате този уред прочетете внимателно този наръчник с инструкции и пазете го за бъдещи справки.*

*Този наръчник е проектиран, за да Ви предостави всички необходими инструкции относно инсталирането, използването и поддържането на уреда.*

*Преди инсталиране и използване на уреда, с цел правилна и безопасна употреба на уреда, моля прочетете внимателно този наръчник с инструкции.*

## II. СЪДЪРЖАНИЕ НА ВАШИЯ КОМПЛЕКТ



- Автоматична перална машина
- Наръчник за потребителя
- Гаранционна карта

### III. МЕРКИ ЗА БЕЗОПАСНОСТ

1. Прочетете ръководството за потребителя.
2. Машината е създадена за използване у дома. Използването за търговски цели води до отмяна на гаранцията.
3. Проверете опаковката на машината преди монтажа, както и външните повърхности след разопаковане. Не работете с повредени машини или с машини с нарушена опаковка.
4. Машината трябва да се монтира само от упълномощен сервиз. Вмешателствата в машината от лица, които не са служители на упълномощен сервиз, води до отмяна на гаранцията.
5. Уредът не е предназначен за използване от лица (включително деца) с намалени физически, сензорни или умствени възможности, или лица с липса на опит и познания, освен ако не бъдат наблюдавани или инструктирани относно употребата на уреда от отговорно за тяхната безопасност лице. Децата трябва да се наблюдават и да не им се позволява да си играят с уреда.
6. Използвайте машината само за пране, което е подходящо за машинно пране.
7. Преди да започнете работа с машината отстранете 4 транспортни винта и гумените разделители от задната ѝ страна. Ако винтовете не бъдат отстранени, причиняват силен шум и вибрации, и неправилно функциониране на продукта (което не се покрива от гаранцията).
8. Машината не е защитена с гаранция за неизправности, причинени от всякакъв вид външни фактори (пестициди, пожар и др.).
9. Не изхвърляйте настоящото ръководство за потребителя; запазете го за бъдещи справки. Вие или някой друг може да се нуждаете от него в бъдеще.
10. Забележка: Спецификациите на машината могат да се различават в зависимост от закупения продукт.
11. Необходимата температура на околната среда за идеална работа на машината е 15-25°.
12. Замръзналите маркучи могат да се скъсат и да експлодират. В регионите, в които температурата пада под нулата, околната температура може да застраши безопасната работа на електронната платка.
13. Уверете се, че дрехите, които поставяте в машината, не съдържат чужди тела (пирони, игли, монети, запалки, кламери и др.) в джобовете. Подобни предмети могат да повредят машината.
14. **Препоръчва се изперете за първи път при програма за памук 90° и без пране като поставите ½ доза препарат във 2 отделение на чекмеджето за препарати.**

15. Тъй като препаратът и омекотителят, които са изложени на влиянието на въздуха за по-продължителен период, могат да формират твърди остатъци, поставяйте препарата или омекотителя в чекмеджето за препарат в началото на всяко пране.
16. Препоръчва се да изключвате машината и да спирате крана за вода, ако не предвиждате да я използвате за попродължителен период от време. Освен това, ако оставите вратата на машината отворена, ще предотвратите образуването на лоши миризми, дължащи се на влага.
17. Възможно е в машината да остане малко вода след края на изпитанията и тестовете, които се провеждат според процедурите за качествен контрол. Това не води до повреди на машината.
18. Помнете, че опаковъчните материали на машината е възможно да бъдат опасни за децата.
19. Запазете опаковъчните материали на място, където децата не могат да ги достигнат или ги изхвърлите.
20. Използвайте програми за предпране само с много мръсно пране.
21. Никога не отваряйте чекмеджето за препарат по време на работа на уреда.
22. В случай на неизправност първо изключете уреда и след това спрете водата. Не правете опити за ремонт. Винаги се обръщайте към упълномощен сервиз за съвет.
23. Количеството пране, което поставяте в машината не трябва да надхвърля посочения максимум.
24. Никога не отваряйте насилствено вратата на работещата машина.
25. Прането на замърсени с брашно дрехи води до повреди в машината. Не перете замърсени с брашно дрехи в машината.

**Необходимо е да прочетете следните предупреждения. Можете да защитите себе си и любимите си хора от фатални наранявания**



## РИСК ОТ СМЪРТ ПОРАДИ ТОКОВ УДАР!

1. Не използвайте разклонители или удължители.
2. Не включвайте машината в повредени контакти.
3. При изключване никога не дърпайте кабела - винаги хващайте щепсела.
4. Не включвайте и не изключвайте уреда от контакта с влажни ръце, за да избегнете токов удар.
5. Никога не докосвайте машината с влажни ръце или крака.
6. Обадете се в най-близкия упълномощен сервиз за смяна, ако захранващия кабел не функционира правилно.

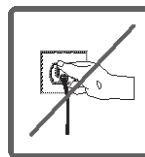
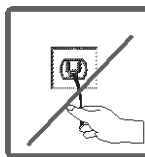
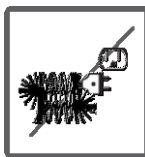
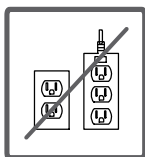

## Риск от наводнение!

1. Проверете дали водата изтича бързо или не преди да поставите маркуча за източване в мивката.
2. Вземете необходимите мерки, за да предотвратите изплъзване на маркуча.
3. Силата на откат на маркуч, който не е поставен правилно, може да го измести. Отстранете стопера от мивката, за да не блокира отвора ѝ.

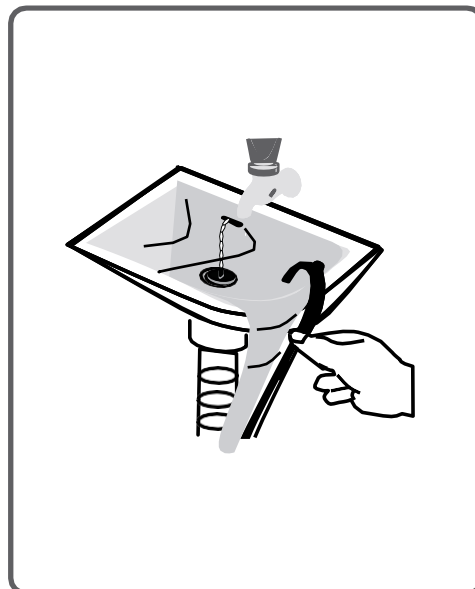
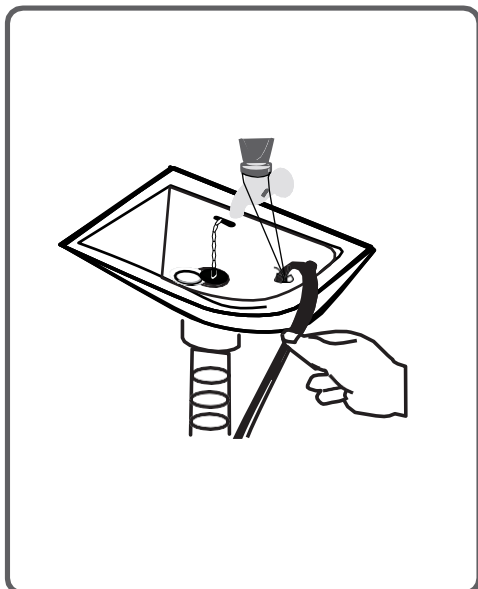

### **Опасност от пожар!**

1. Не съхранявайте възпламеними течности в близост до машината.
2. Съдържащите сяра отстранители на бои могат да причинят корозия. Поради тази причина никога не използвайте материали за отстраняване на боя върху машината.
3. Никога не използвайте продукти, които съдържат разтворители (например газ за миене) в машината.
4. Отстранете всички предмети от джобовете на дерхите (игли, кламери, запалки и др.) при поставяне на дерхите в машината.

**Възможен е риск от експлозия или пожар.**

### **Опасност от падане и нараняване!**

1. Не се качвайте върху машината! Горният ѝ пло може да се счупи и да се нараните.
2. Подредете маркуча, кабела и опаковката на машината по време на монтажа. В противен случай може да се спънете и да паднете.
3. Не обръщайте машината обратно или настрани.
4. Не повдигайте машината като я държите з нейните части (чекмедже за препарат, врата). Те могат да се счупят и да доведат до нараняване.
5. Съществува риск от препъване и нараняване ако материали, като маркуч и кабел не са правилно съхранени след монтажа на машината.

**Машината трябва да се носи от 2 души или повече.**

### **Безопасност за децата!**

1. Не оставяйте децата без наблюдение в близост до машината. Децата могат да се затворят в машината и да възникне риск от задушаване.
2. Стъклото и повърхността на вратата могат да се нагреят значително по време на работа на машината. Поради тази причина докосването на машината може да изгори нежната детска кожа.
3. Пазете опаковъчните материали далеч от деца.
4. Възможно е отравяне при консумиране на препарати за пране или поддръжка. Възможни са още дразнения в очите или кожата при контакт с препарата. Съхранявайте почистващите материали далеч от обсега на децата.

### **Отстраняване на опаковъчните материали**

Опаковъчните материали защитават машината от повреди, които могат да възникнат по време на транспортиране. Опаковъчните материали са щадящи околната среда и могат да се рециклират.

Рециклирането на материалите осигурява спестявания от суровини и намалява създаването на отпадъци.

#### IV. ПРЕГЛЕД НА УРЕДА

Електронен дисплей

Манипулатор за програми

Горна тава

Чекмедже за препарат

Контейнер

Капак на филтъра на помпата

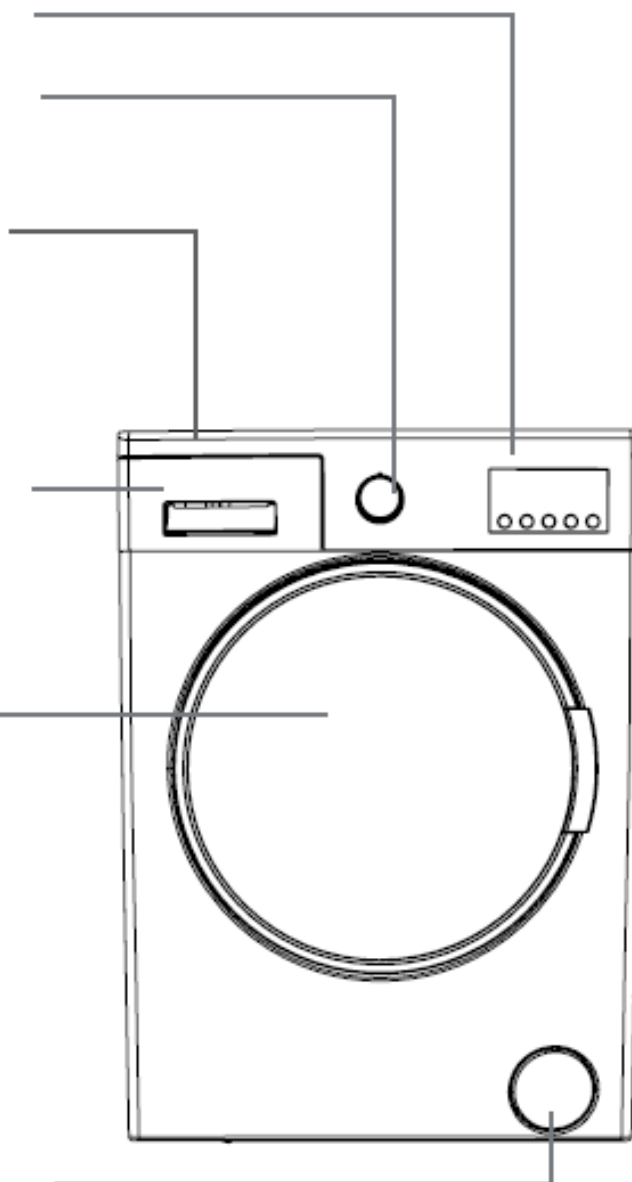

Транспортен обезопасител

Винт

Клапан на входа за вода

Изпускателен маркуч

Захранващ кабел

Винт за транспортна безо-  
пасност

Винт за транспортна безо-  
пасност

Винт за транспортна безо-  
пасност

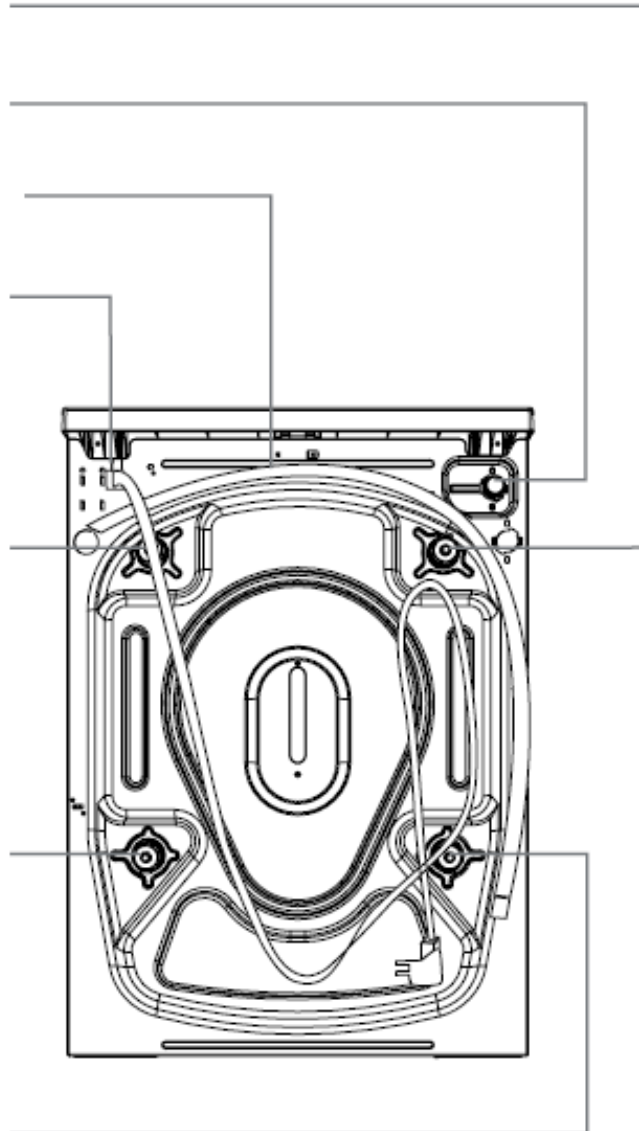



## V. МОНТИРАНЕ НА МАШИНАТА

### ОТСТРАНЯВАНЕ НА БЕЗОПАСИТЕЛНИ ВИНТОВЕ

1. Преди да започнете работа с машината е необходимо да отстраните 4 транспортни винта и гумените разделители от задната ѝ страна. Ако винтовете не бъдат отстранени, причиняват силен шум и вибрации, неправилно функциониране на продукта (което не се покрива от гаранцията).
2. Поради тази причина транспортните винтове трябва да се разхлабят чрез завъртане в обратна на часовниковата стрелка посока при използване на подходящ гаечен ключ.

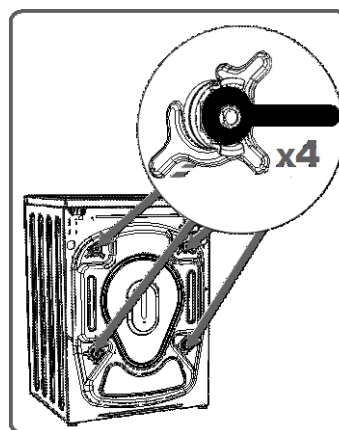
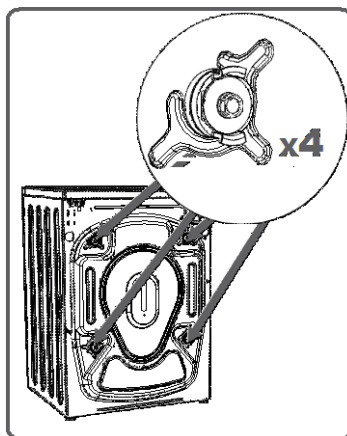

3. Транспортните винтове се отстраняват чрез издърпване.
4. Поставете доставените в чантата с аксесоари пластмасови капачки за транспортни винтове на местата на отстранените транспортни винтове.
5. Транспортните безопасителни винтове трябва да се съхраняват и да се използват в случай на транспортиране.

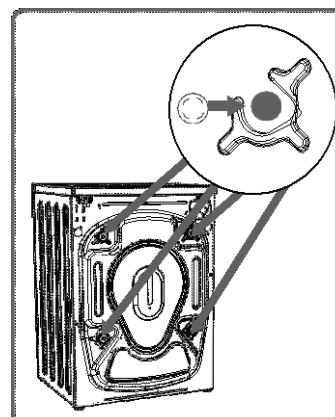
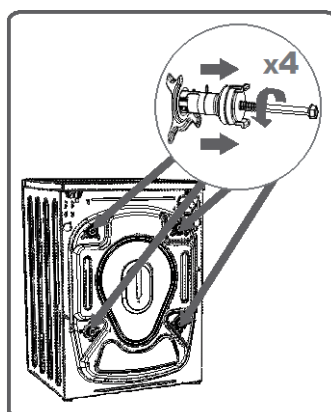

**БЕЛЕЖКА:** Преди първото използване на машината се уверете, че транспортните винтове са отстранени.

Повредите в машини с неотстранени транспортни винтове са извън обхвата на гаранцията.

### Настройка на регулируемите опори

Не поставяйте машината върху килим или други меки подови настилки, които предотвратяват вентилиране на основата ѝ.

За да осигурите тиха работа без вибрации на машината, е необходимо да я поставите върху неплъзгащ се твърд под. Можете да нивелирате машината с помощта на опорите. Разхлабете пластмасовата регулационна гайка.

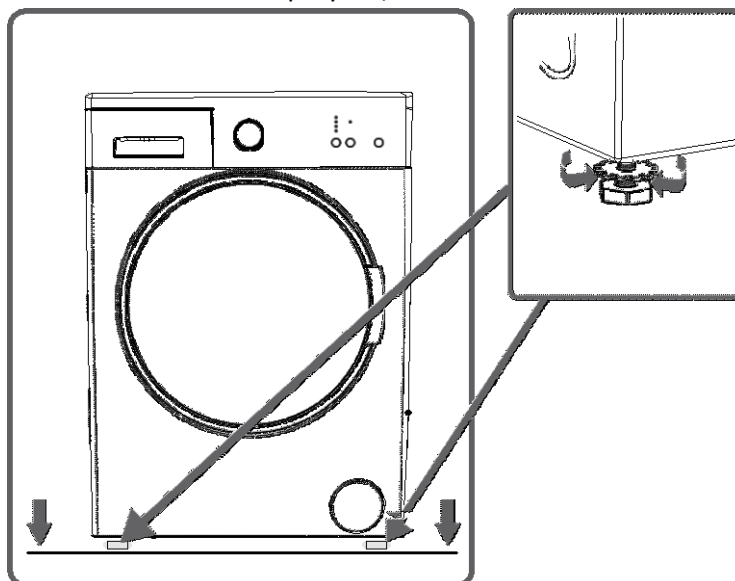

Можете да регулирате опорите нагоре и надолу, като ги завъртите. След като нивелирате уреда, притиснете отново нагоре пластмасовата гайка за регулиране.

Никога не поставяйте картон, дървена подложка или други подобни материали под машината, ако искате да я нивелирате правилно на земя.

При почистване на пода, върху който сте поставили машината, внимавайте да не нарушите нивелирането на опорите.

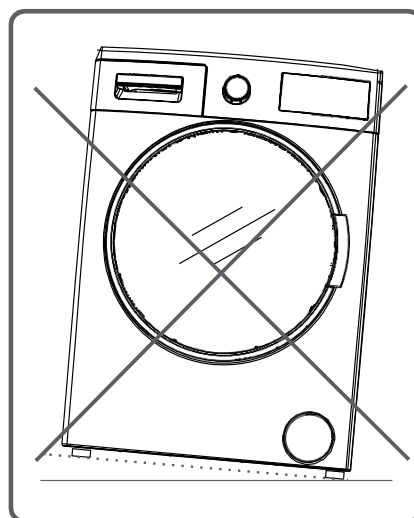
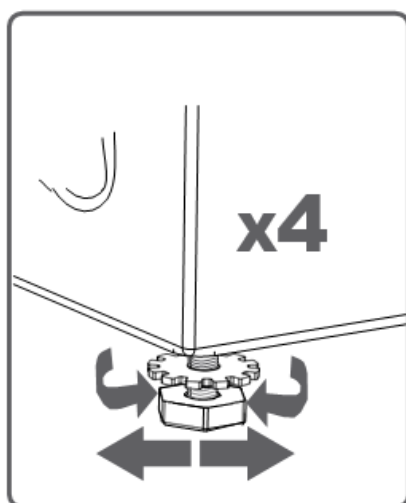

### ЕЛЕКТРИЧЕСКО СВЪРЗВАНЕ

- Пералната машина работи с 220-240V и 50Hz.
- Кабелът на захранването на пералната машина е оборудван със специален заземителен щепсел. Щепселът винаги трябва да се поставя в заземен контакт 10 ампера.
- Стойността на тока на предпазителя трябва да бъде 10 ампера. Стойността на тока на свързаната към щепсела захранваща линия също трябва да бъде 10 ампера.
- Ако не разполагате с такъв контакт и съответен предпазител, повикайте квалифициран техник.
- Не поемаме отговорност за щети, които възникват поради работа без заземяване.

**ЗАБЕЛЕЖКА: Работата с машината при ниско напрежение води до намаляване на експлоатационния ѝ живот и ограничаване на ефективността.**

### СВЪРЗВАНЕ НА ВХОДНИЯ МАРКУЧ ЗА ВОДА

- Машината може да има един вход (за студена вода) или два входни маркуча (топла/студена вода) в зависимост от спецификациите. Маркучът с бяла капачка трябва да се свърже към вход за студена вода, а маркучът с червена капачка – към входа за топла вода (приложимо е за машини с два входа за вода).
- За да елиминирате течовете в точките на контакт, се осигуряват 1 или 2 гайки в опаковката на маркуча (приложимо за машини с два входа за вода). Монтирайте гайките към края на входните маркучи за вода откъм страната на крана.
- Монтирайте новия входен маркуч за вода към кран с резба  $\frac{3}{4}$  ".
- Свържете края на бялото коляно на входния маркуч за вода към белия филтриран входен клапан за вода от задната страна на машината. Червеното коляно се свързва към червения филтриран вход (приложимо само за машини с два входа за вода). Затегнете пластмасовите части на съединението на ръка. Ако не можете да определите условията, оставете връзките да бъдат направени от квалифициран водопроводчик.
- Воден поток с налягане 0,1-1 Мра позволява на машината да работи по-ефективно.) (Налягане от 0,1 Мра означава, че през крана протичат повече от 8 литра вода в минута.)
- Уверете се, че в контактните точки няма течове след пълно затваряне на крана, когато направите връзките.
- Уверете се, че новият входен маркуч за вода не е огънат, счупен или с неподходящ размер.
- Ако машината има два входа за вода, температурата на входа за гореща вода не трябва да надхвърля 70°C.

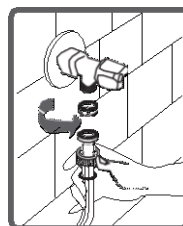
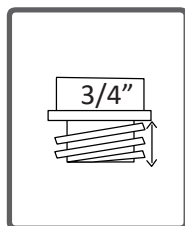
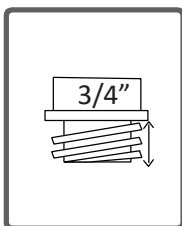
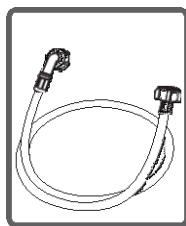

**Забележка: Използвайте само доставените с машината нови входни маркучи за вода при свързване към водопровода. Никога не използвайте стари, използвани или повредени входни маркучи за вода.**

### СВЪРЗВАНЕ КЪМ КАНАЛИЗАЦИЯТА

- Краят на маркуча за източване на водата може да се монтира към специален апарат, директно свързан към отвора на канализацията или изходното съединение на коляното на мивката.
- Никога не правете опити да удължавате маркуча за източване на вода чрез наставяне.
- Не поставяйте маркуча за източване на машината в съдове, кофи или мивки.
- Уверете се, че маркучът за източване на водата не е огънат, усукан, скъсан или удължен. Обърнете внимание: Маркучът за източване на вода трябва да се монтира на височина от максимум 100 cm от земята.

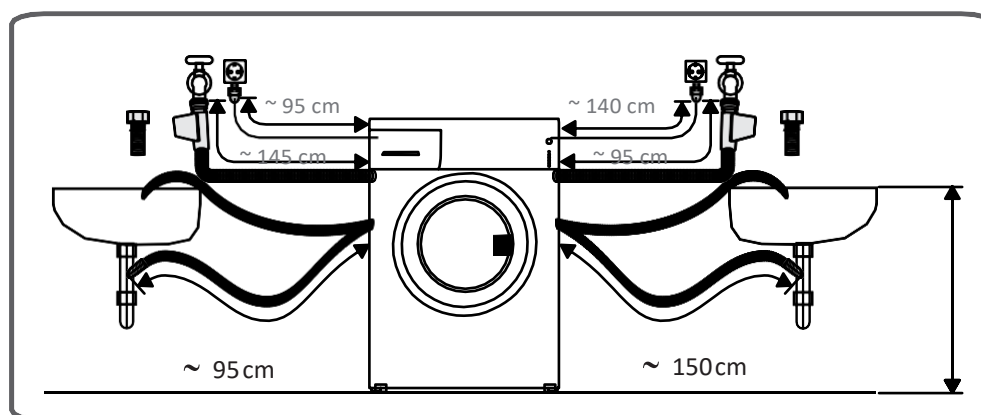
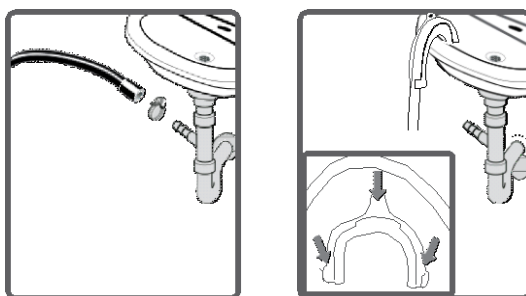

## VI. ОБЩ ПРЕГЛЕД НА КОНТРОЛНИЯ ПАНЕЛ

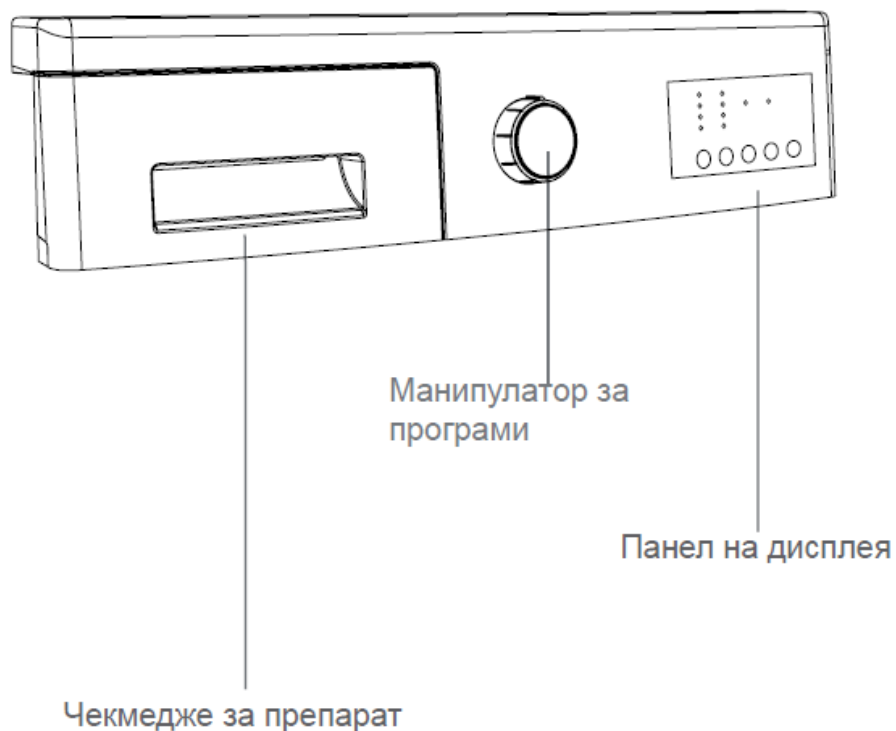

Можете да използвате пластината за определяне на нивото на течността, когато искате да перете с течен препарат. Можете да използвате течни препарати при всички програми, без предпране. Поставете апарата за течен препарат във второто отделение (предлага се в машината) на чекмеджето за препарат (\*) и задайте количеството на препарата. (Използвайте препоръчаното от производителя на препарата количество).

Не надхвърляйте МАКСИМАЛНОТО ниво. Използвайте апарата само за течни препарати. Не използвайте при прахове за пране. Извадете апарата.)

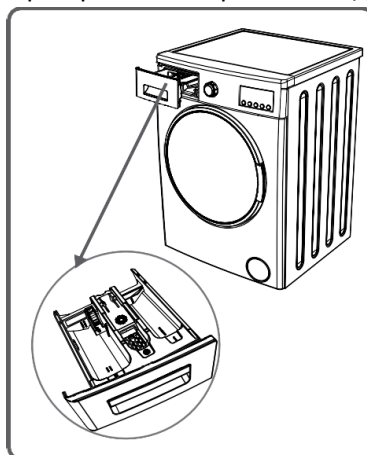

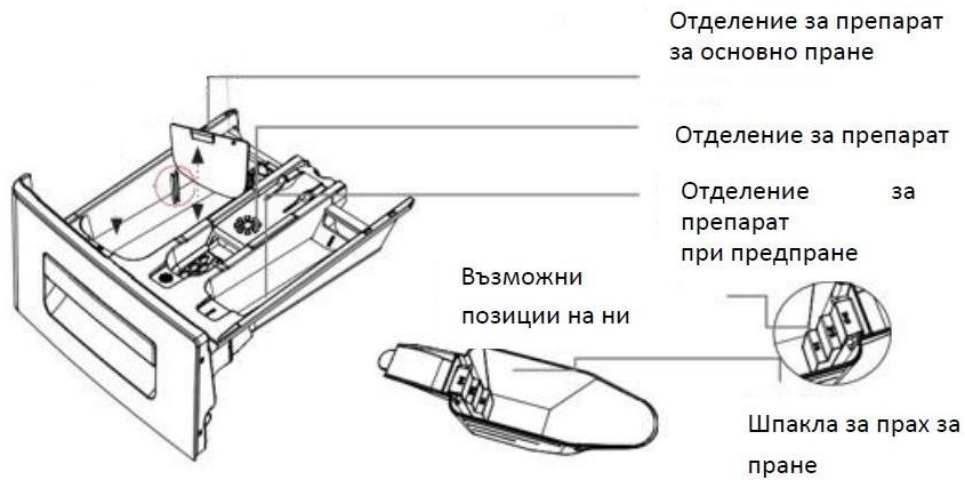

#### Отделение за препарат:

В това отделение могат да се използват само материали като препарат за пране (течен или прахообразен), препарат срещу образуване на котлен камък и други подобни.

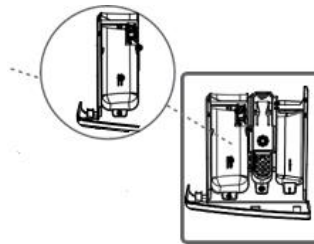

#### Отделение за омекотител, кола, препарати:

Можете да използвате омекотител за пране (препоръчват се посочените от производителя на препаратата количества). Понякога омекотителите за тъкани, които използвате по време на прането, могат да останат в отделението. Причина за това е, че омекотителите имат голям вискозитет. За да се предотвратят подобни ситуации, се препоръчва използване на по-вискозни препарати или омекотителят първо трябва да се разрежи и след това да се използва.

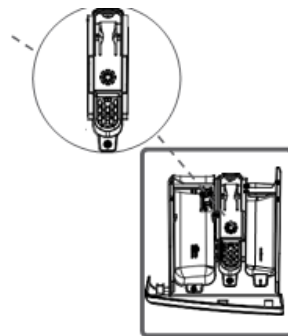

**Отделение за предпране:**

Това отделение трябва да се използва само при избор на функция за предпране. Предпрането се препоръчва при силно замърсено пране.

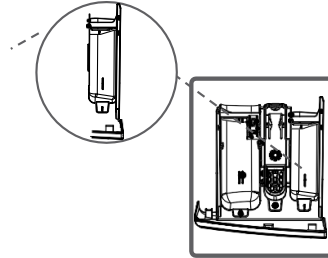

## VII. МАНИПУЛАТОР ЗА ПРОГРАМИРАНЕ

С манипулатора за програмиране можете да изберете програма за изпиране на прането.



Изборът на програма се осъществява чрез завъртане на манипулатора в двете посоки. Уверете се, че манипулаторът за програмиране е точно на програмата, която искате да изберете.





## VIII. ЕЛЕКТРОНЕН ДИСПЛЕЙ



Светлинните индикатори на машината показват след колко време ще се стартира, избраните допълнителни функции и етапът, на който се намира програмата. (  предпране /етап на същинското пране,  етап на изплакване,  етап на центрофугиране).

Нещо повече. Електронният дисплей предупреждава с помощта на комбинацията от светлинни индикатори кога в машината има неизправност, както и за завършването на програмата за пране като показва израза „Finished“ (Край) веднага след избраната програма за пране завърши.

## IX. ПОДГОТОВКА ЗА ПРАНЕ















### РАЗДЕЛЯНЕ НА ПРАНЕТО

- Върху дрехите има етикети, които посочват начина на пране. Перете и сушете дрехите в зависимост от указанията на етикета.
- Разделяйте прането според типа (памук, синтетика, деликатни тъкани, вълна и др.), температурата на пране (студена вода, 30°, 40°, 60°, 90°) и степента на замърсяване (леко замърсени, замърсени, силно замърсени дрехи).
- Никога не перете заедно бели и цветни дрехи.
- Перете цветните дрехи отделно при първото пране, тъй като могат да пускат.
- Уверете се, че в прането няма метални предмети. Проверявайте дождовете и извадете опасните предмети.



**ПРЕДУПРЕЖДЕНИЕ:** Неизправностите, които възниква вследствие на проникване на чужди тела в машината не се покриват от гаранцията.

- Отворете циповете и разкопчайте дрехите.
- Отстранете металните или пластмасови куки на завесите и ги поставете в машината без тах или ги поставете в платнена чанта.
- Обърнете дрехи като гащи, трикотаж, тениски и потници.
- Перете чорапи, кърпи и малки дрехи в мрежа за пране.

 Възможно избелване	 Не избелване	 Нормално пране
 Температура на гладене макс. 150°C	 Температура на гладене макс. 200°C	 Не може да се глади
 Почиства се химично	 Не се почиства химично	 Съхнете в хоризонтално положение
 Естествено съхнете на простор	 Прострете, за да изсъхне	 Не сушете чрез изстискване
 Химическо чистене с газово масло, чисто разрешава се спирт и R113	 Перхлоретилен R11, R13, Петрол	 Перхлоретилен R11, R113, газово масло

**ПОСТАВЯНЕ НА ДРЕХИТЕ В МАШИНАТА**

- Отворете вратата на машината.
- Ръзгънете прането в машината.

**Забележка:** Максималният капацитет на машината може да бъде различен в зависимост от типа на прането, степента на замърсяване и избраната програма. Не надхвърляйте максималния капацитет за сухо пране, който можете да видите в таблицата с програми.

Можете да вземете за пример следната таблица с тегла.

ТИП НА ПРАНЕТО	ТЕГЛО (gr)
Хавлии	200
Ленени тъкани	500
Хавлии за баня	1200
Покривки за легла	700
Калъфки за възглавници	200
Бельо	100
Покривки за маса	250

- Поставайте всяка дреха поотделно.
- Уверете се, че прането не залепва между капака и уплътнението под него, когато затворите вратата на машината.
- Притиснете вратата на машината. Ще чуете щракване от заключването ѝ.
- Затворете вратата на машината правилно. В противен случай тя няма да стартира.

### ДОБАВЯНЕ НА ПРЕПАРАТ В МАШИНАТА

Количеството на препаратите, които трябва да добавите в машината, зависи от следните критерии:

- Използването на препарат се основава на степента на замърсяване на прането. Не включвайте предпарне, освен при силно замърсено пране. Поставете малко количество препарат във второто отделение на чекмеджето за препарат.
- При силно замърсено пране избирайте програма с предпарне и поставяйте  $\frac{1}{4}$  от препаратите в първото отделение на чекмеджето за препарат и  $\frac{3}{4}$  във второто.
- Използвайте препарати за автоматични перални машини. Количеството на използвания препарат е отпечатано върху опаковката на препаратите.
- Колкото по-твърда е водата, толкова повече препарат трябва да използвате.
- Количеството на използвания препарат се увеличава с увеличаването на количеството на прането.
- Поставете омекотител в отделението за омекотител на чекмеджето за препарати. Не надхвърляйте МАКСИМАЛНОТО ниво. В противен случай омекотителят ще изтече с водата за изплакване.
- Препоръчва се да разреждате омекотителите с голяма плътност до степен, позволяваща да бъдат поставени в чекмеджето. Това е необходимо, тъй като омекотителите с голяма плътност задръстват водния поток и не позволяват протичане на ометокителя.
- Можете да използвате течни препарати при всички програми, без предпарне. За тази цел поставете пластината за ниво на течния препарат от плика с аксесоари или доставения апарат за течни препарати във второто отделение на чекмеджето за препарат и задайте количеството на течния препарат според нивата на пластината. Помнете, че трябва да извадите пластината за течен препарат.

**РАБОТА С МАШИНАТА**

1. Включете машината.
2. Отворете крана за вода.
3. Отворете вратата на машината.
4. Ръзгънете прането в машината.
5. Притискайте вратата на машината докато чуete звук от заключване.

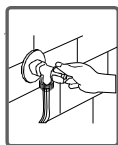
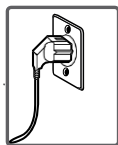
**Избор на програма**

Изберете подходяща програма за прането от таблицата с програми.

**ДОПЪЛНИТЕЛНИ ФУНКЦИИ**

1. Преди да стартирате програмата можете да изберете допълнителна функция.
2. Натиснете бутона на допълнителната функция, която искате да изберете.
3. Ако на дисплея свети непрекъснато символът на допълнителната функция означава, че избраната функция ще се активира.
4. Ако на дисплея примигва символа на допълнителната функция, тя няма да се активира.

**Причини за неактивиране:**

1. Допълнителната функция не е приложима в програмата, която искате да използвате.
2. Машината вече е преминала през етапа, по време на който може да се активира допълнителната функция.
3. Функцията не е съвместима с вече избрана допълнителна функция.

**СИСТЕМА ЗА РАЗПОЗНАВАНЕ НА ПОЛОВИН НАТОВАРВАНЕ**

Машината предлага система за разпознаване на половин натоварване. В случай, че поставите приблизително половината или по-малко количество от максималния капацитет на машината, тя работи така, че да спестява време за пране, вода и енергия. При активиране на функцията за половин натоварване машината може да завърши програмата за по-кратко време.

### 1. Таймер за отложен старт

Чрез използването на тази функция можете да стартирате машината със закъснение от "3h, 6h, 9h, 12h".



#### За да използвате допълнителната функция за отложен старт:

- Натиснете еднократно бутона за отложен старт.
- Показва се светлинен индикатор "3 h".
- Натискайте бутона за отложен старт до поява на времето, при което искате да стартира програмата за пране.
- За да активирате отложения старт, който сте избрали за програмата, можете да натиснете произволен бутон на допълнителна функция, освен бутона "Старт/готовност".

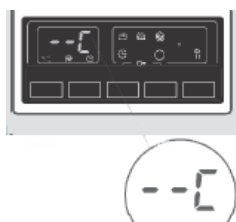

Ако пропуснете отложения старт, който желаете, можете да се върнете на желаното време като продължите да натискате бутона за отложен старт. Ако искате да прекъснете отложения старт, е необходимо да натиснете още веднъж бутона. Символът спира да примигва на електронния дисплей. За да изпълните функцията за отложен старт, машината трябва да бъде стартирана чрез натискане на бутона за стартиране/пауза.

### 2. Без центрофуга

Ако не искате да включвате центрофугирана на прането, можете да използвате тази Допълнителна функция.

Чрез натискане на бутона за работа без центрофуга  при включен светлинен индикатор на символа.



### 3. Анти-алергично пране

В програмите, при които се активира тази допълнителна функция, машината извършва допълнително изплакване на прането преди последното изплакване. Можете да активирате програмата като на тиснете бутона на допълнителната функция за противоалергично пране, когато светлиният индикатор на символа  светне.



### 4. Лесно гладене

Можете да активирате функция за помалко намачкване на прането, тъй като последното се извършва чрез прилагане на допълнителна функция. Можете да активирате програмата чрез натискане на бутона на допълнителната функция за лесно гладене при включване на светлинния индикатор на символа .

### 5. Бутон за стартиране/пауза

С натискането на бутона за стартиране/пауза могат да стартирате избраната програма или да спрете работеща програма. Ако превключите машината в режим на готовност, светлинният индикатор на бутона за стартиране/готовност ще примигва на електронния дисплей.



### БЛОКИРОВКА ЗА ДЕЦА

За да избегнете влияние върху протичането на програмата от натискане на бутони или изключване на програмата при пране, можете да се възползвате от функцията за блокиране за деца. **Блокирането за деца се активира при едновременно натискане на бутони 1 и 2 на допълнителните функции за повече от 3 секунди. При активиране можете да видите светлинните индикатори на допълнителните функции на дисплея.**

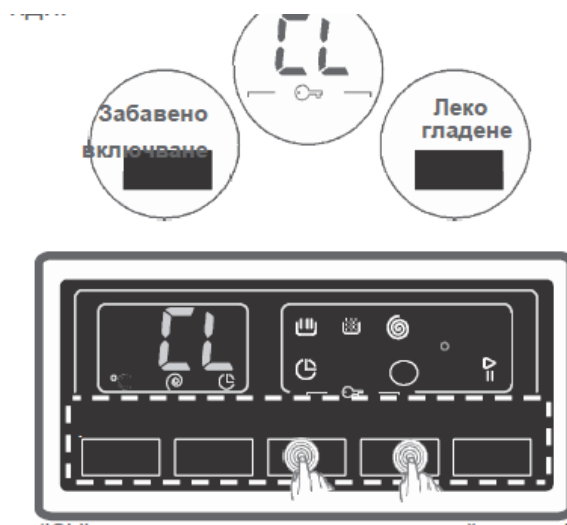

При натискане на бутон при активна блокировка за деца започва примигване на светлинните индикатори на допълнителните функции.

Ако по време на активна блокировка за деца работи програма, манипулаторът за програмиране се превключва на позиция CANCEL и се избира друга програма. Избраната преди това програма продължава от мястото на прекъсване.

За да деактивирате блокировката, е достатъчно да натиснете същите бутони за повече от 3 секунди. При деактивиране на блокировката за деца на дисплея примигват светлинните индикатори на допълнителните функции.

**ОТКАЗ НА ПРОГРАМА**

Ако искате да прекратите работеща програма:

- Превключете манипулатора за програми на позиция "CANCEL".
- Машината спира прането и програмата се прекратява.
- За да източите водата в машината, превключете манипулатора за програми на произволна програма.
- Машината ще извърши необходимите действия по източването и ще прекрати програмата.
- Можете да стартирате друга програма.

**ЗАВЪРШВАНЕ НА ПРОГРАМА**

Машината спира автоматично веднага след завършване на избраната програма.

На дисплея започва примигване на светлинен индикатор за край.

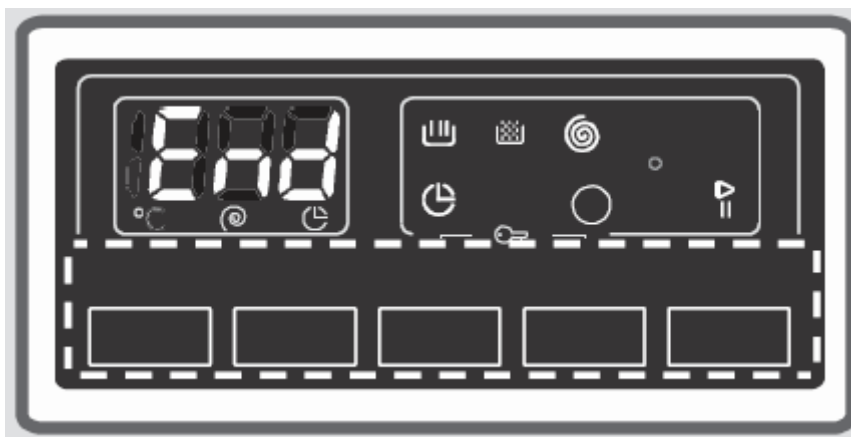

- Можете да отворите вратата на машината и да извадите прането.
- Оставете вратата на машината отворена, за да могат вътрешните части да изсъхнат след като отстраните прането.
- Превключете манипулатора за програми на позиция CANCEL.
- Изключете машината.
- Спрете водата.

## X. ТАБЛИЦА НА ПРОГРАМИТЕ

<b>КОТОН 90°C</b>	
Температура на изпиране (°C)	90°
Максимално количество сухо пране (kg)	7,0
Отделение за препарат	2
Продължителност на програмата (мин.)	180
Тип на прането / Описания	Силно замърсено памучно и ленено пране. (Бельо, ленени тъкани, покривки за маса, хавлии (максимум 3,5 kg), чаршафи и др.
<b>PRE-WASH COTTON</b>	
Температура на изпиране (°C)	60°
Максимално количество сухо пране (kg)	7,0
Отделение за препарат	1&2
Продължителност на програмата (мин.)	171
Тип на прането / Описания	Замърсено памучно или ленено пране. (Бельо, ленени тъкани, покривки за маса, хавлии (максимум 3,5 kg), чаршафи и др.
<b>КОТОН 60°C</b>	
Температура на изпиране (°C)	60°
Максимално количество сухо пране (kg)	7,0
Отделение за препарат	2
Продължителност на програмата (мин.)	230
Тип на прането / Описания	Замърсено памучно или ленено пране. (Бельо, ленени тъкани, покривки за маса, хавлии (максимум 3,5 kg), чаршафи и др.)
<b>КОТОН 20°</b>	
Температура на изпиране (°C)	20°
Максимално количество сухо пране (kg)	3,5
Отделение за препарат	2
Продължителност на програмата (мин.)	96
Тип на прането / Описания	По-малко замърсени памучни и ленени тъкани. (Бельо, чаршафи, покривки за маса, хавлии (макс. 2 kg), одеала и др.
<b>ЕСО 40-60</b>	
Температура на изпиране (°C)	40°
Максимално количество сухо пране (kg)	3,5
Отделение за препарат	2
Продължителност на програмата (мин.)	205
Тип на прането / Описания	Замърсено памучно или ленено пране. (Бельо, ленени тъкани, покривки за маса, хавлии (максимум 2,0 kg), чаршафи и др.)

<b>WOOL</b>	
Температура на изпиране (°C)	30°
Максимално количество сухо пране (kg)	2,5
Отделение за препарат	2
Продължителност на програмата (мин.)	43
Тип на прането / Описания	Вълнени тъкани с етикет за машинно пране.
<b>RINSE</b>	
Температура на изпиране (°C)	-
Максимално количество сухо пране (kg)	7,0
Отделение за препарат	-
Продължителност на програмата (мин.)	42
Тип на прането / Описания	Ако искате допълнително изплакване на прането при завършването му, можете да използвате тази програма за всякакъв тип тъкани.
<b>ALLERGY SAFE</b>	
Температура на изпиране (°C)	60°
Максимално количество сухо пране (kg)	3,5
Отделение за препарат	2
Продължителност на програмата (мин.)	197
Тип на прането / Описания	Дрехи За деца
<b>SPIN</b>	
Температура на изпиране (°C)	-
Максимално количество сухо пране (kg)	7,0
Отделение за препарат	-
Продължителност на програмата (мин.)	17
Тип на прането / Описания	Ака желаете допълнително центрофугирана на прането при завършване на програмата, можете да използвате тази програма с различен тип пране.
<b>HAND WASH/DELICATE</b>	
Температура на изпиране (°C)	30°
Максимално количество сухо пране (kg)	2,5
Отделение за препарат	2
Продължителност на програмата (мин.)	90
Тип на прането / Описания	Деликатно пране или пране, при което се препоръчва ръчно изпиране.

<b>EASY CARE/SPORTS WEAR</b>	
Температура на изпиране (°C)	40°
Максимално количество сухо пране (kg)	3,5
Отделение за препарат	2
Продължителност на програмата (мин.)	110
Тип на прането / Описания	Спортно облеклоСилно замърсени или смесени синтетични тъкани. (Найлонови чорапи, ризи, блузи, синтетика, включително панталони, и др.)
<b>MIX</b>	
Температура на изпиране (°C)	30°
Максимално количество сухо пране (kg)	3,5
Отделение за препарат	2
Продължителност на програмата (мин.)	80
Тип на прането / Описания	Замърсени памучни, синтетични, цветни и ленени материи, които се перат заедно.
<b>BLOUSES / SHIRTS</b>	
Температура на изпиране (°C)	60°
Максимално количество сухо пране (kg)	4,0
Отделение за препарат	2
Продължителност на програмата (мин.)	114
Тип на прането / Описания	Замърсени памучни, синтетични и смесени ризи и блузи, които се перат заедно.
<b>FAST 60 min (*)</b>	
Температура на изпиране (°C)	60°
Максимално количество сухо пране (kg)	3,0
Отделение за препарат	2
Продължителност на програмата (мин.)	60
Тип на прането / Описания	Позволява да перете замърсени памучни, цветни или ленени материи при 60°C в рамките на 60 минути.
<b>RAPID 15 min (**)</b>	
Температура на изпиране (°C)	30°
Максимално количество сухо пране (kg)	2,0
Отделение за препарат	2
Продължителност на програмата (мин.)	15
Тип на прането / Описания	Можете да перете леко замърсени, памучни, цветни и ленени материи в рамките на 15 минути.



**ЗАБЕЛЕЖКА:** ПРОДЪЛЖИТЕЛНОСТТА НА ПРОГРАМАТА МОЖЕ ДА СЕ ПРОМЕНИ В ЗАВИСИМОСТ ОТ КОЛИЧЕСТВОТО НА ПРАНЕТО, ЧЕШМЯНАТА ВОДАТА, ОКОЛНАТА ТЕМПЕРАТУРА И ИЗБРАНИТЕ ДОПЪЛНИТЕЛНИ ФУНКЦИИ.

(\*) Ако Вашата машина има допълнителна функция за бързо изпиране и Вие поставите 2 kg или по-малко пране в машината, тя автоматично ще извърши изпирането за 30 минути.

(\*\*) Поради краткото време на пране на тази програма препоръчваме да се използва по-малко препарат. Програмата може да трае по-дълго от 15 минути, ако машината открие неравномерно разпределено пране. Можете да отворите вратата на машината 2 минути след завършване на прането. (2-минутният период не е включен във времетраенето на програмата.)

Съгласно регламент 1015/2010 и 1061/2010 програма 3 с температурни настройки е „Стандартна програма за памук при 60°C“ и „Стандартна програма за памук при 40°C“.

Програмата Еко 40-60 може да почисти нормално замърсено памучно пране, за което е обявено, че може да се пере при 40°C или при 60°C, заедно в един и същи цикъл, и че тази програма е използвана за оценка на съвместимостта със законодателството на ЕС относно екодизайна.

- Най-ефективните програми по отношение на консумацията на електроенергия са в общи линии тези, които работят при по-ниски температури и по-продължително.
- Зареждането на домакинската пералня до капацитета, указан от производителя за съответните програми, ще допринесе за пестенето на енергия и вода.
- Продължителността на програмата, стойностите на консумацията на електроенергия и на вода може да варират според тежестта и вида на зареждането, избраните допълнителни функции, чешмяната вода и температурата на околната среда.
- Препоръчително е да използвате течен перилен препарат за програмите за пране при ниска температура. Количеството използван перилен препарат може да варира в зависимост от количеството на прането и нивото му на замърсеност. Моля, следвайте препоръките на производителя на перилния препарат относно използваното количество перилен препарат.
- Шумът и остатъчното количество влага се влияят от скоростта на центрофугиране. Колкото по-висока е скоростта на центрофугиране във фазата на центрофугиране, толкова по-силен е шумът и остатъчното количество влага е по-малко.
- Можете да влезете в базата данни на продукта, където се съхранява информация за модела, като сканирате QR кода на енергийния етикет.

Име на програмата	Номинална вместимост кг	Енергоконсумация kWh/цикъл			Продължителност на програмата Часове: Минути:			Консумация на вода Литри / цикъл			Макс. Температура °C			Остатъчно количество влага % 1400 Rpm		
		Номинална	1/2 зареждане	1/4 зареждане	Номинална	1/2 зареждане	1/4 зареждане	Номинална	1/2 зареждане	1/4 зареждане	Номинална	1/2 зареждане	1/4 зареждане	Номинална	1/2 зареждане	1/4 зареждане
COTTON 90°C	7	2,36			03:00			80			81			53%		
COTTON 60°C	7	1,00			03:50			53			46			53%		
ECO 40-60	7	1,08	0,49	0,32	03:25	02:42	02:40	49	40	40	44	29	20	53%	53%	53%
EASY CARE/ SPORTS WEAR	3,5	0,55			01:50			45			42			53%		
FAST 60'	3	0,99			01:00			32			58			53%		
COTTON 20°C	3,5	0,2			01:36			43			20			53%		

#### Важна информация

- Използвайте само перилни препарати, омекотители и други добавки, които са подходящи за автоматични перални машини. Натрупало се е твърде голямо количество пяна и системата за автоматично абсорбиране на пяна се е активирала поради употреба на твърде много перилен препарат.
- Препоръчваме да почиствате периодично пералнята на всеки 2 месеца. За периодичното почистване, моля, използвайте програмата за почистване на барабана. Ако машината Ви няма програма за почистване на барабана, използвайте програмата Памук-90. При необходимост използвайте препарати за отстраняване на котлен камък, произведени специално за перални машини.
- Никога не отваряйте насилствено вратата, когато пералната машина работи. Можете да отворите вратата на машината 2 минути след завършване на прането.\*
- Никога не отваряйте насилствено вратата, когато пералната машина работи. Вратата ще се отвори веднага след като цикълът на пране приключи . \*
- Процедурите по монтаж и поправка трябва винаги да се извършват от оторизиран сервизен агент, за да се избегнат възможни рискове. производителят не носи отговорност за повреди, които биха могли да възникнат от процедури, извършени от неоторизирани лица.

**XI. ПОДДРЪЖКА И ПОЧИСТВАНЕ НА МАШИНАТА****ПРЕДУПРЕЖДЕНИЕ**

Изключете машината преди поддръжка и почистване.

Спрете крана за вода преди поддръжка и почистване.

**ВНИМАНИЕ:** Частите на машината могат да се повредят, ако използвате почистващи препарати с разтворители. Не използвайте почистващи препарати с разтворители.

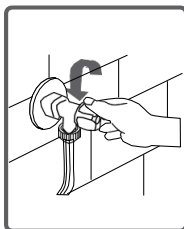
**(ФИЛТРИ НА ВХОДОВЕТЕ ЗА ВОДА)**

Филтрите служат да предотвратят проникване на чужди вещества от водата в машината и се предлагат от двете страни - при крана и в края на водния клапан в маркуча за вода на машината. Ако машината не може да налее достатъчно количество вода, въпреки че кранът е отворен, означава, че филтрите са замърсени. (Препоръчва се да почиствате филтъра на помпата веднъж на 2 месеца).

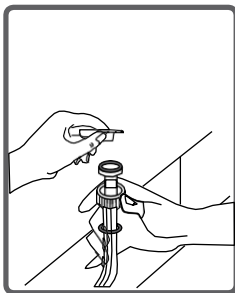
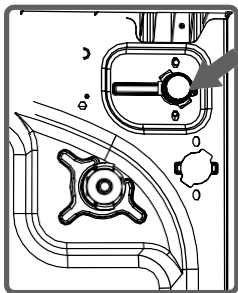

1. Разединете маркучите за подаване на вода.
2. Извадете филтрите от клапана на входа за вода като използвате пинсети и след това ги почистете с четка и вода.
3. Разглобете филтрите от страната на крана на входа за подаване на вода ръчно и ги почистете.
4. След като почистите филтрите можете да ги поставите обратно на място.

**ВНИМАНИЕ:**

Филтрите на клапаните на входа за подаване на вода могат да се задръстят поради замърсявания на крана или липса на необходимата поддръжка на клапаните. Това може да доведе до повреда, предизвикваща течове в машината.



### ФИЛТЪР НА ПОМПАТА

Филтърната система за предотвратяване на проникването в помпата на нишки от прането и други малки материяли по време на източване на водата при края на прането удължават експлоатационния живот на помпата. Препоръчва се да почиствате филтъра на помпата веднъж на 2 месеца. За да почистите филтъра на помпата:

- За да отворите капака на помпата, можете да използвате шпаклата за прах за пране или пластината за ниво на течния препарат, които се доставят с машината.
- Поставете крайната точка на пластмасовата част в процеп на капака на помпата и притиснете назад. Това води до отваряне на капака.
- Преди да отворите капака на филтъра поставете съд пред него, за да предотвратите изтичане на вода на останалата в машината вода.
- Разхлабете капака на филтъра в обратна на часовниковата стрелка посока и след това излейте водата.

Забележка: Възможно е да се наложи да изпразните съда за събиране на вода няколко пъти, в зависимост от количеството на водата в машината.

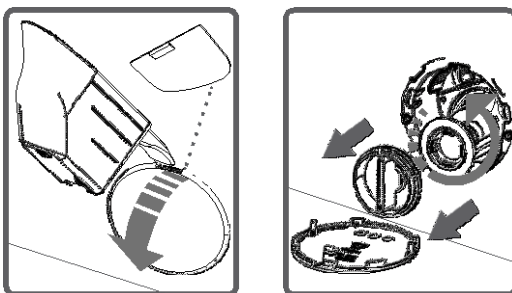

- Почистете чуждите тела от филтъра с четка.
- След като почистите филтъра, поставете капака му и затегнете като го завъртите по посока на часовниковата стрелка.
- При затваряне на капака на помпата се уверете, че частите от вътрешната страна на капка съвпадат с отворите в предния панел.
- Върнете на място капака на помпата в обратен ред на разглобяването

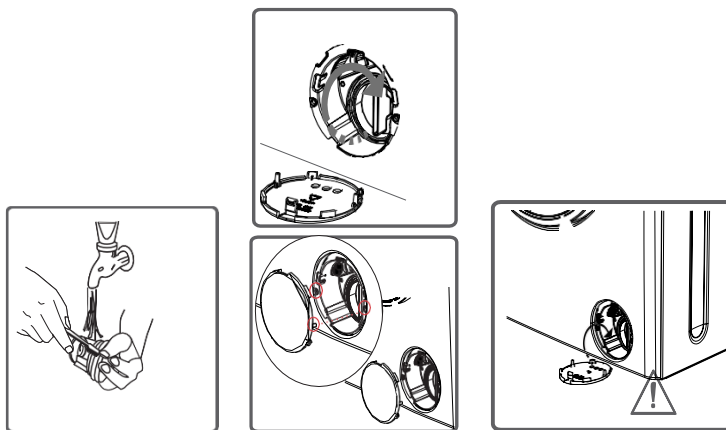

**Тъй като водата в помпата може да бъде гореща, е необходимо да изчакате, докато се охлади.**

### ЧЕКМЕДЖЕ ЗА ПРЕПАРАТ

Препаратите могат да се натрупат в отделението за препарат и корпуса в течение на времето.

За да почистите остатъците, разглобявайте и почиствайте отделението за препарати през определени периоди. Препоръчваме да почиствате филтъра на помпата на всеки 2 месеца.

За да извадите чекмеджето за препарати:

- Издърпайте докрай чекмеджето за препарати.
- Продължавайте да дърпате и натиснете показаната по-долу зона в чекмеджето за препарата. След което извадете чекмеджето.

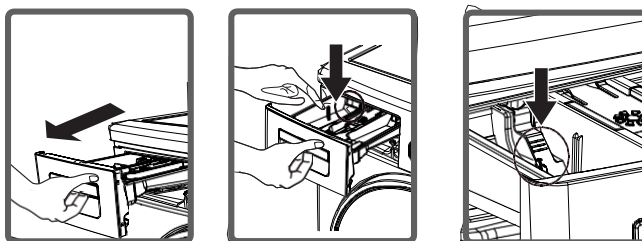

- Измийте го с помощта на четка.
- Съберете остатъците в корпуса на чекмеджето и ги изхвърлете.
- Сглобете чекмеджето за препарат след подсушаване, като използвате кърпа за подсушаването му.

### Апарат за течни препарати

Извадете апарата за ниво на течните перилни препарати за почистване както е показано на илюстрацията и почистете добре остатъците от препарати. Поставете апарата обратно на място. Уверете се, че сте отстранили всички остатъци.

Спецификациите на машината могат да се различават в зависимост от закупения продукт.

## ХІІ. СТОПЕР ЗА ИЗПЛАКВАНЕ /КОРПУС / БАРАБАН

### Стопер за изплакване

Разглобете чекмеджето за перапати. Разглобете стопера за изплакване и почистете остатъците от омекотител. Поставете стопера на място след като го почистите. Проверете дали е поставен правилно.

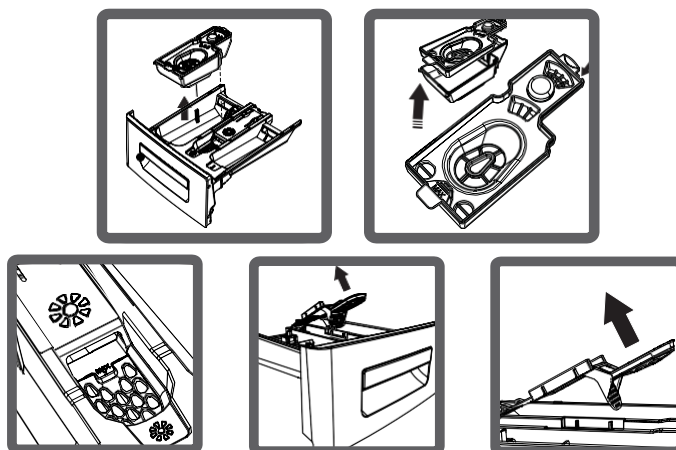

### Корпус

Почистете външния корпус на машината с топла вода и незапалим почистващ препарат, който не води до надраскване на корпуса на машината. След изплакване с вода подсушете като използвате мека и суха кърпа.

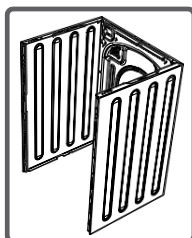

### Барабан

Не оставяйте в машината метални предмети, като игли, кламери, монети и др. Те водят до формиране на ръжда по барабана. За да почистите петната от ръжда, използвайте нехлорен почистващ препарат и следвайте инструкциите на производителя му. Никога не използвайте тел или други подобни твърди предмети за почистване на петна от ръжда.

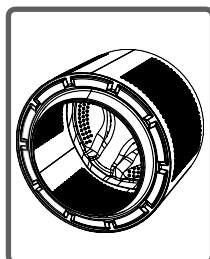

### XIII. ОТСТРАНЯВАНЕ НА НЕИЗПРАВНОСТИ

Всички ремонти трябва да се извършват от упълномощен сервиз. Ако машината изисква ремонт или не можете да остраните неизправност с помощта на следната информация:

- Изключете машината.
- Спрете водата.

НЕИЗПРАВНОСТ	ВЪЗМОЖНА ПРИЧИНА	ОТСТРАНЯВАНЕ НА НЕИЗПРАВНОСТИ
Машината не стартира.	Тя не е включена.	Включете машината.
	Неизправни предпазители.	Сменете предпазителите.
	Спиране на електричеството	Проверете дали има ток.
	Не е натиснат бутона за стартиране/пауза.	Натиснете бутона за стартиране/пауза.
	Позиция „Стоп“ на скалата за програмиране.	Превключете бутона за програми на желаната позиция.
	Вратата на машината не е напълно затворена.	Затворете вратата на машината.
Машината не налива вода.	Водата е спряна от крана.	Пуснете водата.
	Възможно усукване на маркуча за вода.	Проверете маркуча за подаване на вода и отстранете усукването.
	Задръстване на маркуча за вода.	Почистете филтрите на маркуча за вода.
	Задръстен филтър на входния клапан.	Почистете филтрите на входните клапани.
	Вратата на машината не е напълно затворена.	Затворете вратата на машината.
Машината не източва водата.	Запушен или усукан маркуч за източване.	Проверете маркуча за източване и го почистете или отстранете усукването.
	Задръстен филтър на помпата.	Почистете филтъра на помпата.
	Прането е неравномерно разпределено в машината.	Разпределете равномерно прането в машината.

НЕИЗПРАВНОСТ	ВЪЗМОЖНА ПРИЧИНА	ОТСТРАНЯВАНЕ НА НЕИЗПРАВНОСТИ
Машината вибрира.	Краката на машината не са нивелирани.	Нивелирайте краката на машината.
	Не са разглобени стойките за транспорт.	Разглобете обезопасителните стойки на машината..
	По-малко количество пране в уреда.	Това не води до блокиране на работата на машината.
	Машината е претоварена с пране или прането е разпределено неравномерно.	Не поставяйте повече пране от препоръчаното количество и го разпределяйте равномерно в машината.
	Машината е поставена върху твърда повърхност.	Не поставяйте машината върху твърди повърхности.
В чекмеджето за препарат се формира твърде много пяна.	Използвано е твърде голямо количество препарат.	Натиснете бутона за стартиране/пауза. За да предотвратите формирането на пяна, смесете лъжица омекотител с полови литър вода и изсипете сместа в чекмеджето за препарат. След 5-10 минути натиснете отново бутона за стартиране/пауза. При следващото пране регулирайте съответно дозата на препарата.
	Използване на погрешен препарат.	Използвайте препарати, произведени за автоматични перални машини.

НЕИЗПРАВНОСТ	ВЪЗМОЖНА ПРИЧИНА	ОТСТРАНЯВАНЕ НА НЕИЗПРАВНОСТИ
Незадоволителен резултат при пране.	Степента на замърсяване на прането не отговаря на избраната програма.	Изберете програма, която е подходяща за степента на замърсяване на прането. (Вижте таблицата с програми)
	Използвано е недостъжно количество препарат.	Регулирайте количеството на препарата въз основа на количеството и степента на замърсяване на прането.
	В машината има повече пране от максималния ѝ капацитет.	Зареждайте машината с количество пране, което не надхвърля максималния ѝ капацитет.
	Твърда вода. (Замърсена, варовита вода и др.)	Регулирайте количеството на препарата въз основа на инструкциите на неговия производител.
	Неравномерно разпр деление на прането в машината.	Разпределете прането равномерно и правилно в машината.
Водата се източва непосредствено след постъпване в машината.	Краят на маркуча за източване на вода е твърде ниско за позицията на машината.	Поставете маркуча за източване на вода на подходяща височина
По време на прането в барабана няма вода.	Няма неизправност. В барабана няма вода.	—————
По дрехите остават остатъци от препарат за пране.	Неразтворимите частици на някои препаратите могат да полепнат по прането и да оставят бели петна.	Изплакнете допълнително, като установите машината на програмата "Rinsing", или почистете петната като използвате четка след изсъхване на дрехите.
По прането остават сиви петна.	Причината за подобни петна може да бъде масло, сметана или грес.	Използвайте максималното количество препарат според инструкциите на производителя му при следващото пране.
Центрофугирането не се извършва или стартира късно.	Няма неизправност. Активиране на системата за управление на небалансирано натоварване.	Системата за управление на натоварването се опитва да разпредели прането равномерно. Центрофугирането започва след като прането се разпредели. При следващото пране разпределете дрехите равномерно в машината.

#### XIV. КАКВО ТРЯБВА ДА НАПРАВИТЕ

Машината е оборудвана със системи, които могат да вземат необходимите предпазни мерки и да ви предупредят в случай на неизправност с помощта на непрекъснатата самодиагностика по време на пране.

КОД ЗА	ВЪЗМОЖНА НЕИЗПРАВНОСТ	КАКВО ТРЯБВА ДА НАПРАВИТЕ
<b>E01</b> 	Отворена врата на машината.	Затворете вратата на машината. Ако машината продължава да показва неизправност, я изключете и извадете щепсела от контакта. Свържете се с упълномощен сервиз.
<b>E02</b> 	Налягането на водата в машината е ниско.	Пуснете водата. Възможно е прекъсване на водоподаването. Ако проблемът не бъде отстранен, машината ще спре автоматично. Изключете машината от контакта, спрете водата и се обърнете към упълномощен сервиз.
<b>E03</b> 	Неизправна помпа или запушен филтър на помпата, или неизправност в електрическото свързване на помпата.	Почистете филтъра на помпата. Ако проблемът не бъде отстранен, се обърнете към упълномощен сервиз.
<b>E04</b> 	В машината има твърде много вода.	Машината ще източи водата сама. След източването изключете машината и извадете щепсела. Спрете водата и се обърнете към упълномощен сервиз.

## XV. ПРАКТИЧЕСКА ИНФОРМАЦИЯ

**Алкохолни напитки:** Зоната на петното трябва първо да се изпере със студена вода и след това да се потопи в смес от глицерин и вода и да се изплакне с вода и оцет.

**Боя за обувки:** Петното трябва да се изтърка внимателно без да се повреди материята и след това да се изтърка с препарат и да се изплакне. Ако не се отстрани, трябва да се изтърка със смес от 1 част спирт (96°) и две части вода, след което да се изпере с топла вода.

**Чай и кафе:** Разгънете частта с петна от прането през отвора на съд и изсипете толкова топла вода, колкото може да издържи материята. Ако материята позволява, изперете с белина.

**Шоколад и какао:** След като потопите прането в студена вода и го изтъркате със сапун или препарат, го изперете при подходяща за типа на материята температура. В случай, че петното все още е видимо, избършете с кислородна вода (3%).

**Доматено пюре:** След като изтъркете изсъхналото петно без да повредите прането, го потопете във вода за 30 минути и след това изтъркайте и изперете с препарат.

**Варени яйца:** Отстранете засъхналото вещество от прането и след това избършете с гъба или мека кърпа потопена в студена вода. Изтъркайте с препарат и изперете с разредена белина.

**Петна от грес и масло:** Първо отстранете остатъците. Изтъркайте петното с препарат и изперете с топла, сапунена вода.

**Горчица:** Приложете глицерин към областта на петното. Изтъркайте с препарат и изперете. Ако петното не се отстрани, избършете със спирт. (За синтетичните и цветни тъкани се използва смес от 1 част спирт и 2 части вода).

**Плодове:** Прокарайте зоната с петното през отвора на съд и изсипете студена вода. Не изсипвайте топла вода върху петното. Избършете със студена вода и нанесете глицерин. Оставете да кисне 1-2 часа и след това поръсете с няколко капки оцет и изплакнете.

**Петна от трева:** Изтрийте частта на петното с препарат. Използвайте белина при прането, ако тъканта позволява. Избършете вълнените дрехи със спирт. (За синтетичните и цветни тъкани се използва смес от 1 част спирт и 2 части вода)

**Блажна боя:** Петното трябва да се отстрани като се приложи разтворител преди да изсъхне. След това трябва да се изтърка с препарат и да се изпере.

**Петна от изгаряне:** Ако прането позволява използване на белина, можете да я добавите към водата за изплакване. При пране на вълнени тъкани върху петното се поставя кърпа, натопена в кислородна вода и след това се изглажда, като върху първата кърпа се постави суха. След правилно изплакване можете да изперете дрехата.



**Петна от кръв:** Накиснете прането в студена вода за 30 минути. Ако петното не се отстрани, потопете в смес от вода и амоняк (3 лъжици амоняк в 4 литра вода) за 30 минути.

**Сметана, сладолед и мляко:** Накиснете прането в студена вода и изтрийте петната с препарат. Ако петното не се отстрани, използвайте белина до подходящата за дрехата степен. (Не използвайте белина за цветни дрехи.)

**Пръст:** Петната от пръст трябва да се почистват възможно най-бързо. Петната трябва да се изпират със смес от вода и препарат. Ако не могат да бъдат отстранени, изтъркайте с кислородна вода (3%).

**Изхвърляне на отпадъците по начин, отговорен за околната среда**

Можете да помогнете за опазването на околната среда!

Моля спазвайте местните разпоредби: Предайте нефункциониращото електрическо оборудване на център за събиране на отпадъци от електрическо оборудване.



**HEINNER** е регистрирана марка на компанията **Network One Distribution SRL**. Останалите търговски марки и наименованията на продуктите са търговски марки или регистрирани търговски марки на съответните им притежатели.

Нито една част от спецификациите не може да бъде възпроизвеждана под каквато и да е форма или средство, или използвана за получаване на производни като преводи, трансформации или адаптации, без предварителното съгласие на компанията NETWORK ONE DISTRIBUTION.

Copyright © 2013 Network One Distribution. Всички права запазени.

[www.heinner.com](http://www.heinner.com), <http://www.nod.ro>

<http://www.heinner.com>, <http://www.nod.ro>



Този продукт е проектиран и произведен в съответствие със стандартите и нормите на Европейската общност.

Вносител: **Network One Distribution**

ул. Марчел Янку № 3-5, Букурещ, Румъния

Тел.: +40 21 211 18 56, [www.heinner.ro](http://www.heinner.ro), [www.heinner.com](http://www.heinner.com)



www.heinner.ro



# HEINNER

**Automata mosógép**  
**Modell: HWM-V7414D+++**



- Automata mosógép
- Mosási kapacitás: 7 kg
- Centrifuga fordulatszáma: 1400 rpm
- Energiahatékonysági besorolás: D

Köszönjük, hogy ezt a terméket választotta!

## I. BEVEZETÉS

***A készülék használata előtt olvassa el figyelmesen a használati kézikönyvet, és őrizze meg későbbi tanulmányozásra.***

*A kézikönyvet azért szerkesztettük, hogy rendelkezésére bocsássunk a készülék üzembe helyezésére, használatára és karbantartására vonatkozó minden szükséges utasítást a.*

*A készülék helyes és biztonságos használata érdekében, az üzembe helyezés és használat előtt kérjük, olvassa el figyelmesen a használati kézikönyvet.*

## II. AZ ÖN CSOMAGJÁNAK TARTALMA



- Mosógép
- Használati kézikönyv
- Garancialevél

### III. BIZTONSÁGI INTÉZKEDÉSEK

1. A mosógépet háztartási használatra tervezték. Kereskedelmi célú használata a gyártói garancia elvesztésével jár.
2. Tartsa távol háziállatait a készüléktől.
3. Üzembe helyezés előtt ellenőrizze a készülék csomagolását, illetve a csomagolás eltávolítása után a készülék külsejét. Ne használja a sérült készüléket vagy a megbontott csomagolású készüléket.
4. Az üzembe helyezést csak a hivatalos márkaszerviz végezheti el. A készüléken végzett bármilyen, nem a hivatalos szerviz által végzett beavatkozás a garancia elvesztésével járhat.
5. A készülék nem alkalmas csökkent fizikai, érzékszervi vagy mentális képességű, illetve megfelelő tapasztalat és tudás nélküli emberek (beleértve a gyerekeket) által történő használatra, hacsak nem felügyelik tevékenységüket, vagy nem kaptak a készülék használatára vonatkozó útmutatásokat a biztonságukért felelős személytől. Felügyeljen a gyerekekre, hogy ne játszanak a készülékkel.
6. Csak olyan ruhaneműk mosásához használja a mosógépet, amelyek a gyártójuk szerint moshatók mosógépben.
7. A készülék használata előtt távolítsa el a mosógép hátuljáról a szállításhoz használt 4 db rögzítő csavart és gumi távolságtartót. Ha a csavarokat nem távolítja el, az nagyfokú vibrációt, zajt és a készülék hibás működését (garancia elvesztését) okozhatja.
8. A készülék jótállása nem terjed ki a külső körülmények (rovarirtó szerek, tűz, stb.) okozta hibákra.
9. Kérjük, ne dobja el ezt a használati útmutatót; tartsa meg az esetleges későbbi tájékozódáshoz. Önnek vagy másnak szüksége lehet rá a jövőben.
10. Megjegyzés: A készülék műszaki jellemzői eltérőek lehetnek a megvásárolt terméktől függően.
11. A készülék ideális működéséhez szükséges környezeti hőmérséklet: 15-25°C.
12. Az elfagyott csövek szétrepedhetnek és szétduzzanhatnak. Azokon a területeken, ahol a hőmérséklet nulla fok alatti, a környezeti hőmérséklet veszélyeztetheti az elektronikus panel biztonságos működését.
13. Győződjön meg róla, hogy a mosógépbe helyezett ruhaneműk zsebeiben nincsenek idegen tárgyak (szögek, tű, érmék, öngyújtó, gyufa, csipesz, stb.). Ezek az idegen tárgyak tönkre tehetik a mosógépet.
14. **Ajánlott az első mosási műveletet 90°C-on, pamut programmal, mosnivaló betöltése nélkül, a mósószer adagoló fiók 2. Rekeszébe fél adag mosószer betöltésével elvégezni.**

15. Ha a mosószer vagy az öblítő hosszú ideig áll a levegőn, leülepedhet. Ezért ajánlott a mosószer vagy az öblítőt csak az egyes mosások előtt betölteni a mosószer adagoló fiókba.
16. Ha hosszú ideig nem használja a mosógépet, ajánlott kihúzni az elektromos hálózatról és elzárni a vízcsapot. Az ajtó nyitva hagyásával megakadályozhatja a nedvesség miatt esetlegesen kialakuló rossz szagokat.
17. A minőség ellenőrzési vizsgálatok keretében elvégezett tesztek és próbák miatt némi víz lehet a mosógépben. Ez nem károsítja a készüléket.
18. Ne feledje, hogy mosógép csomagolóanyagaa veszélyes lehet a gyerekekre. Tartsa a csomagolóanyagokat olyan helyen, ahol gyerekek nem férhetnek hozzá, vagy dobja ki őket.
19. A dokumentációhoz mellékelt kisebb elemeket tartsa gyerekek és kisbabák által el nem érhető helyen.
20. Az előmosás programokat csak erősen szennyezett ruhaneműkhöz használja.
21. A készülék működése közben soha ne nyissa ki a mosószer adagolót.
22. Bármilyen rendellenesség eseté először húzza ki a készülék tápcsatlakozóját, majd ezután zárja el a vízcsapot. Soha ne próbálja meg maga megjavítani a mosógépet, mindig forduljon a hivatalos márkaszervizhez.
23. A mosógépbe helyezett mosnivaló mennyisége soha ne lépje túl a megadott legnagyobb töltetet.
24. Soha ne próbálja meg a készülék működése közben erővel kinyitni az ajtót.
25. Liszttel szennyezett ruhák mosása károsíthatja a mosógépet. Ne mosson liszttel szennyezett ruhákat a mosógépben.

**Olvassa el ezeket a figyelmeztetéseket. Így megvédheti magát és szeretteit a különböző veszélyektől és az esetleges súlyos sérülésektől.**

**ÉGÉSI SÉRÜLÉS VESZÉLYE!**

A víz mosógépből történő kiszivattyúzásokor ne érjen a kiömlőcsőhöz vagy a vízhez, mivel



## HALÁLOS ÁRAMÜTÉS VESZÉLYE!

1. Ne használjon többszörös elosztókat vagy hosszabbítókat.
2. Ne dugja be a készülék csatlakozóját, ha sérült.
3. Soha ne húzza ki a csatlakozót a kábelnél fogva – mindig a tápcsatlakozót fogva húzza ki a készüléket.
4. Az áramütés elkerülése érdekében soha ne húzza ki vagy dugja be a csatlakozót nedves kézzel!!
5. Soha ne érjen a készülékhez nedves kézzel vagy lábbal.
6. Sérült tápvezeték esetén cseréért hívja a legközelebbi hivatalos márkaszervizt.

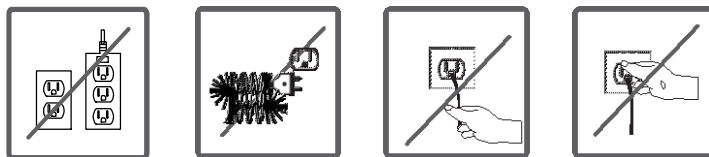

## Túlfolyás veszélye!

1. Ellenőrizze, hogy a víz kellő gyorsasággal lefolyik-e, mielőtt a kifolyócsövet a mosdóba helyezi.
2. Tegye meg a szükséges lépéseket, hogy a cső ne csússzon el.
3. A cső visszatarogó ereje elmozdíthatja a nem megfelelően rögzített csövet. Vigyázzon, hogy a mosdókagyló dugója ne dugaszolja el a lefolyót.

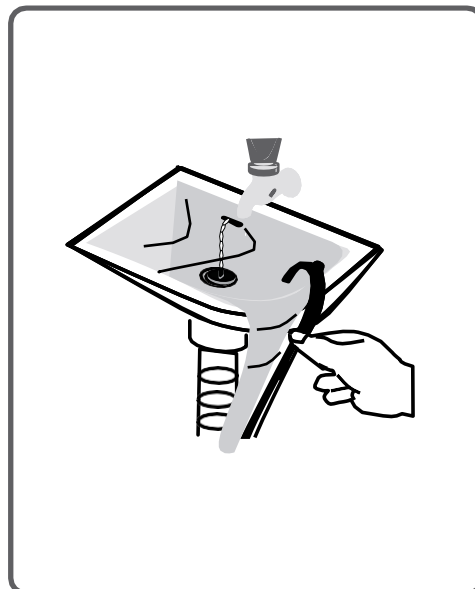
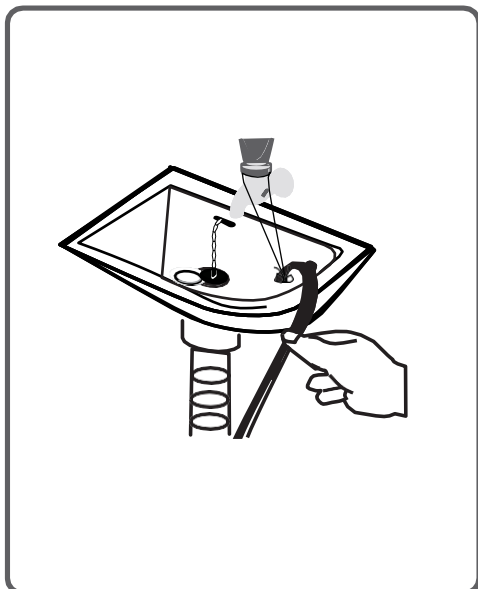



### **Tűzveszély!**

1. Ne tartson gyúlékony folyadékokat a mosógép közelében.
2. A festékoldó szerek kénes összetevői korróziót okozhatnak. Ezért soha ne használjon festékoldókat a mosógépben.
3. Soha ne használjon oldószereket tartalmazó anyagokat (például mosógázt) a mosógépben.
4. Távolítson el minden tárgyat a mosnivaló ruhák zsebeiből (tű, gemkapocs, öngyújtó, gyufa, stb.), amikor a gépbe helyezi azokat.

**Tűz és robbanásveszély keletkezhet.**

### **Felborulás és sérülés veszélye!**

1. Ne másszon fel a készülékre! A készülék teteje eltörhet és Ön megsérülhet.
2. Üzembe helyezéskor gondosan helyezze el a csövet, a kábelt és a csomagoló anyagokat. Ellenkező esetben megbotolhat bennük és eleshet.
3. Ne fordítsa a készüléket fejjel lefelé, vagy az oldalára.
4. Ne emelje meg a készüléket a kilógó részeknél (mosószer adagoló fiók, ajtó) fogva. Ezek a részek letörhetnek és Ön megsérülhet.
5. Ha az olyan részeket, mint a cső vagy a kábel nem megfelelően rendezte el a készülék üzembe helyezését követően, fennáll a megbotlás és sérülés veszélye.

**A gépet 2 vagy több személy emelje meg.**

### **Gyermekek biztonsága!**

1. Ne hagyjon gyerekeket felügyelet nélkül a gép közelében. A gyerekek bezárhatják magukat a készülékbe és halálos sérülést szenvedhetnek.
2. A gép használata közben az ajtó üvege és felülete rendkívüli módon felmelegedhet. Ezért a készülék megérintésével a gyermekek bőre megsérülhet.
3. Minden csomagolóanyagot tartson távol a gyerekektől.
4. Mosószer vagy a karbantartáshoz használt anyagok lenyelésekor mérgezés történhet, illetve szembe vagy bőrre kerülésükkor irritációt okozhatnak. A tisztítószereket tartsa távol a gyerekektől.

### **GAZDASÁGOS HASZNÁLAT**

Néhány fontos tanács a készülék gazdaságosabb használatához:

A mosógépbe helyezett mosnivaló mennyisége soha ne lépje túl a megadott legnagyobb töltetet. Így készüléke gazdaságosan üzemelhet. Ha nem használja az előmosás funkciót a kevésbé, vagy normál mértékben szennyezett mosnivalókhoz, azzal elektromosságot és vizet takaríthat meg.

#### IV. ÁLTALÁNOS MEGJELENÉS

Elektronikus kijelző

Programkapcsoló  
tárca

Felső tálca

Mosószer adagoló  
fiók

Dob

Szivattyú szűrő fedele

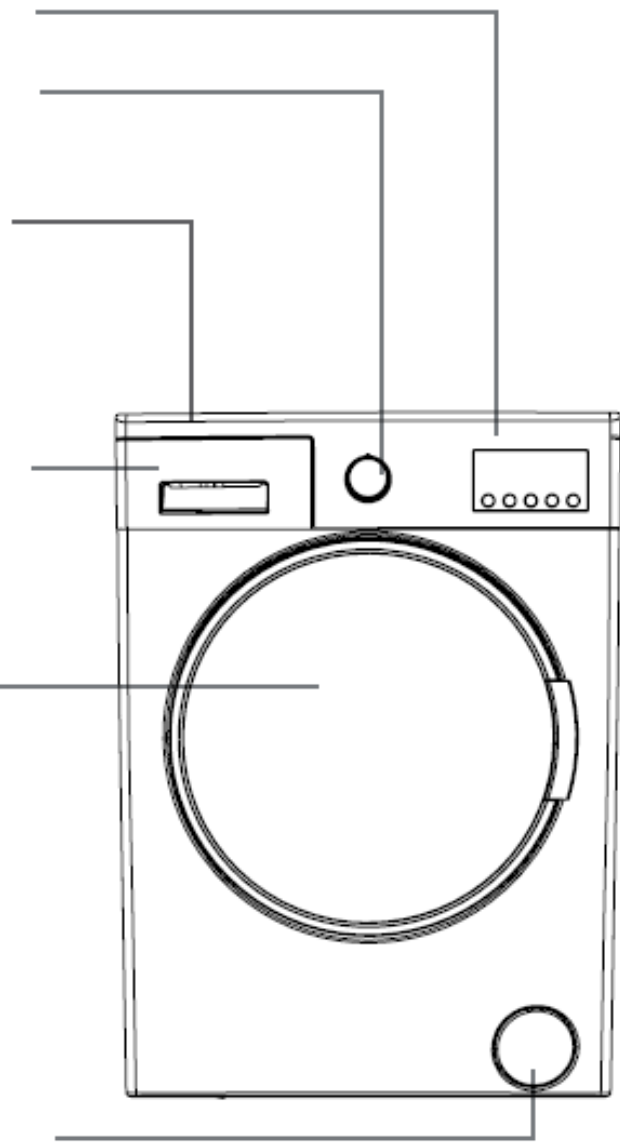

Szállításhoz használt  
rögzítő csavar  
Víz beömlő szelep

Kifolyócső

Tápvezeték

Szállításhoz használt  
rögzítő csavar

Szállításhoz használt  
rögzítő csavar

Szállításhoz használt  
rögzítő csavar

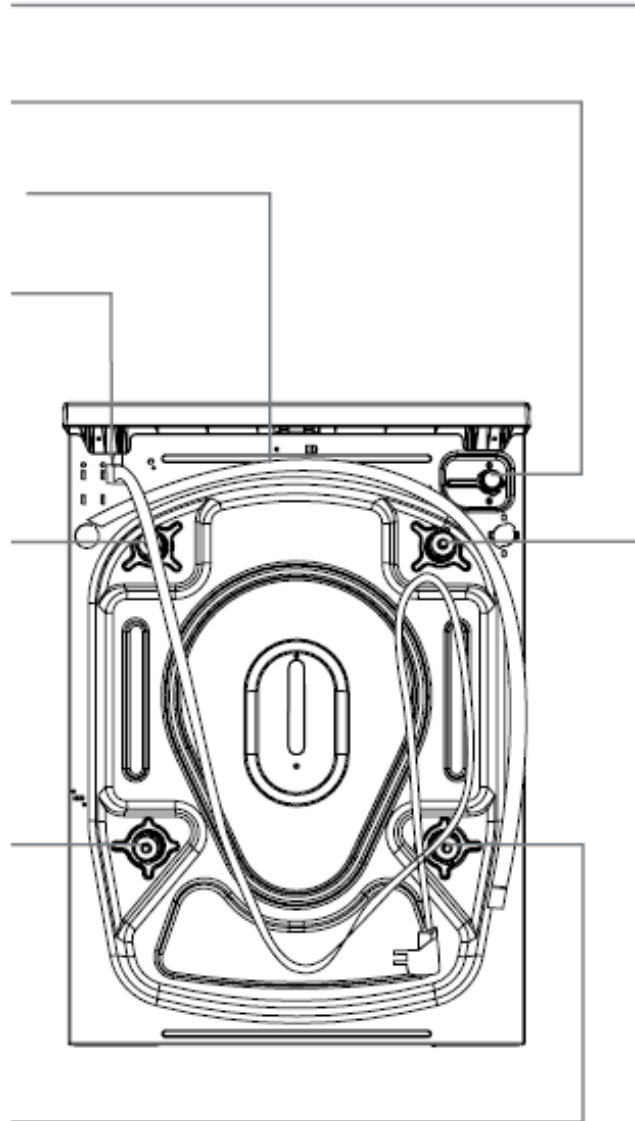

## V. ÜZEMBE HELYEZÉS

### SZÁLLÍTÁSHOZ HASZNÁLT CSAVAROK ELTÁVOLÍTÁSA

1. A készülék használata előtt távolítsa el a mosógép hátuljáróla szállításhoz használt 4 db rögzítő csavart és gumi távolságtartót. Ha a csavarokat nem távolítja el, az nagyfokú vibrációt, zajt és a készülék hibás működését (a garancia elvesztését) okozhatja.
2. Ezért a szállításhoz használt rögzítő csavarokat ki kell tekerni egy erre alkalmas csavarkulccsal, órajárásával ellentétes irányba tekerve őket.

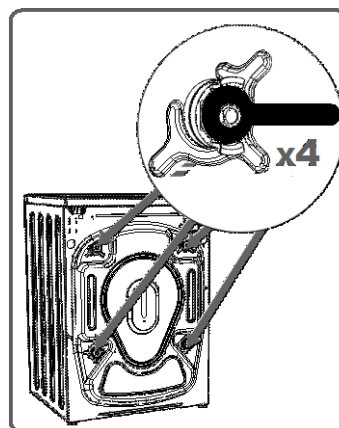
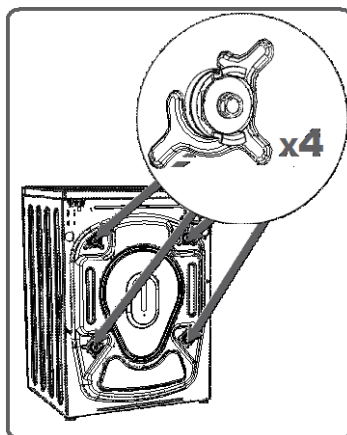

3. A szállításhoz használt csavarokat kihúzva el kell távolítani a készülékből.
4. Illessze a tartozékok zsákba csomagolt műanyag csavar fedőket az eltávolított rögzítő csavarok helyére.
5. Tegye el a szállításhoz használt rögzítő csavarokat egy esetleges jövőbeli szállításhoz.

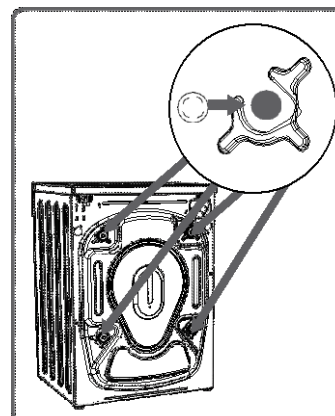
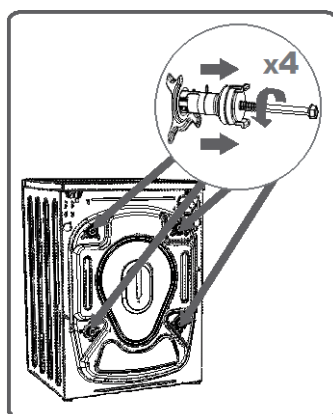

**MEGJEGYZÉS:** Az első használat előtt teljesen ki kell venni a mosógépből a szállításhoz használt rögzítőcsavarokat. A gépbe rögzített szállítási csavarokkal történő használatból eredő meghibásodásra nem terjed ki a készülék jótállása.

**Az állítható lábak beállítása**

Ne helyezze a mosógépet szőnyegre vagy más olyan felületre, ami megakadályozhatja a készülék aljának szellőzését. A készülék csendes és vibráció mentes működése érdekében a mosógépet csúszásmentes és szilárd felületen kell elhelyezni. A készülék egyensúlyát a lábak segítségével állíthatja be. Lazítsa meg a műanyag állító anyát.

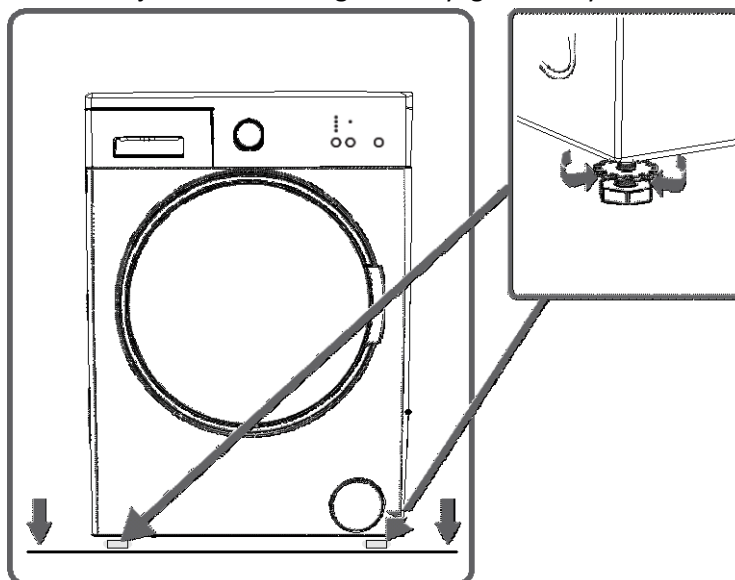

Állítsa be a lábakat lefelé, illetve felfelé történő elforgatásukkal. Miután beállította vízszintesre a készüléket, felfelé tekerve szorítsa meg újból a műanyag anyát. A padló egyenletlenségeinek kiküszöböléséhez soha ne tegyen kartont, fát vagy hasonló anyagot a mosógép alá. A mosógép alatti talaj tisztításakor ügyeljen rá, hogy ne állítsa el a lábakat.

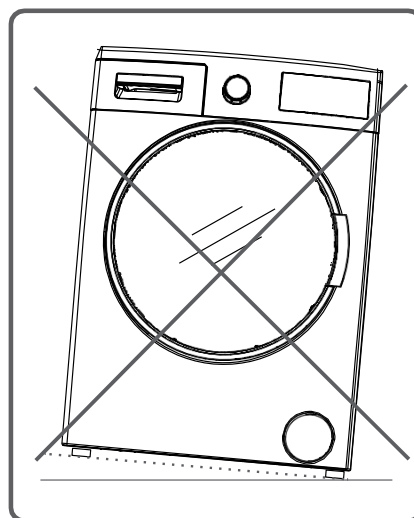
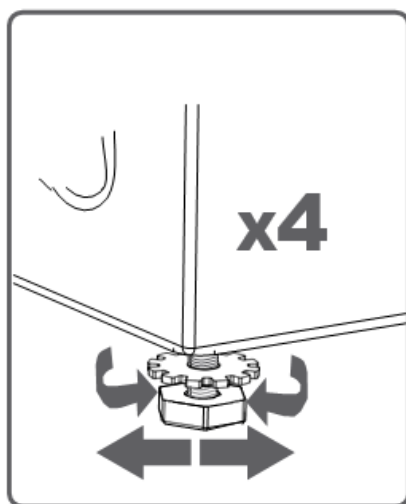

### ELEKTROMOS CSATLAKOZTATÁS

- A mosógép 220-240 V és 50 Hz használatára van beállítva.
- Mosógépe hálózati tápkábele földelt aljzattal szerelt. Ezt a csatlakozót mindig egy 10 amperes földelt aljzathoz csatlakoztassa. A biztosíték feszültség értékének 10 ampernek kell lennie.
- Az ehhez a tápcsatlakozóhoz csatlakoztatott elektromos vezeték biztosítékának feszültség értékének szintén 10 ampernek kell lennie. Ha nincs ennek megfelelő dugaszaljzata és biztosítóka, kérjük, egy képzett villanyszerelővel végeztesse el a munkát.
- Nem vállalunk felelősséget a földetlen használatból eredő károkért.

**MEGJEGYZÉS: A készülék alacsony feszültségen történő használatával csökken a készülék élettartama és teljesítménye korlátozott lesz.**

### VÍZBEVEZETŐ CSŐ CSATLAKOZTATÁSA

- Az Ön készüléke műszaki jellemzőitől függően rendelkezhet egyetlen befolyócsővel (hideg) vagy dupla víz befolyócsővel (hideg/meleg).
- A fehér végződésű csövet a hideg vizes bemenethez és a piros végződésű csövet a meleg vizes bemenethez kell csatlakoztatni (két víz bemenettel rendelkező modellek esetén).
- A csatlakoztatás helyén történő vízszivárgás megakadályozása érdekében 1 vagy 2 anyát talál a cső mellé csomagolva (két víz bemenettel rendelkező modellek esetén). Erősítse ezeket az anyákat a csap oldalán lévő új vízbevezető cső végeire.
- Szerelje fel az új vízbevezető csövet egy  $\frac{3}{4}$ "-es, menetes csapra.
- Csatlakoztassa a vízbevezető cső fehér-könyök végét a fehér-szűrős víz bemeneti szelephez a gép hátoldalán és a piros-könyök végét a pirosszűrőjűhöz (két víz bemenettel rendelkező modellek esetén). Szorítsa meg a csatlakozás műanyag részeit a kezével. Ha bizonytalan a dolgában, a csatlakoztatásokat végeztesse el egy szakképzett vízvezeték szerelővel.
- 0,1-1 MPa nyomású vízáram a mosógép hatékonyabb működését teszi lehetővé. (0,1 MPa nyomás azt jelenti, hogy több mint 8 liter víz folyik át a teljesen kinyitott csapon egy perc alatt.)
- A bekötések elvégzése után a csap teljes kinyitásával.
- Győződjön meg róla, hogy az új víz beömlőcsövek nincsenek megtörve, eltörve, összenyomva és méretük megfelelő.
- Ha készüléke két víz bemenettel rendelkezik, a meleg víz bemenet maximális hőmérséklete 70°C lehet.

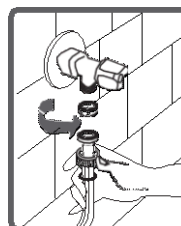
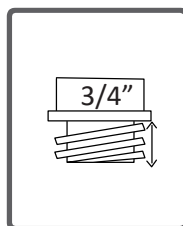
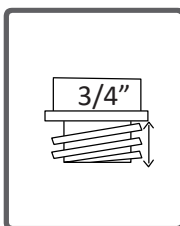
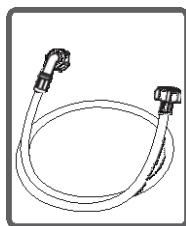

**Megjegyzés: Csak a készülékhez mellékelt új vízbevezető csövet használja a mosógép bekötéséhez. Soha ne használjon régi, használt vagy sérült vízbevezető csöveket.**

### VÍZ KIFOLYÓCSŐ CSATLAKOZTATÁSA

- A víz kifolyócső vége közvetlenül csatlakoztatható egy kötéssel egy csatorna kiálláshoz vagy egy mosogató idomhoz.
- Soha se próbálja meg toldásokkal meghosszabbítani a kifolyócsövet.
- Ne tegye a mosógép víz kivezető csövét tartályba, vödörbe vagy mosdókagylóba.
- Győződjön meg róla, hogy a víz kivezető cső nincs megtörve, behorpadva, összenyomva vagy kinyúlva. Vegye figyelembe:
- A víz kivezető csövet a padlótól minimum 60 és maximum 100 cm közötti magasságba kell felszerelni.

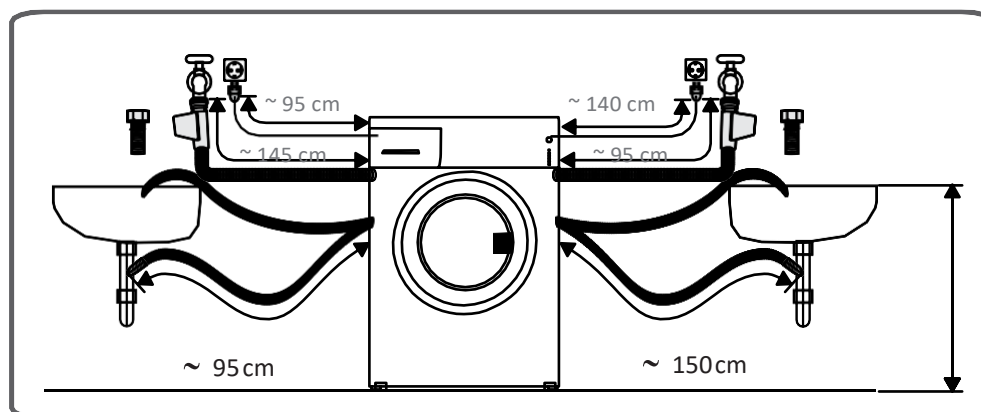
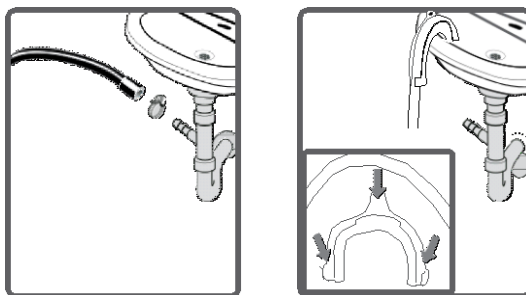

## VI. A KEZELŐPANEL LEÍRÁSA

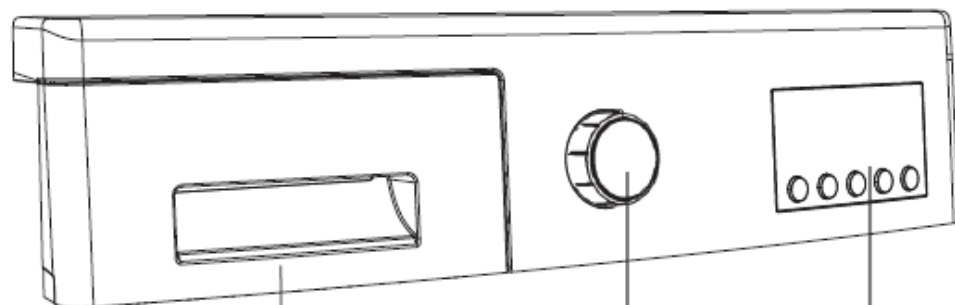

Programok gomb

Elektronikus  
kijelzés és  
kiegészítő  
funkciók

## Mosószer rekesz

Használhatja a folyadékszint meghatározása lemezt, ha a ruhaneműket folyékony mosószerrel kívánja kimosni. Használhatja a folyékony mosószer minden program előmosás nélkül. Helyezzük a folyékony mosószer apparátus, a második rekesz (ami elérhető a készülék belsejében) a mosószer fiókot és állítsa be a mosószer összeget. (Használja az ajánlott mennyiségű folyékony mosószer mosószer termelők). Ne töltse a MAX jelzésen túl, csak folyékony mosószerrel használja, ne használja mosóporral és mosóporral történő mosáskor vegye ki a készülékből.)

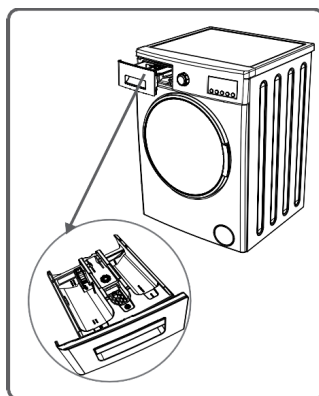



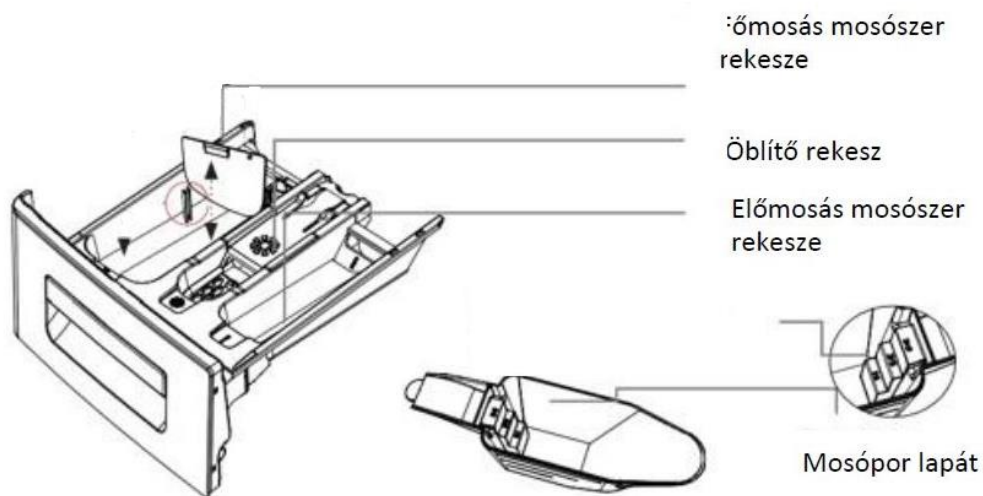

#### Főmosás mosószer tárolója:

Ebbe a rekeszbe csak mosószert (por vagy folyékony), vízlágyítót vagy hasonló anyagot töltsön.

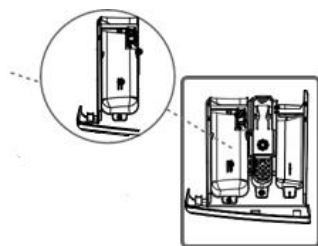

#### Öblítőszer, keményítő, mosószer rekesz:

A mosáshoz használhat öblítőt (a gyártó által ajánlott mennyiséget és típust). Néha a használt öblítő visszamaradhat ebben a rekeszben. Ennek az az oka, hogy az öblítő nem elég viszkózus. Ennek megakadályozására nagyobb viszkózitású folyékony öblítőt ajánlott használni, vagy az öblítőt hígítani lehet a használat előtt.

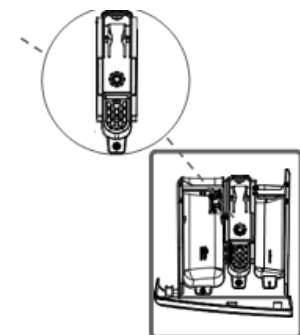

**Előmosás mosószer rekesze:**

Ezt a rekeszt csak az előmosás program választásakor használja. Az előmosás program csak erősen szennyezett ruhákhoz ajánlott.

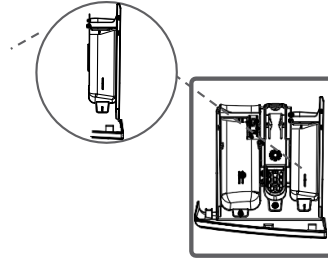





## VII. PROGRAMKAPCSOLÓ TÁRCSA

A programkapcsoló tárcsával kiválaszthatja a ruhák mosásához használni kívánt programot. Kiválaszthatja a kívánt programot a programtárcsa bármely irányba való elforgatásával. Győződjön meg róla, hogy a programtárcsa pontosan a kívánt programon áll.

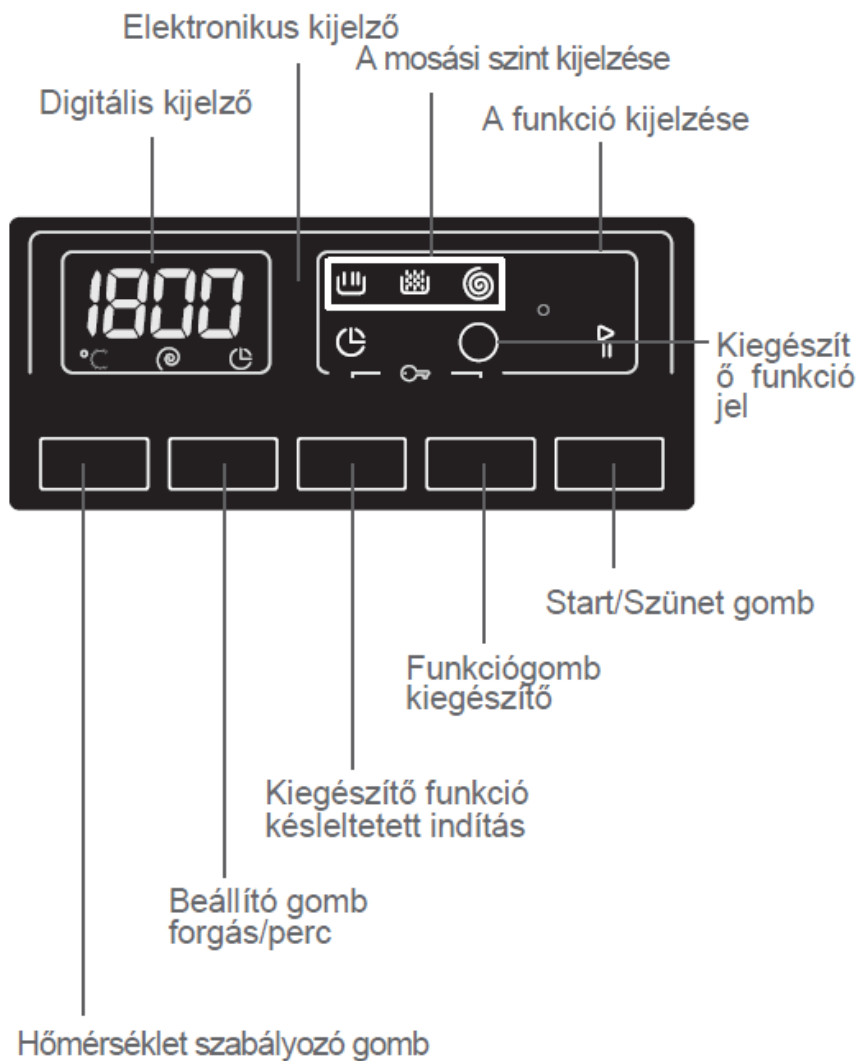

## VIII. DIGITÁLIS KIJELEZŐ



A gép funkció LED-jei információit nyújtanak a gép késleltetéséről, a kiválasztott kiegészítő funkciókról és a gépen futó program aktuális fázisáról (  előmosás/mosás,  öblítés,  centrifugálás).

Az elektronikus kijelző továbbá figyelmeztető jelzéseket is ad, ha valamilyen hiba lép fel, jelzi a program végét az END kijelzővel, amikor a kiválasztott program végét ért.

## IX. MOSÁS ELŐTTI TEENDŐK

### A MOSNIVALÓ SZÉTVÁLOGATÁSA

- A ruhák címkéje tartalmazza a mosásra vonatkozó információkat. Mossa és szárítsa a ruhákat a címkén levő utasításoknak megfelelően.
- Válogassa szét a ruhákat típus (pamut, műszál, kényes, gyapjú, stb.), mosási hőmérséklet (hideg, 30°, 40°, 60°, 90°) és a szennyezettség foka (kevésbé szennyes, szennyes, nagyon szennyes) szerint.
- Soha se mossa együtt a színes és a fekete ruháit.
- Első mosásukkor a színes ruhaneműket mossa külön, mert engedhetnek.
- Győződjön meg róla, hogy a mosnivaló ruhákon és zsebeikben nincsenek fém tárgyak. Ha talál ilyeneket, vegye le őket.



**FIGYELMEZTETÉS: A gépbe került idegen tárgyak okozta sérülésekre nem terjed ki a gép jótállása.**

- A mosnivaló ruhák zipzárját húzza össze, a gombjaikat gombolja be.
- Vegye ki a fém vagy műanyag akasztókat a (tüll) függönyökből, vagy a függönyöket helyezze mosózsákba és kösse össze a zsák száját.
- Fordítsa ki az olyan mosnivalókat, mint nadrágok, kötött ruhák, pólók, melegítők.
- Zoknikat, zsebkendőket és hasonló kisebb mosnivalókat mossa mosózsákban.

 <p>Lehet fehéríteni</p>	 <p>Nem Lehe tfehéríteni</p>	 <p>Normál mosás</p>
 <p>Vasalási hőmérséklet max. 150°</p>	 <p>Vasalási hőmérséklet max. 200°</p>	 <p>Ne vasalja</p>
 <p>Vegytisztítható</p>	 <p>Nem vegytisztítható</p>	 <p>Helyezze sima felületre</p>
 <p>Terítse ki a nedves ruhát</p>	 <p>Száritón szárítsa</p>	 <p>Ne csavarja</p>
 <p>Vegytisztítás gá- zolajjal, tisztá alkohollal és R113-mal</p>	 <p>Perklór-etilén R11, R13, szénhi- drogén</p>	 <p>Perklór-etilén R11, R113, gázolaj</p>

**A MOSNIVALÓ GÉPBE TÖLTÉSE**

- Nyissa ki a mosógép ajtaját.
- Tegye a mosnivalót a gépbe.

**MEGJEGYZÉS: A betölthető maximális töltet függ a mosnivaló típusától, szennyezettségének fokától és a kiválasztott programtól. Ne lépje túl a mosási programok táblázatában jelzett maximális töltet tömeget.**

Példaként figyelembe veheti az alábbi táblázatban megjelölt tömegeket.

MOSNIVALÓ TÍPUSA	SÚLY (gr)
Törölköző	200
Ágynemű	500
Fürdőköpeny	1200
Ágytakaró	700
Párnahuzat	200
Fehérnemű	100
Abrosz	250

- Az egyes mosnivalók egymástól elválasztva helyezze a gépbe.
- Győződjön meg róla, hogy a mosnivaló a mosógép ajtajának becsukásakor nem szorult az ajtó és az alsó perem közé.
- Nyomja be a mosógép ajtaját, amíg a bezáródást jelző kattánást nem hallja.
- Megfelelően zárja be a mosógép ajtaját, ellenkező esetben a gép nem kezdi el a mosást.

### MOSÓSZER ADAGOLÁSA A GÉPBE

A mosógépbe töltendő mosószer mennyisége az alábbi kritériumoktól függ:

- A mosószer használat mértéke a mosnivalók szennyezettségi fokán alapul. Kevésbé szennyezett ruhák esetén ne használja az előmosás funkciót és csak csekély mennyiségű mosószert tegyen a mosószer adagoló fiók 2. rekeszébe.
- Az erősen szennyezett ruhákhoz válasszon előmosást is tartalmazó programot, és a használni kívánt mosószer  $\frac{1}{4}$ -ét tegye a mosószer adagoló fiók 1. rekeszébe, a fennmaradó  $\frac{3}{4}$  részt pedig a 2. rekeszbe.
- A mosógéphez használjon automata mosógépekhez gyártott mosószereket. A mosáshoz szükséges mosószer mennyiségét megtalálja a mosószer csomagolásán.
- Minél magasabb a víz keménysége, annál több mosószert használjon.
- A mosószer mennyisége arányosan nő a mosni kívánt ruhaneműk mennyiségével.
- Tegye az öblítőt a mosószer adagoló fiók öblítő rekeszébe.
- Ne lépje túl a MAX jelölésű szintet. Ellenkező esetben az öblítő elfolyik a mosóvízzel.
- A nagy sűrűségű öblítőket hígítani kell mielőtt a rekeszbe töltik. A nagy sűrűségű öblítő eltömítheti a kiömlő nyílást, és így az öblítő nem képes kifolyni.
- Folyékony mosószereket előmosás nélkül használhat minden programban. Ehhez helyezze a folyékony mosószer tálcát, vagy a folyékony mosószer adagolót a mosószer adagoló fiók 2. rekeszébe és állítsa be a folyékony mosószer mennyiségét a tálcán látható szintekhez. Ne felejtse el leválasztani a folyékony mosószer tálcát.
- A készülék műszaki jellemzői eltérőek lehetnek a megvásárolt terméktől függően.



### A MOSÓGÉP KEZELÉSE

1. Dugja be a mosógépet.
2. Nyissa ki a vízcsapot.
3. Nyissa ki a mosógép ajtaját.
4. Tegye a mosnivalót a gépbe.
5. Nyomja be a mosógép ajtaját, amíg a bezáródást jelző kattanást nem hallja.

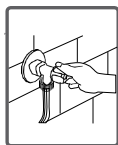
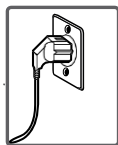

### Program kiválasztása

Válassza ki a programtáblázatból a mosnivaló ruhákhoz illő programot.

### KIEGÉSZÍTŐ FUNKCIÓK



1. A program elindítása előtt kiválaszthat egy segédfunkciót.
2. Nyomja meg a kívánt segédfunkció gombját.
3. A kiválasztott segédfunkció bekapcsolt, ha az elektronikus kijelzőn világít a funkció jelzése.
4. A kiválasztott segédfunkció nincs bekapcsolva, ha az elektronikus kijelzőn villog a funkció jelzése.

### Miért nem lehet bekapcsolni a funkciót:

1. A kiválasztott mosási programban a használni kívánt segédfunkció nem működik.
2. A mosógép túlhaladt a mosási folyamatban azon a ponton, ahol a kiválasztott segédfunkció használható lett volna.
3. Egy korábban már kiválasztott segéd funkcióval nem működik együtt a később kiválasztott funkcióval.

### FÉL-TÖLTET ÉRZÉKELŐ RENDSZER

A mosógép fél-töltet érzékelő rendszerrel rendelkezik. Ha a maximális töltet felét vagy kevesebb mosnivalót tölt a gépbe, a készülék néhány programban ennek megfelelően fog működni, lerövidítve a mosási időt, vizet és energiát takarítva meg. Ha a fél-töltet funkciót aktiválták, a gép rövidebb idő alatt befejezi a beállított programot.

### 1. Késleltetett indítás funkció

A funkció használatával beállíthatja, hogy a mosógép 3, 6, 9 vagy 12 óra késleltetéssel indítsa a mosási programot.

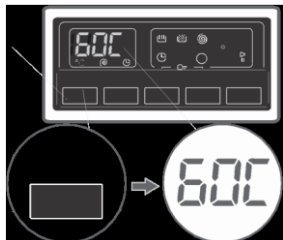

#### A késleltetett indítás funkció használatához:

- Nyomja meg egyszer a késleltetett indítás gombot.
- Megjelenik a "3 h" (3 óra) ledes jelzés.
- A késleltetett indítás gomb megnyomásával állítsa be a mosási művelet kívántkezdetét.
- A programban kiválasztott késleltetett indítás aktiválásához a nyomja meg a "Start/Szünet" gomb kivételével bármelyik kiegészítő funkció gombot.

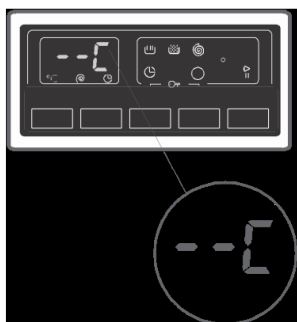

Ha túllépett a beállítani kívánt időpontra, a késleltetett indítás gomb nyomva tartásával visszatérhet a kívánt időhöz. A késleltetett indítás törléséhez tartsa lenyomva a késleltetett indítás gombot, amíg a kijelző összes idő beállítás ledje ki nem alszik. A késleltetett indítás funkció elindításához a mosógépet a Start/Szünet gomb megnyomásával kell működtetni.

### 2. Centrifugálási sebesség választás

A gép centrifugálási sebességét a centrifugálási sebesség beállító gombbal állíthatja be. Egy új program kiválasztásakor a kijelző panelen a kiválasztott program maximális centrifugálási sebessége jelenik meg. A centrifugálási sebességet beállító gomb megnyomásával módosíthatja a kiválasztott program centrifugálási sebességét a max. értékek között.

Ha túllépett a kívánt centrifugálási sebességen, a centrifugálási sebességet beállító gomb nyomva tartásával visszaléphet a kívánt fordulatszámra.

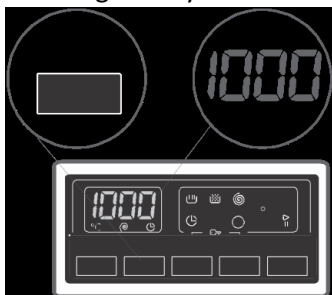

### 3. Késleltetés időzítése

Nyomja meg egyszer az késleltető gombot. „1 h” (1 óra) fog megjelenni a kijelzőn. A digitális kijelzőn a(z) szimbólum villog. Nyomja addig a Késleltető gombot, amíg a kívánt késleltetési idő meg nem jelenik a kijelzőn.

Ha átugrotta a kívánt késleltetési időpontot, nyomja addig a Késleltetés gombot, amíg a kívánt időtartam jelzőfénye fel nem villan. A késleltetés időzítő aktiválásához nyomja meg a Start/Szünet gombot. A késleltetés bekapcsolásához nyomja meg a Start/Szünet gombot.

A beállított késleltetés törléséhez nyomja meg még egyszer a Késleltetés gombot. A(z) szimbólum nem villog tovább a digitális kijelzőn.

A késleltető funkció működése közben ruhaneműk hozzáadásához/ kivételéhez nyomja meg a Start/ Szünet gombot. Ruhák hozzáadása/ elvétele után nyomja meg a Start/ Szünet gombot a késleltetési funkció bekapcsolásához.

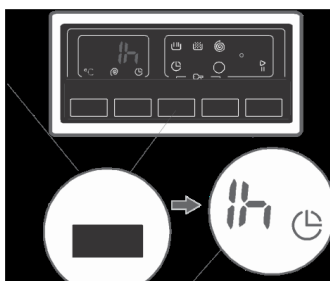

### 4. Vasalás könnyítés

A kiegészítő funkció használatával kevésbé meggyűrődve veheti ki a mosási művelet végeztével a ruhaneműket a gépből. programot aktiválhatja a vasalás könnyítés funkció gomb megnyomásával, amikor a  jel led fénye bekapcsol.

### 5. Start/Szünet gomb

A Start/Szünet gomb megnyomásával elindíthatja a kiválasztott programot vagy leállíthat egy futó mosási programot. Ha készenléti módba kapcsolja a mosógépet, a Start/ Szünet led fénye villog a kijelzőn.

### GYERMEKZÁR

A mosógép rendelkezik gyermekzár funkcióval, így elkerülhető, hogy mosás közben a program folyamatot elállítsák valamelyik program gomb megnyomásával, vagy elforgatásával. A gyermekzár aktiválásához a 3. és a 4. kiegészítő funkciót egyszerre kell megnyomni 3 másodpercnél hosszabb ideig. A kiegészítő funkció ledjei világítanak a kijelzőn, ha aktiválta a funkciót.

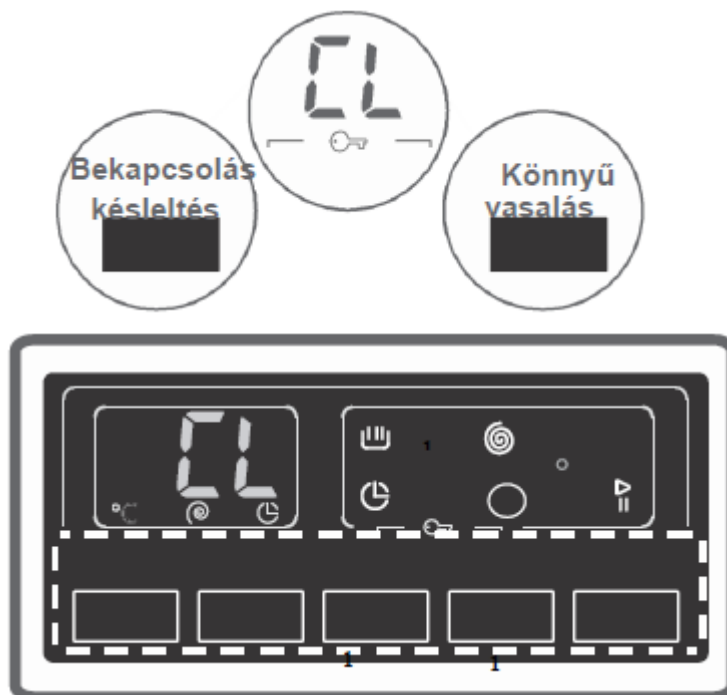

Bekapcsolt gyermekzár esetén, ha megnyomják a gép bármely gombját, a kiegészítő funkciók led jelzései fognak villogni a kijelzőn. Ha a gyermekzár be van kapcsolva és valamelyik program fut, a program gombot CANCEL állásba állítják és másik programot választanak ki, a korábban kiválasztott program onnan folytatódik, ahol abbamaradt.

A gyermekzár kikapcsolásához elegendő, ha legalább 3 másodpercig nyomva tartják az említett gombokat. A gyermekzár kikapcsolásakor a kiegészítő funkciók ledes jelzése felvillan az elektronikus kijelzőn.

**PROGRAM TÖRLÉSE**

**Ha egy futó programot szeretne törölni:**

- A programtárcsát kapcsolja "CANCEL" (Törlés) állásba.
- A mosógép leállítja a mosási műveletet és a program törlődik.
- A készülékben összegyűlt víz eltávolításához kapcsolja a programtárcsát bármelyik programra.
- Mosógépe elvégzi a szükséges kiürítést és törli a programot.
- Egy új program kiválasztásával elindíthatja a mosógépet.

**PROGRAM VÉGE**

Mosógépe leállítja önmagát, amint az Ön által kiválasztott program befejeződött.

- A befejezést jelző led villog a kijelzőn.



- Kinyithatja a mosógép ajtaját és kiveheti a ruhaneműket.
- A ruhák kivétele után hagyja nyitva a mosógép ajtaját, hogy a készülék belső részei kiszáradhassanak.
- A programtárcsát kapcsolja CANCEL (Törlés) állásba.
- Húzza ki a készüléket.
- Zárja el a vízcsapot.

## XII. PROGRAMTÁBLÁZAT

<b>COTTON 90°C</b>	
Mosási hőmérséklet (°C)	90°
Száraz ruha maximális mennyisége(kg)	7,0
Mosószer rekesz	2
A program időtartama (perc)	180
Ruhák típusa / Leírások	Nagyon szennyezett pamut és len ruhák. (alsónemű, ágynemű, abroszok, törülközők) (max. 3,5 kg) stb.
<b>COTTON PRE-WASH</b>	
Mosási hőmérséklet (°C)	60°
Száraz ruha maximális mennyisége(kg)	7,0
Mosószer rekesz	1&2
Program hossza (perc)	171
Ruhák típusa / Leírások	Szennyezett pamut és len ruhák (alsónemű, ágynemű, abroszok, törülközők) (max. 3,5 kg) stb.
<b>COTTON 60°C</b>	
Mosási hőmérséklet (°C)	60°
Száraz ruha maximális mennyisége (kg)	7,0
Mosószer rekesz	2
A program időtartama (perc)	230
Ruhák típusa / Leírások	Szennyezett pamut és len ruhák (alsónemű, ágynemű, abroszok, törülközők) (max. 3,5 kg) stb.
<b>COTTON 20°</b>	
Mosási hőmérséklet (°C)	20°
Száraz ruha maximális mennyisége(kg)	3,5
Mosószer adagoló rekesz	2
A program időtartama (perc)	96
Ruhák típusa / Leírások	Kevésbé szennyezett pamut és len ruhák (alsónemű, ágynemű, abroszok, törülközők) (max. 2,0 kg) stb.
<b>ECO 40-60</b>	
Mosási hőmérséklet (°C)	40°
Száraz ruha maximális mennyisége(kg)	3,5
Mosószer adagoló rekesz	2
A program időtartama (perc)	205
Ruhák típusa / Leírások	Nagyon szennyes fél-szintetikus ruhák. (zoknik, ingek, blúzok, szintetikus betéttel rendelkező nadrágok, stb.)

<b>WOOL</b>	
Mosási hőmérséklet (°C)	30°
Száraz ruha maximális mennyisége(kg)	2,5
Mosószer adagoló rekesz	2
Program hossza (perc)	43
Ruhák típusa / Leírások	Gyapjú ruhák, amelyek címkéje megengedi a gépi mosást
<b>RINSE</b>	
Mosási hőmérséklet (°C)	-
Száraz ruha maximális mennyisége(kg)	7,0
Mosószer adagoló rekesz	-
Program hossza (perc)	42
Ruhák típusa / Leírások	Ha még egyszer ki szeretné öblíteni a ruhákat mosás után használhatja ezt a programot bármilyen ruha típusnál.
<b>ALLERGY SAFE</b>	
Mosási hőmérséklet (°C)	60°
Száraz ruha maximális mennyisége (kg)	3,5
Mosószer rekesz	2
A program időtartama (perc)	197
Ruhák típusa / Leírások	Gyerekruhák
<b>SPIN</b>	
Mosási hőmérséklet (°C)	-
Száraz ruha maximális mennyisége(kg)	7,0
Mosószer adagoló rekesz	-
A program időtartama (perc)	17
Ruhák típusa / Leírások	Ha még egyszer ki szeretné csavarni a ruhákat mosás után használhatja ezt a programot bármilyen ruha típusnál.
<b>HAND WASH/DELICATE</b>	
Mosási hőmérséklet (°C)	30°
Száraz ruha maximális mennyisége(kg)	2,5
Mosószer adagoló rekesz	2
A program időtartama (perc)	90
Ruhák típusa / Leírások	Kézi mosáshoz ajánlott ruhák vagy kényes ruhák.
<b>EASY CARE/SPORTS WARE</b>	
Mosási hőmérséklet (°C)	40°
Száraz ruha maximális mennyisége(kg)	3,5
Mosószer adagoló rekesz	2
A program időtartama (perc)	110
Ruhák típusa / Leírások	Erősen szennyezett vagy vegyes műszálas anyagok. (Műszálas zokni, póló, blúz, kevert műszálas nadrág, stb.)

<b>MIX</b>	
Mosási hőmérséklet (°C)	30°
Száraz ruha maximális mennyisége(kg)	3,5
Mosószer adagoló rekesz	2
A program időtartama (perc)	80
Ruhák típusa / Leírások	A pamut, len, szintetikus és színes ruhák együtt moshatók.
<b>BLOUSES/SHIRTS</b>	
Mosási hőmérséklet (°C)	60°
Száraz ruha maximális mennyisége(kg)	4,0
Mosószer adagoló rekesz	2
A program időtartama (perc)	114
Ruhák típusa / Leírások	Pamut blúzok és ingek szintetikus és fél-szintetikus ruhák együtt moshatók.
<b>FAST 60 min (*)</b>	
Mosási hőmérséklet (°C)	60°
Száraz ruha maximális mennyisége(kg)	3,0
Mosószer adagoló rekesz	2
A program időtartama (perc)	60
Ruhák típusa / Leírások	A szennyes pamut, len és színes ruhák 60 °C fokon 60 percig moshatók.
<b>RAPID 15 min (**)</b>	
Mosási hőmérséklet (°C)	30°
Száraz ruha maximális mennyisége(kg)	2,0
Mosószer rekesz	2
A program időtartama (perc)	15
Ruhák típusa / Leírások	A kevésbé szennyes pamut, len és színes ruhák 15 percig moshatók.





**MEGJEGYZÉS:** A PROGRAM IDŐTARTAMA A RUHA MENNYISÉGÉTŐL, A CSAPVÍZTŐL, A KÜLSŐ HŐMÉRSÉKLETTŐL, VALAMINT A KIVÁLASZTOTT KIEGÉSZÍTŐ FUNKCIÓKTÓL FÜGGŐEN VÁLTOZHAT.

(\*) Amennyiben mosógépe rendelkezik gyorsmosási funkcióval és Ön 2 kg vagy annál kevesebb ruhát tett a gépbe, a készülék automatikusan 30 percig fogja mosni a ruháit.

(\*\*) A program rövid mosási ideje miatt kevesebb mosószer használata javasolt. A program tovább tarthat 15 percnél, amennyiben a gép egyetlen töltetet érzékel. A mosógép ajtaját 2 perccel a mosási program befejezése után lehet kinyitni. (Ezt a 2 percet nem tartalmazza a program hossza).

A 1015/2010 és 1061/2010-es rendeletek alapján, 3-as program hőmérséklet-választással a „Standard 60 °C pamut program” és a „Standard 40 °C pamut program”.

Az Eco 40-60 program 40 °C és 60 °C között mosható, átlagosan szennyezett pamutruhák tisztítására alkalmas, együtt ugyanabban a ciklusban. Ezzel programmal mérik fel az EU környezettudatos tervezésre vonatkozó szabályozással való megfelelést.

- Általában azok a programok az energiafogyasztás szempontjából leghatékonyabbak, amelyek alacsony hőmérsékleten hosszabb ideig mosnak.
- Nagyban hozzájárulhat az energia- és vízmegtakarításokhoz, ha a mosógépet a gyártó által megjelölt kapacitásig tölti.
- A programok időtartama, energiafogyasztási és vízfogyasztási értékek a mosási töltet súlyától és típusától, a kiválasztott extra funkcióktól, a csapvíztől és környezeti hőmérséklettől függően változhat.
- Folyékony mosószer használata ajánlat az alacsony hőmérsékletű mosási programokhoz. A felhasznált mosószer mennyisége a szennyes mennyiségétől és szennyezettségi fokától függően változhat. Kövesse a mosószer gyártójának javaslatait a felhasznált mosószer mennyiségét illetően.
- A zajt, valamint a ruhák mosás utáni nedvességét a centrifugálási sebesség befolyásolja. Minél nagyobb a centrifugálási sebesség centrifugálás közben, annál hangosabb lesz a gép és annál szárazabb lesznek a ruhák mosás után.
- A energiahatékonysági címkén lévő QR-kód beolvasásával hozzáférhet termékadatbázisunkhoz, ahol bővebb információt talál modelljéről.

Program neve	Névleges kapacitás kg	Energiafogyasztás kWh/ciklus			Program időtartama Óra: Perc			Vízfogyasztás Liter/ciklus			Maximális hőmérséklet °C			Fennmaradó nedvességtartalom % 1400 Rpm		
		Névleges kapacitás	1/2 töltet	1/4 töltet	Névleges kapacitás	1/2 töltet	1/4 töltet	Névleges kapacitás	1/2 töltet	1/4 töltet	Névleges kapacitás	1/2 töltet	1/4 töltet	Névleges kapacitás	1/2 töltet	1/4 töltet
COTTON 90°C	7	2,36			03:00			80			81			53%		
COTTON 60°C	7	1,00			03:50			53			46			53%		
ECO 40-6	7	1,08	0,49	0,32	03:25	02:42	02:40	49	40	40	44	29	20	53%	53%	53%
EASY CARE/ SPORTS WEAR	3,5	0,55			01:50			45			42			53%		
FAST 60'	3	0,99			01:00			32			58			53%		
COTTON 20°C	3,5	0,2			01:36			43			20			53%		

### Fontos információk

- Olyan mosószert, öblítőszert és adalékanyagokat használjon, amelyek kizárólag automata mosógépekhez ajánlott. Túl sok hab képződött, ezért az automatikus habelszívórendszer aktiválódott a túlzott mosószerhasználat miatt.
- Kéthavonta javasoljuk a mosógép tisztítását. Időszakos tisztításhoz indítsa el a Dobtisztítás programot. Amennyiben mosógépe nem rendelkezik Dobtisztító programmal, használja a Pamut 90 programot. Szükség esetén használjon mosógép vízkőtelenítésre alkalmas vízkő-eltávolítót.
- A gép működése közben ne erőltesse az ajtó kinyitását. A mosógép ajtaját 2 perccel a mosási program befejezése után lehet kinyitni. \*
- A gép működése közben ne erőltesse az ajtó kinyitását. A mosási ciklus végével az ajtó azonnal kinyílik. \*
- A telepítési és javítási folyamatokat mindig a szakszerviz végezze a lehetséges veszélyek elkerülése érdekében. A gyártó nem vonható felelősségre nem hivatalos szakszerviz által végzett munkálatokból fakadó károkért.

## XI. A KÉSZÜLÉK KARBANTARTÁSA ÉS TISZTÍTÁSA

### FIGYELMEZTETÉS

Húzza ki mosógépét a hálózati csatlakozóból mielőtt a készülék tisztítását vagy karbantartását elkezdí. Zárja el a vízcsapot mielőtt a készülék tisztítását vagy karbantartását elkezdí.

**FIGYELEM:** A mosógép alkatrészei megsérülhetnek, ha oldószereket is tartalmazó tisztítószeret használnak. Ne használjon oldószereket tartalmazó tisztítószereket.

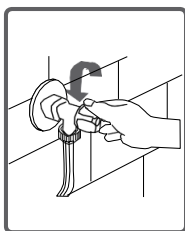

### VÍZBEVEZETŐ CSŐ SZŰRŐK

A vízben lévő szennyeződések és idegen anyagok kiszűrésére és mosógépbe kerülésüknek megakadályozására szolgáló szűrők találhatók a mosógép vízcsap felőli oldalán, valamint a szelepeknél, a víz bevezető csöveknél. Ha készüléke annak ellenére nem tud elég vizet felvenni, hogy a vízcsap ki van nyitva, ezeket a szűrőket ki kell tisztítani.

(Ajánlott a szivattyú szűrőket kéthavonta kitisztítani.)

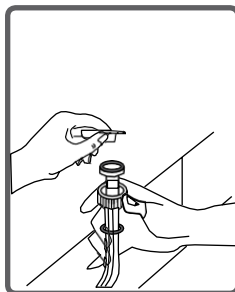
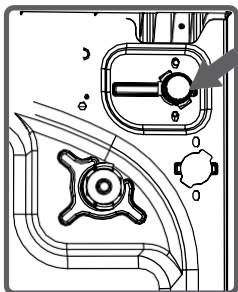

1. Távolítsa el a víz bevezető csöveket.
2. Vegye ki a víz beömlő szelepeknél lévő szűrőket egy fogó segítségével, majd vízben tisztítsa meg egy kefével.
3. Manuálisan szedje szét a víz beömlőcső csap oldali végén lévő szűrőt és tisztítsa meg.
4. A szűrők megtisztítása után visszahelyezheti őket azonos módon, fordított sorrendben.

### FIGYELEM:

A bevezető billentyűk szűrői a szennyezett vízcsapoktól vagy a karbantartási műveletek hiányában tömődhetnek el, esetleg a billentyűk sérülése miatt is, amely a mosógép folyamatos szivárgását eredményezheti. Az ilyen természetű károsodások nem képezik a garancia tárgyát.

### SZIVATTYÚ SZŰRŐ

A mosógép egy szűrő rendszerrel van ellátva, amely megakadályozza, hogy a ruhákról származó szennyeződések és egyéb apró tárgyak bekerüljenek a mosógépbe, meghosszabbítva ezáltal a mosógép élettartamát. A szivattyú szűrőjét ajánlott két havonta egyszer kicserélni. A szivattyú szűrőjének tisztítása:

- A szivattyú fedelének kinyitásához használhatja a mosógéppel szállított mosópor vagy folyékony mosószer adagolót (\*).
- Illesse a műanyag rész végét a szivattyú fedelére nyílásába és nyomja be. Ezzel kinyílik a fedlap.
- Mielőtt kinyitná a szűrő fedelét, tegyen egy edényt a szűrő fedél elé, hogy a gépben maradt víz ne folyjon a padlóra.
- Órajárásával ellentétes irányba lazítsa meg a szűrő fedelét, és ürítse ki a vizet.

Megjegyzés: lehetséges, hogy a vizet nem kell többször leengednie, a mosógép típusától vagy a víz mennyiség függvényében.

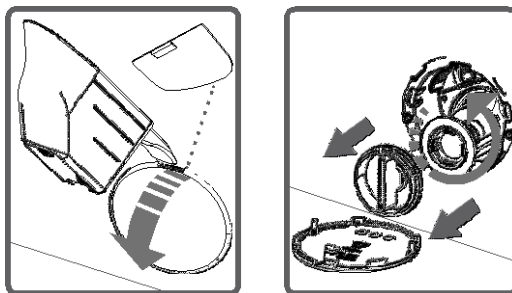

- Az idegen testeket egy kefével tisztítsa le.
- A szűrő megtisztítása után helyezze vissza a fedelet és húzza meg az óramutató járásával megegyező irányban.
- A szivattyú fedelének zárásakor győződjön meg róla, hogy a fedél belső oldalán lévő része illeszkednek az előlapi panel oldalán található lyukakkal.
- Az eltávolításhoz képest fordított sorrendben teheti vissza a szivattyú fedelet.

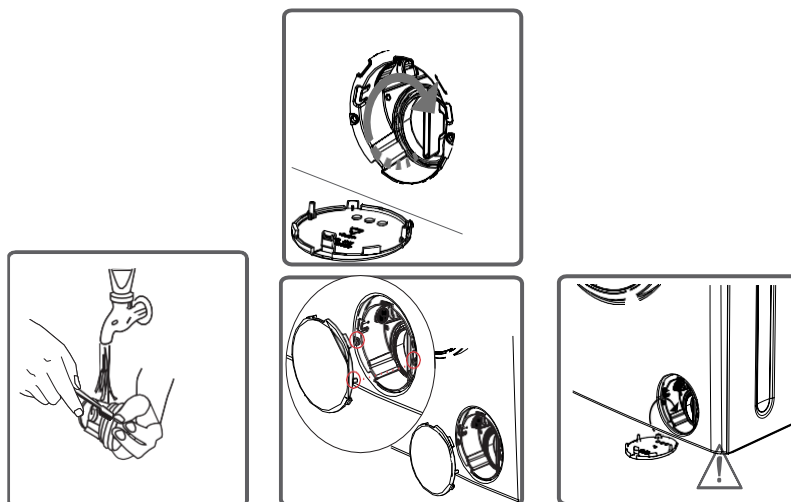

**Mivel a szivattyúban lévő víz meleg lehet, várja meg, amíg lehül.**

### MOSÓSZER ADAGOLÓ FIÓK

Idővel lerakódhatnak a mosószer részecskék a mosószer adagoló fiókon és a fiók körüli házon. A lerakódott részecskéket letisztításához rendszeresen szedje szét a mosószer fiókot. Ajánlott a szivattyú kéthavonta történő tisztítása.

A mosószer adagoló kivétele:

- Húzza egészen ki a mosószer adagoló fiókot.
- Az alábbi ábrán jelzett helyen benyomva a mosószer adagoló fiókot, húzza tovább kifelé, majd vegye ki a fiókot.

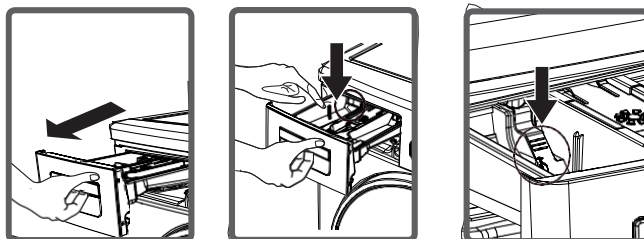

- Egy kefe segítségével tisztítsa le.
- Gyűjtse össze úgy a mosószer adagoló fiók házán lévő lerakódásokat, hogy ne essenek a mosógép belsejébe.
- Szerelje vissza a mosószer adagoló fiókot, miután egy törölközővel vagy száraz ruhával szárazra törölte.

Ne mossa el a mosószer adagoló fiókot mosogatógépben.

### Folyékony mosószer adagoló

Tisztításhoz és karbantartáshoz vegye ki a folyékony mosószer adagolót a képen látható módon és alaposan tisztítsa le a mosószer lerakódásokat. Tegye vissza az adagolót a helyére. Győződjön meg róla, hogy nem maradt lerakódás a belsejében.

## XII. TÚLFOLYÁS GÁTLÓ / HÁZ / DOB

### Túlfolyás gátló

Vegye ki a mosószer adagoló fiókot. Szedje szét a túlfolyás gátlót és teljesen tisztítsa le róla az öblítő lerakódásokat. Miután megtisztította, tegye vissza. Ellenőrizze, hogy megfelelően visszaillesztette a helyére.

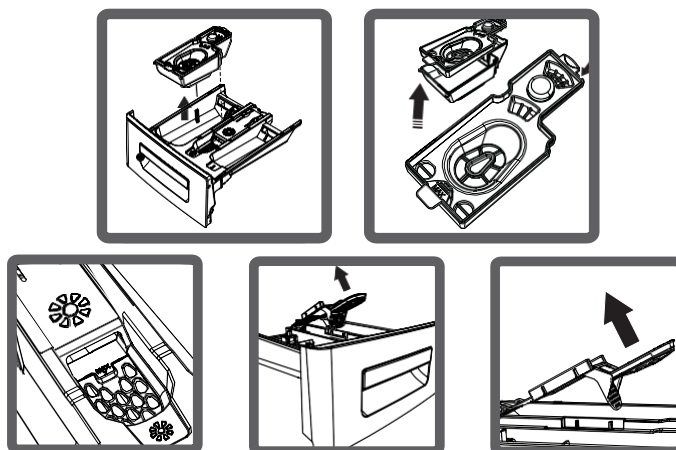

### Készülékház

Tisztítsa meg készülék külső házát meleg vízzel és olyan nem gyúlékony tisztítószerrel, ami nem karcolja a készülékházat. Miután leöblítette a mosószert, egy száraz puha ruhával törölje szárazra.

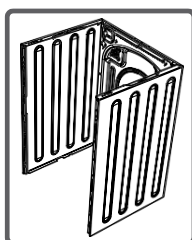

### Dob

Ne hagyjon fém tárgyakat, például tűket, gemkapcsokat, érméket a készülék belsejében. Ezek a tárgyak rozsdafoltok kialakulásához vezethetnek a dobban. Az esetleges rozsdafoltok letisztításához használjon klórmentes tisztítószerrel és kövesse a tisztítószer gyártójának utasításait. Soha ne használjon fémes dörzsölőt vagy hasonló kemény tárgyat a rozsdafoltok tisztításához.

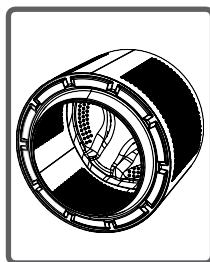

### XIII. HIBAE LHÁRÍTÁS

A mosógép minden szükséges javítási feladatát hivatalos márkaszervizünknek kell elvégeznie. Ha a készülék javításra szorul vagy ha nem tudja elhárítani a hibát a rendelkezésre bocsátott segítséggel, járjon el az alábbiak szerint:

- Húzza ki a mosógépet.
- Zárja el a vízcsapot.

HIBA	LEHETSÉGES OK	HIBAE LHÁRÍTÁS
A mosógép nem indul el.	Nincs bedugva.	Dugja be.
	Biztosíték kiégett.	Cserélje ki a biztosítékokat
	Nincs áram.	Ellenőrizze a hálózati áramforrást.
	Start/Szünet gombot nem nyomták meg.	Nyomja meg a Start/Szünet gombot.
	A programtárcsa 'állj' (stop) állásban van.	Kapcsolja a programtárcsát a kívánt állásba.
	A mosógép ajtaja nincs teljesen becsukva.	Zárja be a mosógép ajtaját.
A géped nem szívja be a vizet.	A vízcsap el van zárva.	Nyissa ki a vízcsapot.
	A víz beömlőcső meg van csavarodva.	Ellenőrizze a beömlőcsövet és szüntesse meg a csavarodást.
	A víz beömlőcső el van dugulva.	Tisztítsa meg a beömlőcső szűrőit.
	A bemeneti szelep szűrője el van dugulva.	Tisztítsa meg a szelep szűrőjét.
	A mosógép ajtaja nincs teljesen becsukva.	Zárja be a mosógép ajtaját.
A mosógép nem üríti ki a vizet.	A kifolyócső el van dugulva vagy megcsavarodott.	Ellenőrizze a kifolyócsövet, majd tisztítsa meg vagy szüntesse meg a csavarodást.
	Szivattyú szűrő eldugult.	Tisztítsa meg a szivattyú szűrőt.
	Egyenetlenül oszlik el a mosnivaló a mosógépben.	Egyenetlesen ossza el a mosnivalót a gépben.





HIBA	Lehetséges Ok	Hibaelhárítás
A géped rezeg.	A mosógép lábait nem állították be.	Állítsa be a mosógép lábait.
	A szállításhoz használt rögzítőket nem távolították el.	Távolítsa el a mosógépből a szállításhoz használt rögzítő csavarokat
	A töltet kevés a mosógépben.	Ez nem akadályozza a készülék működését.
	A mosógépet túltöltötte vagy a mosnivalót nem egyenletesen osztotta el.	Ne helyezze a készüléket kemény felületre.
	A gép kemény felületre lett elhelyezve.	Ne helyezze a készüléket kemény felületre.
Nagy mennyiségű hab képződik a mosószer adagoló fiókban.	Túl sok mosószert használtak.	Nyomja meg a Start/ Szünet gombot. A habképződés leállításához keverjen össze egy kanálnyi öblítőt fél liter vízzel és töltsen a keveréket a mosószer adagoló fiókba. 5-10 perc elteltével nyomja meg újra a Start/Szünet gombot. A legközelebbi mosáskor megfelelően válassza meg a mosószert mennyiségét.
	Nem megfelelő mosószert használ.	Csak automata mosógépekhez készült mosószert használjon a készülékben.



HIBA	LEHETSÉGES OK	HIBAE LHÁRÍTÁS
Nem kielégítő a mosás eredménye.	A mosott ruhák szennyezettségi szintje nem felel meg a kiválasztott programnak.	Válasszon a mosnivalók szennyezettségi szintjének megfelelő programot. (Lásd a programtáblázatot)
	Nem megfelelő mennyiségű mosószert használtak.	A mosnivaló mennyisége és szennyezettségi foka szerint adagolja a mosószert mennyiségét.
	A mosógépbe helyezett mosnivaló meghaladja a maximális töltet mennyiségét.	A maximális töltetet meg nem haladó mennyiségű ruhát töltsön a mosógépbe.
	A víz kemény. (Szennyezett, kemény víz.)	A mosószert gyártójának utasításai szerint adagolja a mosószert mennyiségét.
	Nem egyenletesen oszlatta el a mosnivalót a mosógépben.	Egyenletesen és megfelelően oszlassa el a mosnivalót a mosógépben.
A készülék vizet vesz fel, de egyből ki is üríti.	A kifolyócső vége túl alacsonyan van a gép számára.	Helyezze a kifolyócsövet megfelelő magasságba.
Mosás közben nincs víz a doban.	Nem meghibásodás. A víz a dob nem látható részében van.	_____
A kimosott ruhákon mosószert maradványok találhatók.	Egyes mosószerek nem oldódó részecskéi fehérpöttyök formájában a ruhákra rakódhatnak.	Hajtson végre egy extra öblítést a készülék "Öblítés" programjának kiválasztásával, vagy tisztítsa le a pöttyöket egy kefe segítségével a megszáradt ruhákról.
Szürke pöttyök jelennek meg a ruhákon.	Az ilyen pöttyök oka olaj, krém, vagy kenőcs lehet.	A legközelebbi mosáskor a mosószert gyártó által ajánlott maximális mosószert mennyiséget használja.
A készülék nem centrifugál vagy későn indul el.	Nem meghibásodás. A kiegyensúlyozatlan töltet kezelő rendszer aktiválódott.	A kiegyensúlyozatlan töltet kezelő rendszer megpróbálja egyenletesen eloszlani a betöltött mosnivalót. A centrifugálási művelet a mosnivaló eloszlása után indul. Legközelebb egyenletesebben eloszlata helyezze a ruhaneműket a mosógépbe.

#### XIV. AUTOMATIKUS HIBAÜZENETEK ÉS KEZELÉSÜK

A készüléket egy olyan rendszerrel látták el, amely képes megtenni a szükséges óvintézkedéseket vagy figyelmeztetéseket küldeni Önnek bármilyen meghibásodás esetén a mosási műveletek közbeni folyamatos önellenőrzésnek köszönhetően.

HIBAKÓD	LEHETSÉGES HIBA	TEENDŐ
<b>E01</b> 	A mosógép ajtaja nyitva maradt.	Csukja be a készülék ajtaját. Ha a mosógép továbbra is hibát jelez, kapcsolja ki, majd húzza ki a készüléket, zárja el a vízcsapot és lépjen kapcsolatba a legközelebbi hivatalos szervizzel.
<b>E02</b> 	A víznyomás vagy a gépben lévő vízszint alacsony.	Nyissa ki a csapot. Lehet, hogy a vízhálózat el van zárva. Ha a probléma továbbra is fennáll, a gép egy idő után automatikusan leáll. Húzzaki a készüléket, zárja el a csapot, és lépjen kapcsolatba a legközelebbi hivatalos szervizzel.
<b>E03</b> 	A szivattyú hibás, a szivattyú szűrője eltömődött, vagy a szivattyú elektromos csatlakozása hibás.	Tisztítsa meg a szivattyú szűrőjét. Ha a probléma továbbra is fennáll, lépjen kapcsolatba a legközelebbi hivatalos szervizzel.
<b>E04</b> 	A készülék nagy mennyiségű vizet tartalmaz.	A készülék magától kiengedi a vizet belsejéből. A víz kiszivattyúzása után kapcsolja ki a készüléket, és húzza ki. Zárja el a vízcsapot, és lépjen kapcsolatba a legközelebbi hivatalos szervizzel.

## XV. PRAKTIKUS TANÁCSOK

**Alkoholos italok:** a foltot először hideg vízzel kell lemosni, majd glicerines vízzel letörölni és ecetes vízzel leöblíteni.

**Cipőkrém:** a foltot enyhén meg kell súrolni, anélkül, hogy az anyagot megsértsük majd mosószeres vízben súrolni és leöblíteni. Ha nem tűnik el súrolja meg 1 adag alkohol (96°) és 2 adag víz keverékével, majd öblítse le meleg vízzel.

**Tea és kávé:** A ruhanemű foltos részét feszítse ki egy edény fölé, majd öntsön rá annyira meleg vizet, amennyit a ruhanemű képes elviselni. Ha a ruha típusa lehetővé teszi, mossa ki fehérítővel.

**Csokoládé és kakaó:** Miután a ruhát beáztatta hideg vízbe és szappannal vagy mosószerrel bedörzsölte, mossa ki olyan hőfokon, ami a ruha anyagának megfelelő. Ha az olajos folt még mindig látható, törölje át oxigénes vízzel (3%).

**Paradicsom szósz:** Miután a ruha anyagának károsítása nélkül kidörzsölte a foltból a szárazabb részecskéket, áztassa be a ruhát 30 percre, majd dörzsölje be és mossa ki mosószerrel.

**Tojás:** Távolítsa el a ruháról a folt megszáradt részeit, majd egy hideg vízzel átitatott szivaccsal vagy puha ruhával törölje át. Dörzsölje be mosószerrel, és mossa ki hígított fehérítővel.

**Zsír és olaj foltok:** Először törölje le a foltot, majd dörzsölje be mosószerrel és mossa ki meleg szappanos vízben.

**Mustár:** Tegyen glicerint a foltra. Dörzsölje be mosószerrel és mossa ki. Ha a folt nem tűnik el, törölje át alkohollal. (Szintetikus és színes anyagok esetén 1 rész alkoholtól és 2 rész vízből álló keveréket használjon.)

**Gyümölcs:** A ruhanemű foltos részét feszítse ki egy edény fölé, és öntsön rá hideg vizet. Ne öntsön meleg vizet a foltra. Törölje át hideg vízzel és használjon glicerint. Hagyja állni 1-2 óráig, majd törölje át egy pár csepp ecettel, és öblítse ki.

**Fűfolt:** Törölje át a foltot mosószerrel. Ha a ruha típusa lehetővé teszi fehérítő használatát, mossa ki fehérítővel. Gyapjú ruha esetén törölje le a foltot alkohollal. (Színes anyagok esetén 1 rész alkoholtól és 2 rész vízből álló keveréket használjon.)

**Olajfesték:** Megszáradása előtt távolítsa el a foltot hígítóval. Majd törölje át mosószerrel és mossa ki.

**Égett folt:** Ha a ruha mosható fehérítővel, adjon fehérítőt a mosóvízhez. Gyapjú anyag esetén egy oxigénes vízbe áztatott ruhát tegyen a foltra, majd vasalja ki egy száraz ruhát téve az átitatott ruhára. Mossa ki a ruhát, miután megfelelően kiöblítette.

**Vérfolt:** Áztassa 30 percig hideg vízben a foltos ruhát. Ha a folt nem jön ki, áztassa be a ruhát ammóniás vízbe (3 kanál ammónia 4 liter vízben) 30 percre.

**Tejszín, fagylalt és tej:** Áztassa be hideg vízbe a mosnivalót és dörzsölje be a foltot mosószerrel. Ha a folt nem jön ki, használjon fehérítőt a ruha anyaga által megengedett mértékben. (Ne használjon fehérítőt színes ruhákhoz.)

**Penész:** Penészfoltokat minél előbb ki kell tisztítani. A foltot mossa le mosószeres vízzel, ha nem sikerül eltávolítani, törölje áthidrogén-peroxidos vízzel (3%).

**Tinta:** A foltos részre folyasson vizet, amíg a víz tintás elszíneződése el nem tűnik. Ezután törölje át a foltot citromos vízzel és mosószerrel, majd 5 perc állás után mossa ki.

**A hulladékok környezetfelelős eltávolítása**

Segíthet a környezet védelmében!

Kérjük, tartsa be a helyi rendelkezéseket: a nem működő elektromos berendezéseket a használt elektromos hulladékokat gyűjtő központba szolgáltatassa be.



**A HEINNER** a **Network One Distribution SRL(KFT)** társaság által bejegyzett védjegy. A többi márkajelzés és a termékek megnevezése kereskedelmi vagy az illető birtoklók által bejegyzett márkanevek.

A műszaki leírások egyik része sem reprodukálható semmilyen formában és semmilyen módon, és nem használható fel fordításra, átváltoztatásra vagy alkalmazásra a NETWORK ONE DISTRIBUTION társaság előzetes beleegyezése nélkül.

Copyright © 2013 Network One Distribution. Minden jog fenntartva.

[www.heinner.com](http://www.heinner.com), <http://www.nod.ro>

<http://www.heinner.com>, <http://www.nod.ro>



A terméket az Európai Közösség előírásainak és jogszabályainak megfelelően tervezték és gyártották.

Importőr: **Network One Distribution**

Marcel Iancu utca, 3-5 szám, Bukarest (București), Románia

Tel: +40 21 211 18 56, [www.heinner.ro](http://www.heinner.ro), [www.heinner.com](http://www.heinner.com)



[www.heinner.ro](http://www.heinner.ro)

